



Urban X is a division of ToyMonster Ltd.



Made in China

www.toymonster.com



WARNING:

Please read instruction manual carefully before use.



Dirt Bike

MODE D'EMPLOI

Please read carefully before use!

01/17/2006

Toutes nos félicitations pour l'achat de ce produit Urban X DIRT BIKE ! Nous vous souhaitons des heures de bonheur avec ce produit. Adultes : Veuillez lire et respectez les instructions des 4 étapes d'assemblage pour un montage correct. L'ASSEMBLAG ET L'ENTRETIEN DOIVENT ÊTRES EFFECTUÉS PAR DES AULTES.

Ci-dessous se trouvent les parties du DIRT BIKE et les outils comme indiqué dans le dessin 1 :

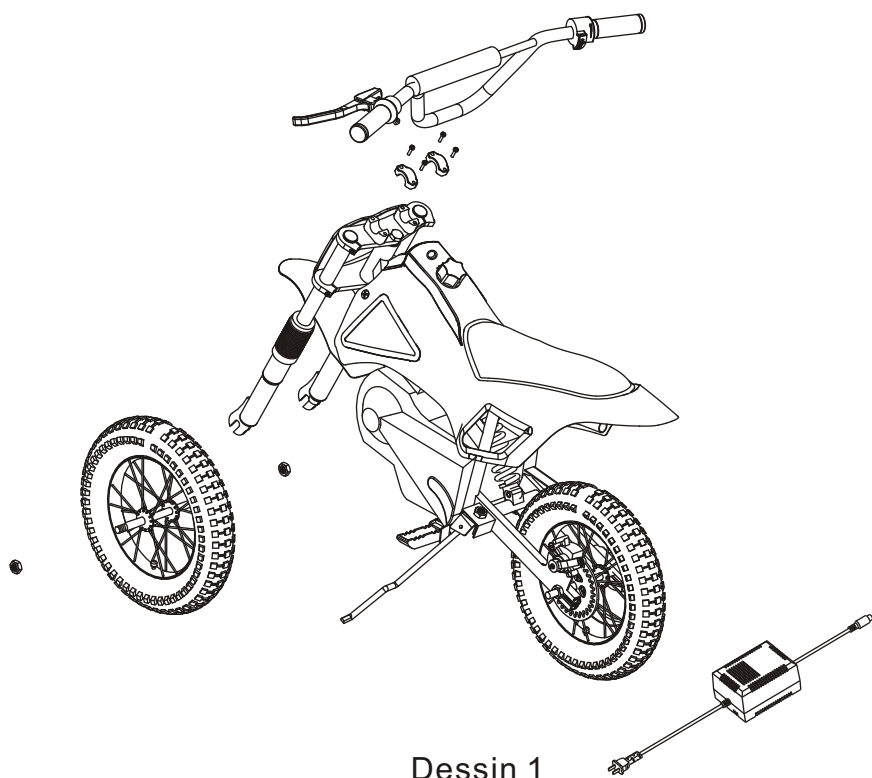
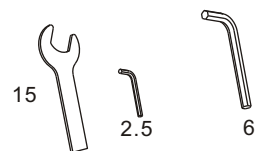

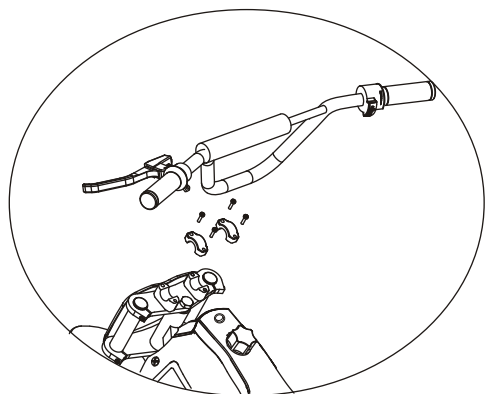

Dessin 3

Étape 4 : Chargement de la batterie. Il se peut que la batterie de votre Urban X ne soit pas complètement chargée au moment de l'achat. Ainsi, chargez la batterie avant de l'utilisation. La prise pour le chargement et le coupe-circuit est à l'endroit indiqué dans le dessin 4.

Remarque : avant de charger la batterie, veuillez lire les avertissements du chargeur et de la batterie, ainsi que la section concernant l'entretien page 6.

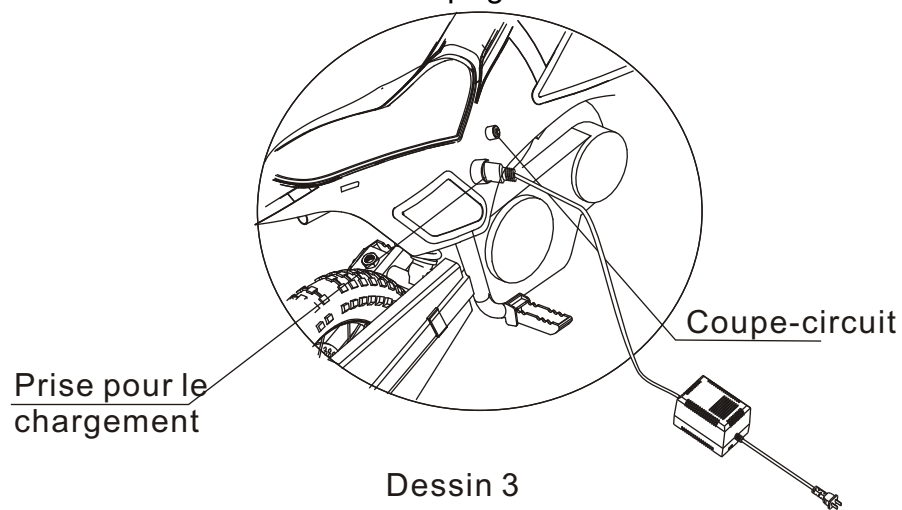

Dessin 3

Étape 5 : Placez les soutien des pieds vers le bas, comme indiqué dans figure 5.

Mesures de sécurité pour l'utilisation

1. La surveillance d'un adulte est requise à chaque instant. Des protections physiques comme des gants, genouillères et coudières et un casque homologué doivent être portés à tout moment. Ne pas porter de casque standard homologué peut engendrer de graves blessures individuelles ou la mort peut être encourue.
2. L'utilisateur doit être âgé de 8 ans ou plus. N'exécutez pas la capacité maximale de 60 kg (132lbs).
3. Ne transportez pas de passager ou d'autres objets. Ne jamais se faire traîner par une autre véhicule. Toujours porter des chaussures. Ne jamais utiliser l'appareil pieds nus ou avec des sandales ou d'autres chaussures ouvertes. Les lacets des chaussures et les jambes de pantalons doivent être tenus éloignés et dégagés des roues. Ne jamais conduire avec un téléphone portable ou des écouteurs.
4. Le DIRT BIKE est conçu pour une utilisation à l'extérieur sur une propriété privée. Utilisez la machine uniquement sur des sols plats dégagés de tout obstacle, comme des cailloux ou du gravier. N'utilisez pas le DIRT BIKE dans la boue, flaques d'eau gelée ou dans l'eau. Ne jamais utiliser le DIRT BIKE quand il pleut, les parties électriques ou les commandes de transmission pourraient être endommagés par l'eau ou l'humidité. Le DIRT BIKE ne doit pas être utilisé à l'intérieur car il endommagera les sols d'intérieur. Ne jamais utiliser le DIRT BIKE sur les trottoirs, les rues ou les routes publiques. Le DIRT BIKE ne doit jamais être utilisé dans les zones où il y a des risques de blesser des êtres humains, animaux ou des biens de propriétés.
5. Évitez les vitesses excessives qui surviennent avec les descentes. Ne circulez pas la nuit ou s'il n'y a pas beaucoup de visibilité. Ne tentez pas de faire des cascades ou des tours de force. Le DIRT BIKE n'est pas conçu pour résister aux abus provenant d'une mauvaise utilisation comme les sauts ou tout autres types de tour d'adresse.
6. Évitez de tourner le DIRT BIKE de façon brusque à grande vitesse, car cela est DANGEREUX et ferait se retourner la machine et de blesser le conducteur.

7. Le moteur électrique du DIRT BIKE peut devenir très chaud pendant l'utilisation. Ne le touchez à aucun moment et manipulez-le avec prudence.
8. Ne jamais gonfler les pneus au-dessus de 65 psi La pression recommandée est de 30 psi .Les adultes doivent effectuer le gonflage des pneus. De graves blessures ou la mort peuvent survenir si les pneus sont trop gonflés.

Mesures de sécurité pour l'utilisation

IMPORTANT : Ne pas utiliser sur les voies publiques ou sur les routes.

Recommandation d'utilisation uniquement pour les enfants âgés de **8 ans ou plus**.

Un adulte compétent DOIT surveiller les enfants tout le temps **TOUJOURS** porter des protections physiques comme des gants, genouillères et coudières et un casque homologué. Les casques intégraux offrent la meilleure protection et sont vivement recommandés pour utiliser ce produit.

Évitez de porter des vêtements vagues avec des lanières ou des cordons qui pendant car ils pourraient s'em mêler dans les parties mobiles.

TOUJOURS porter des chaussures. **NE JAMAIS** utiliser l'appareil pieds nus ou avec des sandales ou d'autres chaussures ouvertes.

AVANT d'utiliser l'appareil, vérifiez que tous les écrous et les boulons sont bien serrés.

N'UTILISEZ PAS votre Urban X DIRT BIKE avant que les freins ne soient correctement réglés (voir le réglage des freins à la page 11).

AVANT chaque utilisation, vérifiez que les pneus sont gonflés. Ne jamais gonfler les pneus au-dessus de 25 psi (1.172 bars), (voir la pression des pneus recommandée à la page 10).

Évitez de tourner le DIRT BIKE de façon brusque à grande vitesse, car cela est **DANGEREUX** et ferait se retourner la machine et de blesser le conducteur.

Le Urban X DIRT BIKE est conçu pour un seul (1) conducteur uniquement.

NE TRANSPORTEZ PAS de passager ou d'autres objets.

TOUJOURS conserver les vêtements ou le corps éloigné des parties en mouvement.

ÉVITEZ les vitesses excessives qui surviennent avec les descentes.

NE CIRCULEZ PAS la nuit ou s'il n'y a pas beaucoup de lumi

Étape 1 : Retirez le DIRT BIKE de son emballage et placez-le sur une surface nivelée comme indiqué dans le dessin 1.

Étape 2 : Tout d'abord Placez le train-avant avec la clé fournie.

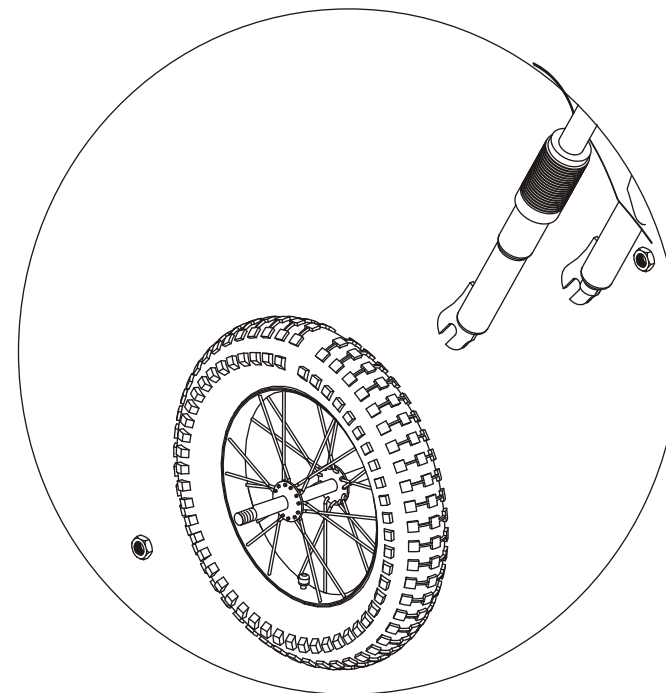

Dessin 2

Étape 3: Placez le guidon comme indiqué sur le dessin figure 3, est réglez ensuite le dimension idéal pour le chauffeur. Vérifiez que le guidon est placé en symétrie. Visez ensuite le crampon avec une force de 20Nm.

Attention : Vérifiez que les boulons sont bien serrés, car si cela n'est pas le cas, cela peut causer des accidents

garantie

Nous garantissons que ce produit Urban X ci-joint avec ce document d'être exempt de tout défaut ou de défauts de fabrication et ceci pendant une durée de 6 mois à partir de la date d'achat (ticket de caisse). Dans le cas où un défaut de matériel ou de fabrication survenait pendant la période de garantie, nous, à notre discrétion, réparons ou remplaçons la machine défectueuse lorsque le propriétaire nous la retournera. Le remède contre cette trêve de la garantie est limité à la réparation et/ou le remplacement de l'appareil. Nous ne couvrons pas les dommages, y compris mais non exclusivement la perte de bénéfices, dommages commerciaux accidentels ou spéciaux, consécutifs, mauvaise utilisation ou autres réclamations similaires. Nous renonçons toutes les autres garanties, exprimées ou tacites, y compris mais non exclusivement, les garanties, marchandisage, et concordance à un but particulier dans le respect de l'utilisation de ce produit. Aucun individu, vendeur, distributeur, représentant ou compagnie est autorisé à changer, modifier, ou rallonger les termes de cette garantie de quelque manière que se soit. La période pendant laquelle une action doit débuter pour faire appliquer les obligations sous cette garantie ou sous tout autre statut, est ainsi limitée à six mois à partir de la date d'achat. La garantie ne couvre pas les accessoires utilisés conjointement à ce véhicule.

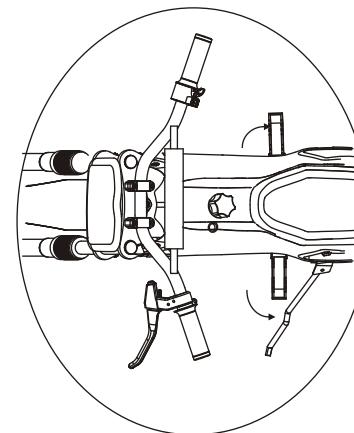

Dessin 5

Étape 6 : Allumez/éteignez comme indiqué dans le dessin 6. Le UrbanX DIRT BIKE possède un bouton spécial de sécurité pour assurer que les deux mains soient bien positionnées sur le guidon pendant la conduite. Pour accélérer, le conducteur doit appuyer sur le bouton de sécurité et tournez la commande d'alimentation par poignée en même temps (voir dessin 6).

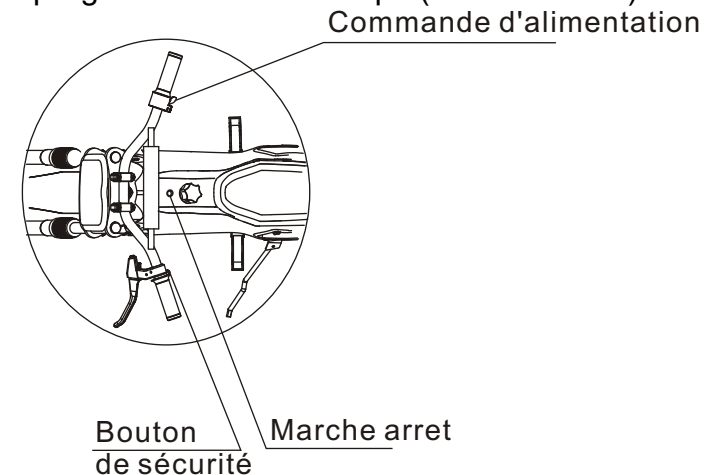

Dessin 6

Sur le dessus du UrbanX DIRT BIKE, une étiquette d'avertissement concernant les règles de conduite est fixée. N'enlevez pas cette étiquette !

Important : Avant chaque utilisation, veuillez lire ces instructions pour assurer la sécurité de votre enfant.

Charge ment et installation de la batterie

Pour faire fonctionner le chargeur.

DEMANDEZ TOUJOURS À UN ADULTE de recharger la batterie et de la manipuler.

Veillez charger les batteries après avoir acheté le DIRT BIKE. Le premier rechargement devrait prendre environ 10 à 12 heures. Les chargements suivants ne devrait pas prendre plus de 4 ou 6 heures. Rechargez les batteries si le témoin lumineux s'allume avec une lumière rouge (comme indique dans le dessin 7).

Témoin lumineux rouge (batterie vide)
Témoin lumineux vert (batterie pleine)

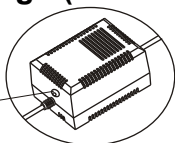

Dessin 7

1. Quand vous branchez le chargeur, assurez-vous de brancher le chargeur sur la prise pour le chargement (sur le DIRT BIKE) d'abord.
2. Quand vous branchez la prise DC/batterie sur le véhicule, le témoin lumineux DEL sera ROUGE (quand le chargement commence). Le chargement prendra 4-6 heures selon l'énergie restant dans la batterie.
3. Quand la période de chargement est terminée et que la batterie est entièrement rechargée, la DEL se mettra sur le VERT automatiquement.
4. Pour débrancher le chargeur, enlevez la prise AC de la prise d'alimentation, puis la prise DC du DIRT BIKE.

Mesures de sécurité et garantie de la batterie/chargeur

**LE CHARGEUR DE BATTERIE N'EST PAS UN JOUET !
DANGER : CONSERVEZ LES BATTERIES HORS DE PORTÉE DES ENFANTS !
SEULS LES ADULTES PEUVENT RECHARGER ET MANIPULER LES BATTERIES.**

1. Utilisez uniquement le chargeur de batterie/ la prise pour le chargement fourni.
2. Ne laissez pas le chargeur de batterie branché pendant de longue période.
3. Les batteries endommagées doivent être immédiatement remplacées. Téléphonez au service Client pour de l'aide et conseils si nécessaire.

Gonfler les pneus :

Avant chaque utilisation, vérifiez que le pneu est gonflé. Gonflez les pneus comme indiqué dans le dessin 9. Le gonflage des pneus doit être EXCLUSIVEMENT effectué par un ADULTE. Ne jamais gonfler les pneus au-dessus de 65 psi . La pression recommandée et correcte est de 30 psi pour un conducteur de 60 kg.

Avertissement : le gonflage des pneus en utilisant un tuyau d'air flexible aux stations d'essence peut facilement résulter en un surgonflage des pneus. Pour cette raison, évitez de gonfler les pneus dans les stations d'essence. De graves blessures ou la mort peuvent survenir si les pneus sont trop gonflés. Si vous gonfler trop les pneus, dégonflez les pneus immédiatement.

Régler les freins :

Les freins auront peut-être besoin d'être réglés au cours du temps. Démarrez le moteur et essayez les freins pour voir si le système de freinage fonctionne correctement.

Le levier de freins est équipé d'un câble régleur qui est situé à côté du frein à main. Pour régler, tournez le fils vers l'intérieur ou l'extérieur comme indiqué dans le dessin 10a.

Si les freins ont besoin de plus de réglages, utilisez une clef pour sécuriser l'écrou qui attache le câble de frein à la roue arrière comme indiqué dans le dessin 10b. Tirez pour desserrer le câble au travers puis refixez le câble. Pour le réglage final, utilisez le régleur de câble assemblé sur le levier du frein.

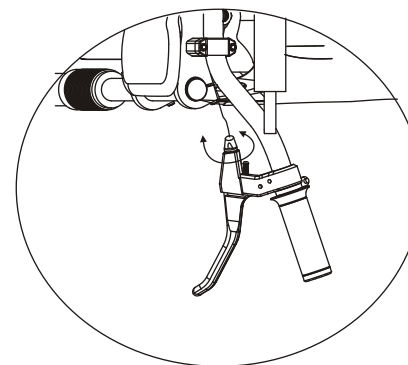

Dessin 10a

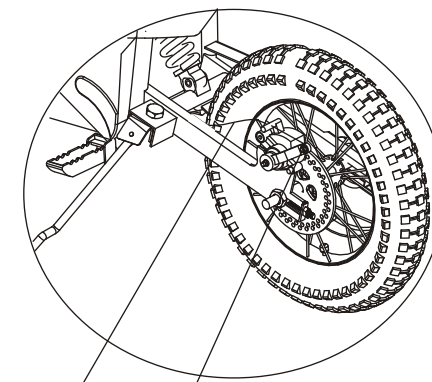

Câble
de frein

Boulon
de réglage

Dessin 10b

Entretien de la chaîne

La chaîne aura besoin d'être lubrifiée et d'être tendue régulièrement. Réglez la tension de la chaîne en dévissant légèrement les écrous de 10 mm et en tournant ensuite l'écrou de 6 mm pour régler la tension de la chaîne (voir dessin 9).

QUAND VOUS TENDEZ LA CHAÎNE, FAITES ATTENTION DE NE PAS TROP LA TENDRE !

Après avoir réglé la chaîne, vérifiez l'alignement des roues avants et arrières.

Remarque : Assurez-vous de bien serrer les écrous en une rotation de 20-25Nm. Si vous ne serrez pas correctement, des blessures pourraient survenir.

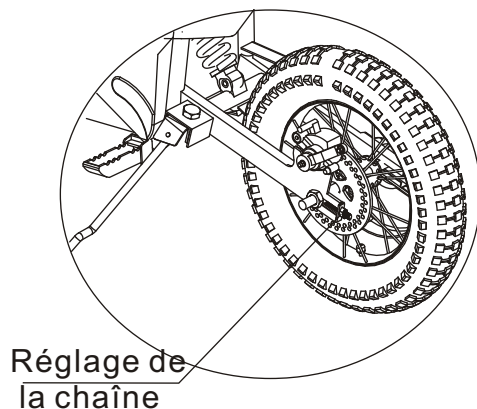

Dessin 9

4. Le chargeur de batterie doit être régulièrement examiné pour voir si le cordon d'alimentation, la prise, l'enceinte ou d'autres parties ne sont pas endommagées. Dans le cas de dommages, n'utilisez pas le chargeur de batterie jusqu'à ce qu'il soit réparé. **NE TENTEZ PAS D'OUVRIR OU DE RÉPARER** le chargeur de batterie, cela invalidera la garantie de 6 mois du chargeur de batterie.
5. Le chargeur de batterie est pour une utilisation intérieure uniquement- **NE CHARGEZ PAS LE Speed Racer** dehors.
6. Le chargeur de batterie est sous haute-tension et est dangereux- **N'OUVREZ PAS** le couvercle.
7. Ne branchez pas le DIRT BIKE sur plus d'une seule alimentation secteur.
8. Ne conduisez pas le DIRT BIKE pendant que le chargeur est en marche, cela pourrait endommager le chargeur.
9. Les terminaux d'alimentation ne doivent pas être court-circuités.
10. Toujours charger les batteries dans un endroit bien ventilé.
11. Ne chargez pas les batteries près d'un feu ou près de liquides inflammables ou de gaz inflammables rangés. Protégez la batterie de la surchauffe, des grosses secousses et d'être écrasée.
12. Si les batteries sont endommagées ou perforées, il y a un risque de fuite d'électrolyte acide. Évitez le contact avec la peau, les vêtements et les yeux. Portez des vêtements de protection (Lunettes, gants en caoutchouc, blouse) lorsque vous avez affaire à une telle fuite. S'il y a eu contact ou ingestion, lavez immédiatement les yeux/la peau avec de l'eau claire froide et contactez un docteur, l'hôpital ou le centre d'information poison.
13. Assurez-vous que les batteries sont complètement chargées si vous souhaitez ranger le DIRT BIKE pendant une longue période de temps.
14. La batterie et le chargeur sont couverts par une garantie valide 6 mois et cela n'affecte pas vos droits statutaires.

Spécifications de la batterie/chargeur

Portée alimentation entrée : AC220-240V

Taux d'ampérage : 0.8A

Tension : 80W

Taux de fréquence : 50/60 Hz

Tension de sortie : DC 24V (pour A 730)

Ampérage en sortie : 0.8A

Batterie adaptée : 24 SLA batterie

Protection : coupe-circuit sortie ou surcharge sécurisée

Témoin DEL : ROUGE : en chargement, VERT : terminé/ entretien
 Témoin DEL : ROUGE : en chargement, VERT : terminé/ entretien
 Rendement : 80%
 Température de fonctionnement : 5°C_+45°C
 Humidité :5%--90%

Détails du modèle du chargeur de batterie

3PXO-A7030 est un chargeur de batterie rapide conçu pour 24V

Pour charger les batteries de votre Ride-on, votre véhicule utilise une batterie

Scellée -Plomb, Acide (SLA).

Trois étapes dans le mode chargement.

La couleur ROUGE de la DEL indique que l'étape de chargement.

La couleur VERTE de la DEL indique que le chargement est terminé et que le chargeur entre en mode entretien (chargeur à régime lent)

Le chargeur entrera en mode régime lent quand : la tension du niveau H est constante+ courant de charge $\leq 1/30C$

JETER LA BATTERIE



Les batteries pour UrbanX DIRT BIKE perdront, par la suite, leur capacité à tenir un chargement. Cela dépendra de la fréquence des utilisations, de la condition de la batterie et si le cycle de chargement été arrêté avant que la charge complète et optimale soit arrivée à terme. Les batteries pour UrbanX contiennent de l'acide de plomb et doivent être jetées de manière sûre et responsable. NE JETEZ PAS les batteries avec vos ordures ménagères habituelles. Contactez votre municipalité ou le vendeur de batteries le plus proche pour confirmer la localisation du centre de recyclage. Veuillez respecter l'environnement et jetez les batteries de façon appropriée.



ENTRETIEN ET RÉPARATION

• **Général : REMARQUE :** Tournez l'interrupteur de tension sur OFF avant de procéder à l'entretien.

Régulièrement vérifiez les écrous et boulons pour vous assurer qu'ils sont bien serrés.

• Nettoyage et rangement

Quand vous nettoyez UrbanX DIRT BIKE , évitez d'utiliser des nettoyants puissants et abrasifs. Ils endommageront la finition à la peinture et les graphiques.

Ne jamais utiliser de nettoyant à base de solvant organique. Ils peuvent être dangereux et endommageront la peinture et les graphiques.

Ne jamais utiliser un nettoyeur à haute pression sur l'UrbanX DIRT BIKE, étant donné que l'eau pourrait entrer dans les composants électriques et les endommager.

Utilisez un peu d'eau tiède avec du produit vaisselle liquide pour enlever les marques qui sont sur le carénage, le châssis, les roues et les parties en métal. Toujours rincer et sécher avec un chiffon doux. Faites attention que l'eau ne rentre pas dans les parties électriques de la machine.

La peinture peut être polie avec un peu de pâte à polir les meubles appliquée sur un chiffon doux. Lustrez doucement pour restaurer le brillant des peintures et métaux.

Après chaque utilisation, rangez le DIRT BIKE sous une couverture dans un endroit sec et frais.

Pour un rangement de plus longue durée, couvrez le DIRT BIKE sous un drap en coton propre.

Coupe-circuit :

Le coupe-circuit (voir dessin 8) éteindra automatiquement le moteur quand il est en condition de surcharge. Une surcharge, un conducteur trop lourd ou une pente trop raide, pourrait faire chauffer le moteur.

Si le DIRT BIKE , s'arrête de fonctionner, veuillez attendre quelques minutes et poussez le frein pour réinitialiser le circuit. Évitez de déclencher le frein de façon répétée.

Système de freinage :

Avant chaque utilisation, assurez-vous que le système de freinage fonctionne correctement.

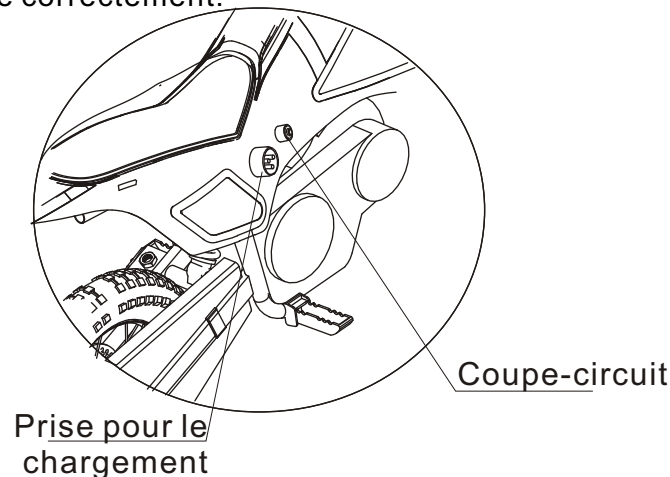

Dessin 8