



Urban X is a division of ToyMonster Ltd.



Made in China

[www.toymonster.com](http://www.toymonster.com)



**WARNING:**

Please read instruction manual carefully before use.

01/17/2006



# Dirt Bike

## Instruction Manual

Please read carefully before use!

**WARNING!** Please keep this booklet in a safe place for future reference.

Hartelijk gefeliciteerd met de aankoop van de UrbanX **DIRT BIKE** ! We wensen de gebruiker veel uren plezier met dit product.

Volwassenen: **lees en volg de bijgevoegde installatie-instructies in 4 stappen voor de juiste installatie.**

**INSTALLATIE EN ONDERHOUD MOETEN UITGEVOERD WORDEN DOOR EEN VOLWASSENE.**

Hieronder staan de **DIRT BIKE** onderdelen en instrumenten in figuur 1:

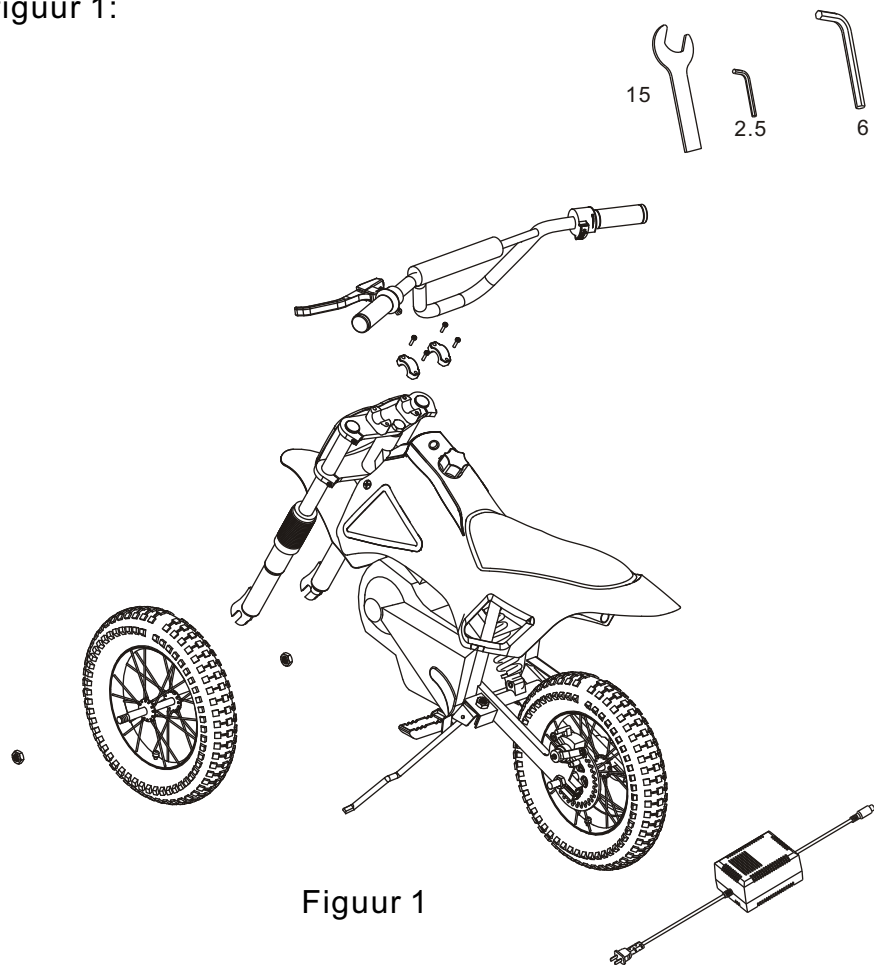

Figuur 1

## Riding Safety Rules

- Recommended for use by children aged 8 years and up.
- A competent adult **MUST** supervise children riding at all times.
- **ALWAYS** wear personal protective gear such as gloves, knee and elbow pads and an approved safety helmet. Full-face helmets offer the most protection and we strongly recommend their use wherever possible.
- Avoid wearing clothes with loose cords and straps, which could become entangled in moving parts.
- Always wear proper footwear. Never ride barefoot or when wearing sandals or other open toed footwear.
- **BEFORE** riding ensure all bolts and nuts are correctly tightened.
- **DO NOT** ride your UrbanX Dirt Bike until the brakes are correctly adjusted (See Adjusting the Brake).
- Before every ride check that the tyres are inflated. Never inflate the tyres above 65 PSI.
- Always check to see that the kick stand is in the up position before starting to ride.
- The UrbanX Dirt Bike is designed for one (1) rider only. Do not carry passenger/s or other items.
- **ALWAYS** keep clothing and body parts away from moving parts.
- Avoid excessive speeds that can be associated with downhill rides.
- **DO NOT** ride at night or in poor light conditions.
- **IMPORTANT:** **DO NOT** use on public roads or pavements.

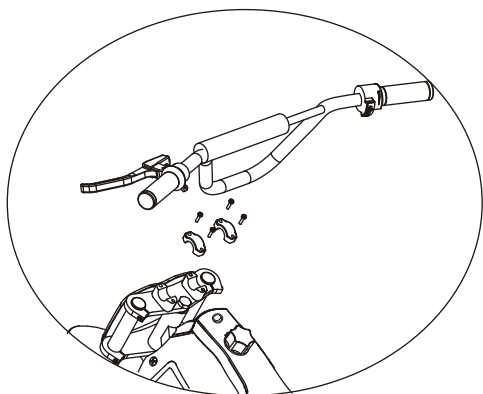

Figuur 3

**Stap 4:** Batterij opladen: Het kan zijn dat de batterij van de UrbanX niet volledig opgeladen is bij de aankoop. Daarom moet u de batterij opladen vóór het gebruik. Het contact van de oplader en circuitonderbreker bevinden zich op de plaats die aangeduid is op figuur 3.

**Opmerking:** Voordat u oplaadt, moet u de waarschuwing voor oplader en batterij lezen; lees ook het deel onderhoud op pagina 6.

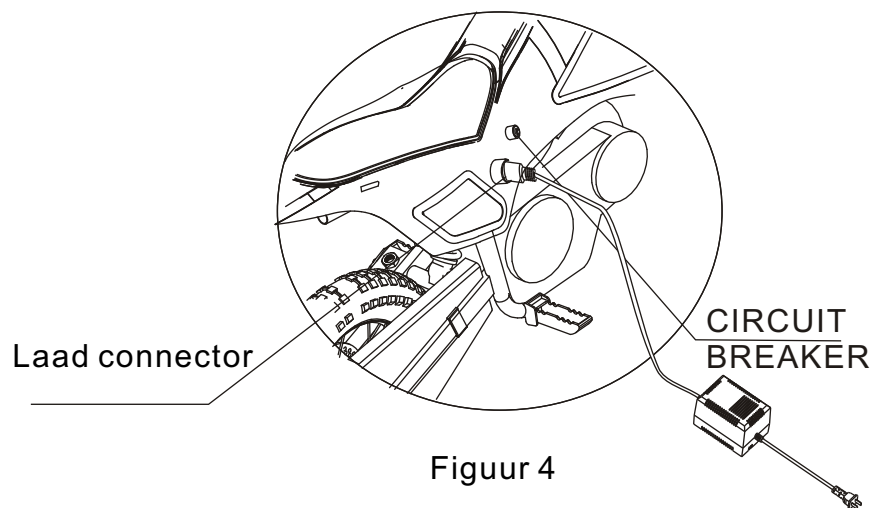

Figuur 4

**Stap 5:** Beweeg de voetpedalen in de "omlaag" positie zoals aangegeven in figuur 5.

## VEILIGHEIDSWAARSCHUWING

1. TOEZICHT VAN VOLWASSENEN IS ALTIJD VEREIST. BESCHERMKLEDIJ, WAARONDER EEN GOEDGEKEURDE VEILIGHEIDSHELM, KNIE- EN ELLEBOOGBESCHERMERS EN HANDSCHOENEN MOETEN ALTIJD GEDRAGEN WORDEN. ALS U GEEN STANDAARD GOEDGEKEURDE HELM DRAAGT, KAN DIT LEIDEN TOT ERNSTIG LICHAAMELIJK LETSEL OF OVERLIJDEN.

2. De bestuurder moet 8 jaar of ouder zijn. Ga niet boven de maximum capaciteit van 60kg (132lbs).

3. Vervoer nooit een passagier. Maak er nooit een ander voertuig aan vast. Draag altijd geschikte schoenen. Rijd nooit met blote voeten of sandalen of andere open schoenen. Hou schoenveters en broekspijpen uit de buurt van wielen. Rijd nooit met een hoofdtelefoon open gebruik geen gsm tijdens het rijden.

4. De **DIRT BIKE** dient enkel voor gebruik buitenshuis op privé-terrein. Gebruik enkel op een vlakke droge grond zonder los puin, zoals stenen of gruis. Rijd niet met de **DIRT BIKE** in modder, ijsputten of water. Rijd nooit met de **DIRT BIKE** in nat weer, aangezien de elektrische onderdelen en de besturingsonderdelen beschadigd kunnen raken door water of vocht. De **DIRT BIKE** mag niet binnen gebruikt worden, omdat dit de binnenvloer beschadigt. Rijd nooit met de **DIRT BIKE** op voetpaden, straten of andere openbare wegen. De **DIRT BIKE** mag nooit gebruikt worden in een gebied dat eventueel schade kan toebrengen aan mensen, dieren of eigendom.

5. Vermijd overmatige snelheden zoals bij afdalingen. Rijd niet 's nachts of in slechte zichtbaarheid. Probeer geen stunts of trukjes uit te halen. De **DIRT BIKE** is niet gemaakt om misbruik te ondergaan van foutief gebruik zoals springen of andere stunts.

6. Draai niet scherp af met de ATV tegen hoge snelheid. Deze actie is GEVAARLIJK en kan ervoor zorgen dat het voertuig omkantelt en de bestuurder kwetsen.

7. De elektrische motor in de **DIRT BIKE** kan warm worden tijdens het gebruik. Raak hem nooit aan en wees er voorzichtig mee.

8. Pomp de banden nooit meer dan 65psi op. Aanbevolen bandenspanning is 35psi. De banden moeten opgepompt worden door volwassenen. Ernstige schade of overlijden kan optreden als de banden te hard opgeblazen worden.

### Veiligheidsregelstijdenshetrijden

- **BELANGRIJK:** Rijd niet op openbare wegen, voetpaden en/of fietspaden.
- Dit product is aanbevolen voor kinderen ouder dan 8 jaar.
- Een bekwame volwassene **MOET** altijd toezicht houden op kinderen die rijden.
- Draag **ALTIJD** persoonlijke beschermingskledij zoals handschoenen, knie- en elleboogbeschermers en een goedgekeurde helm. Helmen die ook uw gezicht beschermen, bieden de beste bescherming; we raden ten zeerste deze helmen aan.
- **Vermijd** kleren met losse draden en riemen die verstrikt kunnen raken in bewegende onderdelen.
- Draag **ALTIJD** geschikte schoenen. Rijd **NOOIT** op blote voeten of met sandalen of andere open schoenen.
- **VOÓR** het rijden moet u ervoor zorgen dat alle bouten en moeren juist vastgedraaid zijn.
- **RIJD NIET** in uw UrbanX **DIRT BIKE** als de remmen niet juist zijn aangepast (zie de rem aanpassen op pagina 11).
- **VOÓR** elke rit moet u controleren dat de banden opgepompt zijn. Pomp de band nooit meer dan 250psi op (zie aanbevolen bandenspanning op pagina 10).
- Draai de **DIRT BIKE** niet scherp af tegen een hoge snelheid. Deze actie is **GEVAARLIJK** en kan ervoor zorgen dat het voertuig omkantelt en dat de bestuurder gekwetst wordt.
- De UrbanX **DIRT BIKE** is enkel voorzien voor één (1) bestuurder.
- **Vervoer geen** passagier/s of andere voorwerpen.
- Hou kleding en lichaamsdelen **ALTIJD** uit de buurt van bewegende delen.
- **Vermijd** overdreven snelheden zoals bij afdalingen.
- **Rijd NIET** 's nachts of in slecht verlichte omstandigheden.

**Stap 1:** Haal de verpakking rond de **DIRT BIKE** er volledig af en leg hem op een stabiel oppervlak zoals u ziet op figuur 1.

**Stap 2:** Assembleer de voorwiel met de bijgeleverde 15mm sleutel zoals aangegeven in figuur 2.

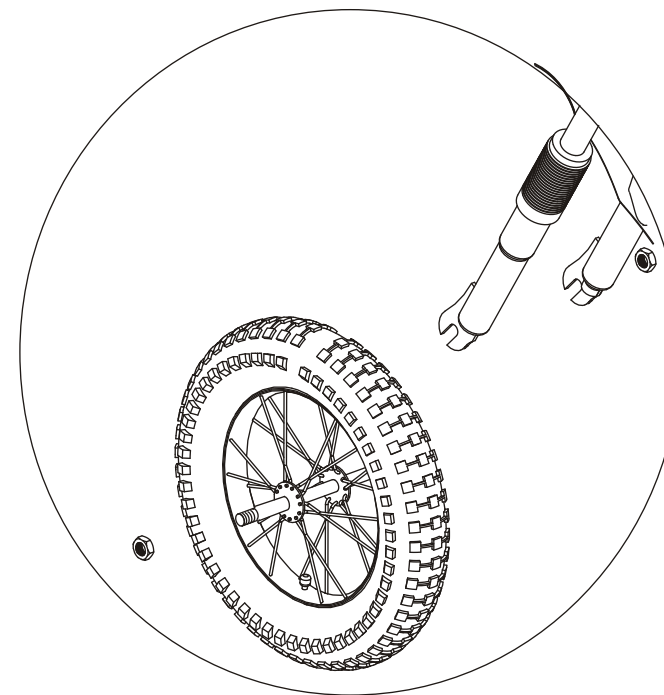

Figuur 2

**Stap 3:** Assembleer het stuur zoals aangegeven in figuur 3, en stel deze in zodat de bestuurder prettig en veilig kan sturen. Zorg dat het stuur goed symmetrisch is geplaatst. Zet vervolgens de klemmen goed vast, gebruik makende van de 6mm sleutel zoals aangegeven in figuur 3.

**Waarschuwing:** Indien het stuur niet goed is vastgezet, kan er beweging in komen en zodoende het sturen onmogelijk maken. Dit dient u te vermijden om ongelukken te voorkomen.

## Warranty Statement

We verklaren dat het UrbanX product hierin vrij is van defecten en herstelling gedurende **een periode van zes maanden na de datum van aankoop**. Als er materiaal defect is of hersteld moet worden tijdens de garantieperiode, nemen wij de herstelling of vervanging van het defecte product op ons als de eigenaar het defecte product terugbrengt. Deze vergoeding voor de garantie breuk is beperkt tot dienstverlening en/of vervanging. We dekken geen schade, inclusief maar niet beperkt tot winstverlies, speciale of toevallige commerciële schade, bedrijfsschadeverzekering, misbruik en andere gelijkaardige schadevergoedingen. We verwerpen alle andere garanties, uitgedrukt of geïmpliceerd inbegrepen maar niet beperkte garanties of verhandelbaarheid en geschiktheid voor een bepaald doel met betrekking tot het gebruik van dit product. Geen enkele persoon(personen), verkoper, verdeler, agent of bedrijf mag deze garantie veranderen, modiëren of de termijnen ervan verlengen op eender welke manier. De periode waarbinnen een actie moet gestart worden om ons verplichting te laten opnemen onder deze garantie of statuut is beperkt tot zes maanden na datum van aankoop. Garantie dekt geen accessoires die samen met dit voertuig gebruikt worden.

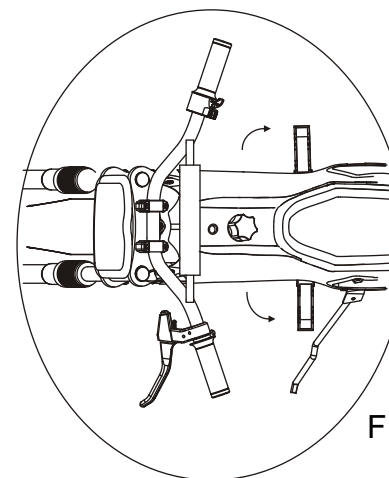

Figuur 5

**Stap 6:** Zet de aan/uit knop zoals aangegeven in figuur 6. De UrbanX **DIRT BIKE** heeft een speciale veiligheidsknop waardoor beide handen op het stuur geplaatst worden tijdens het rijden. Om te versnellen, moet de bestuurder op de veiligheidsknop drukken en tegelijkertijd aan de Stroom-twistgreep (gashendel) draaien (zie figuur 6).

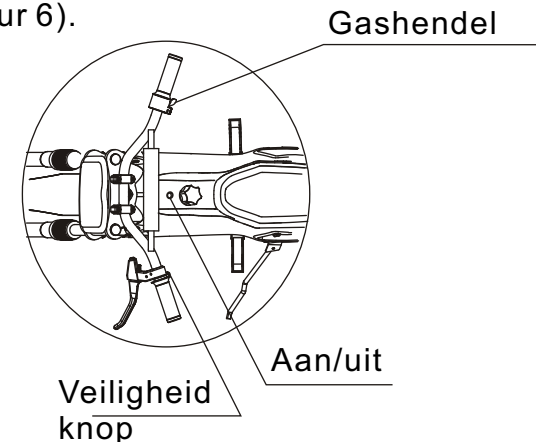

Figuur 6

Bovenaande UrbanX **DIRT BIKE** kleef een waarschuwingssticker voor Veiligheidsregel tijdens het rijden. *Verwijder deze sticker niet!*

**Belangrijk:** Vóór elke rit lees deze regels om de veiligheid van uw kind te garanderen.

## Accu's opladen & installeren

Om de oplader te bedienen VRAAG ALTIJD EEN VOLWASSENE om de accu's op te laden en te bedienen. Laad de accu op nadat u de **DIRT BIKE** gekocht hebt. De eerste oplaadtijd duurt 10 tot 12 uur. Volgende oplaadtijden duren 4 tot 6 uur. Laad de batterijen terug op als de indicator van de accu op rood staat (zoals in figuur 7).

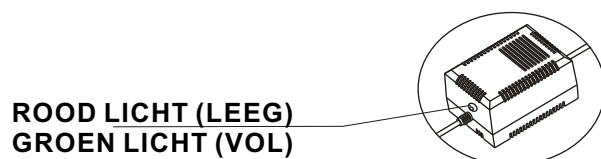

Figuur 7

1. Als u de oplader aansluit, zorg ervoor dat u eerst de oplader aansluit op het contact van de oplader (op de **DIRT BIKE**).
2. Als u de Gelijkstroom/batterij stekker op het voertuig aansluit, springt de LED op ROOD (het opladen begint). Opladen duurt 4-6 uur afhankelijk van hoeveel energie er is opgeslagen in de accu.
3. Als de oplaadtijd gedaan is en de accu volledig opgeladen werd, springt de LED automatisch op GROEN.
4. Om de oplader af te koppelen, verwijder u de Wisselstroom stekker uit het stopcontact; trek daarna de Gelijkstroom stekker uit de **DIRT BIKE**.

### Veiligheidswaarschuwing voor accu/oplader en Garantie

DE ACCU-OPLADER IS GEEN SPEELGOED!  
GEVAAR: HOU ACCU'S UIT DE BUURT VAN KINDEREN!  
ENKEL VOLWASSENEN MOGEN DE ACCU OPLADER BEDIENEN.

1. Gebruik enkel bijgeleverd oplaadcontact/accu-oplader.
2. Laat de oplader van de accu niet voor langere tijd aangesloten.
3. Beschadigde batterijen moeten onmiddellijk vervangen worden. Bel de servicedienst voor verdere hulp & advies indien nodig.

### Banden oppompen:

Vóór elke rit moet u nagaan of de banden opgepompt zijn. Pomp banden op zoals in figuur 9. Banden mogen ENKEL opgepompt worden DOOR EEN VOLWASSENE. Pomp de banden nooit meer dan 65 psi op. Juiste en aanbevolen bandenspanning voor een bestuurder tot 60k bedraagt 30 psi.

**Waarschuwing:** het oppompen van banden met een luchtslang aan een benzinstation kan gemakkelijk leiden tot te hoge bandenspanning. Daarom moet u vermijden de banden op te pompen aan benzinstations. Te hoge bandenspanning kan tot ernstige letsels leiden. Als u de banden te veel oppompt, laat u de overtollige spanning onmiddellijk vrijkomen.

### De rem aanpassen:

Het kan zijn dat de rem na een tijd moet aangepast worden. Start de motor en probeer te remmen om na te gaan of het remsysteem goed werkt. De remhendel is voorzien van een kabelaanpasser die zich naast de handvatrem bevindt. Om hem aan te passen, draait u de draad erin of eruit zoals op figuur 10a. Als de remmen meer aangepast moeten worden, gebruikt u een moersleutel om de moer vast te draaien die de remkabel vastmaakt aan het achterwiel zoals op figuur 10b. Trek de losse kabel erdoorheen en klem de kabel terug vast. Als laatste aanpassing gebruikt u de kabelaanpasser aan de remhendel.

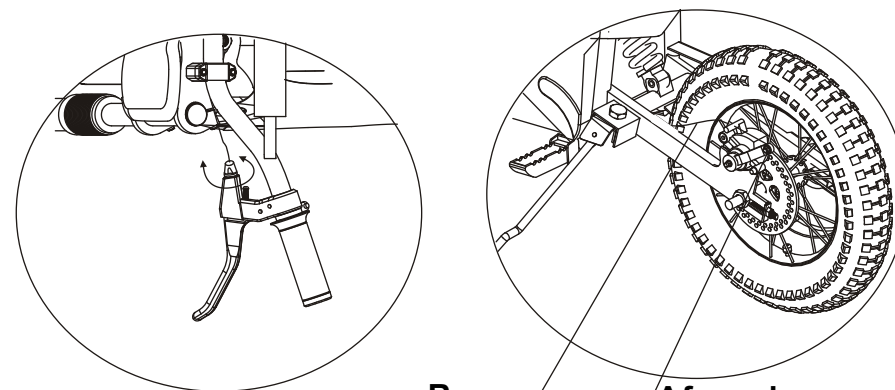

figuur 10a

Rem  
kabel

Afregel  
bout

figuur 10b

## Onderhoud ketting

De ketting moet regelmatig gesmeerd en opgespannen worden. Verander de spanning door de 10mm bout een beetje los te draaien en daarna de 6mm moer te verdraaien om de kettingspanning te veranderen (zie figuur 9).

ALS U DE KETTING AANPAST, ZORG ERVOOR DAT U ZE NIET OVERSPANT! Nadat u de ketting aangepast hebt, gaat u de centrering van het voor- en het achterwiel na.

**Opmerking:** Let erop dat u de bout goed vastdraait op een torsie van 20Nm. Anders kan dit tot letsels leiden.

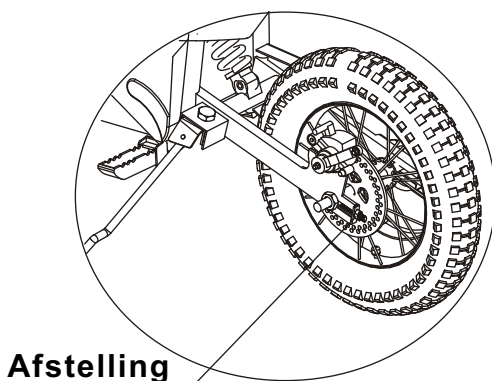

Figuur 9

1. De accu-oplader moet regelmatig gecontroleerd worden op beschadiging van snoer, stekker, behuizing en andere delen. Is er iets beschadigd, gebruik de oplader niet tot hij hersteld is. **PROBEER** de oplader van de batterij **NIET TE OPENEN** of **TE HERSTELLEN**; dit beïnvloedt de 6 maanden garantie van de accu-oplader.
2. De oplader dient enkel voor gebruik binnenshuis. Laad de Snelheid Racer **NIET** buiten op.
3. De oplader heeft een hoge spanning & is gevaarlijk - Open het deksel **NIET**.
4. Sluit de **DIRT BIKE** niet aan op meer dan één stroomtoevoer.
5. Rijd niet met de **DIRT BIKE** terwijl de oplader aangesloten is, omdat dit de oplader kan beschadigen.
6. De toevoerterminals mogen geen kortsluiting ondervinden.
7. Laad de accu altijd op in een goed geventileerde ruimte.
8. Laad de accu niet op dichtbij vuur, of waar ontvlambare vloeistoffen of gassen opgeslagen staan. Bescherm de accu tegen oververhitting, hard schudden & vallen.
9. Als de accu beschadigd of doorboord zijn, bestaat er het gevaar dat het zuurelektrolyt zal lekken. Vermijd contact met huid, kleding & ogen. Men moet beschermkledij (bril, rubberen handschoenen, overall) dragen als men een lek behandelt. Als u contact maakt of iets opneemt, spoel onmiddellijk de ogen/huid af met zuiver koud water en bel een dokter, Nationale Gezondheidsdienst of het Gifcentrum.
10. Zorg ervoor dat de batterijen volledig opgeladen zijn als u de **DIRT BIKE** lange tijd wegzet.
11. De accu & oplader worden gedekt door een 6 maanden waarborg; dit beïnvloedt uw statutaire rechten niet.

## Batterij/oplader Specificatie

Bereik ingave: A C220-240V

Aanduiding stroom: 0,8A

Aanduiding vermogen: 80W

Aanduiding frequentie: 50/60Hz

Aanduiding uitgang: Gelijkstroom 24V (Voor: A 7030)

Weergave Stroom: 1,8A

Juiste batterij: 24V SLA Batterij

Bescherming: kortsluiting uitgang of overbelasting zijn veilig.

LED indicator: ROOD: laadt op; GROEN: gedaan/onderhoud  
 Efficiëntie: >83%  
 Werktemperatuur: -5°C\_+45°C  
 Vochtigheid: 5% -- 90%

### Modeldetails oplader van accu

3PXO-A7030 is een accu-oplader voorzien voor 24V.

Voor het kunnen rijden, gebruikt uw voertuig een Gesloten-Lood-Zuur (Sealed-Lead-Acid, SLA) accu.

Er zijn drie stadia in het opladen.

RODE kleur van LED betekent hoofdstadium in opladen.

GROENE kleur van LED betekent dat het opladen voltooid werd en de oplader gaat daarna in het modus stadium onderhoud (Acculader).

De oplader gaat in accumodus als: H-niveau constante spanning + oplaadstroom  $\leq 1/30C$

### WEGGOOIEN ACCU



Uw UrbanX **DIRT BIKE** batterijen kunnen na een tijd niet meer opladen. Dit varieert naargelang het gebruik, toestand van accu en of een oplaadcyclus gestopt werd voordat optimaal opgeladen werd.

Uw UrbanX **DIRT BIKE** batterijen bevatten loodzuur en moeten weggegooid worden op een veilige en verantwoorde manier.

Gooi de accu NIET weg met uw gewoon huishoudelijk afval.

Neem contact op met uw gemeente of dichtstbijzijnde batterij verkoper om de plaats van het dichtstbijzijnde Recyclagecentrum.

Respecteer het milieu en gooi uw accu op de juiste manier weg.



### Onderhoud en herstelling

**Algemeen: OPMERKING:** Zet Powerschakelaar in "AF" positie voordat u onderhoudsprocedures uitvoert.

Controleer regelmatig moeren & bouten en zie of ze goed vastgedraaid werden.

#### Schoonmaken en opzij zetten

●Als u de UrbanX **DIRT BIKE** schoonmaakt, gebruik geen agressieve en bijtende reinigingsmiddelen. Deze beschadigen de verf en tekeningen.

●Gebruik geen organische reinigingsmiddelen met een solventenbasis. Deze kunnen schadelijk zijn en beschadigen de verf en tekeningen.

● Gebruik nooit een hogedrukreiniger op de UrbanX **DIRT BIKE**, omdat het water in de elektrische onderdelen kan binnendringen en ze beschadigen.

●Gebruik warm water met een beetje huishoudelijk afwasmiddel om vlekken te verwijderen van de stroomlijncap, het kader, de wielen en blinkende metalen onderdelen. Zorg ervoor dat er geen water in de elektrische onderdelen binnendringt.

●De geverfde delen kunnen opgeboend worden met een beetje meubelwas en een zachte doek. Wrijf zachtjes om de blinkende metalen onderdelen en de verf terug mooi te maken.

●Na elk gebruik moet u de **DIRT BIKE** wegzetten op een koele en droge plaats.

●Als u hem lange tijd wegzet, bedek de **DIRT BIKE** met een schoon katoenen laken.

### Circuitonderbreker:

De circuitonderbreker (zie figuur 8) schakelt automatisch motor uit als de motor overbelast wordt. Buitensporige belasting, zoals een te zware bestuurder of een te steile heuvel, kan ervoor zorgen dat de motor oververhit raakt. Als de UrbanX **DIRT BIKE** niet meer rijdt, wacht een paar minuten en duw de onderbreker in om het circuit terug in te stellen. Vermijd regelmatig gebruik van de onderbreker.

### Remsysteem:

Vóór elke rit controleert u of het remsysteem juist werkt.

