

DVD

MODE D'EMPLOI



DVD-333k

LECTEUR DE DVD / CD VIDÉO / CD

Mode d'emploi

Veillez lire attentivement la totalité de ce mode d'emploi avant de connecter ce lecteur, de le mettre en marche ou d'effectuer les réglages. Conservez soigneusement ce mode d'emploi.

Avant d'utiliser ce lecteur de DVD

1. Accessoires

Pour éviter les blessures corporelles :

- Ne pas placer cet appareil sur une surface instable ou roulant, un trépied, une construction porteuse ou une table. Il pourrait tomber et blesser gravement un enfant ou un adulte et être sérieusement endommagé.
- Ne placer que sur un meuble roulant, trépied, construction porteuse ou table recommandés par le fabricant.
- Ne pas tenter de faire rouler un meuble monté sur roulettes sur un tapis à longs poils ou de lui faire passer un seuil de porte ou autre obstacle.

2. Meubles roulants pour DVD avec lecteur de DVD

Un meuble avec lecteur de DVD doit être déplacé avec précautions. Un arrêt brusque, une force excessive ou un sol inégal peuvent provoquer la chute du meuble et du lecteur.

3. Eau et humidité

N'utilisez pas l'appareil à proximité d'une source d'eau ou d'humidité (baignoire, lavabo, évier ou bassine, cave humide ou piscine)

4. Objets étrangers et liquides

N'introduisez aucun objet étranger dans les ouvertures de cet appareil car vous risquez de toucher des points sous tension électrique ou des parties de l'appareil pouvant provoquer un court-circuit et entraîner un choc électrique ou des flammes. Veillez à ne renverser aucun liquide sur l'appareil.

5. Accessoires

N'utilisez aucun accessoire non recommandé par le fabricant de cet appareil, car cela pourrait être dangereux.

6. Nettoyage

Retirez la fiche de la prise murale avant de procéder au nettoyage de l'appareil. N'utilisez aucun produit de nettoyage liquide ou en bombe. Nettoyez avec un chiffon légèrement humide.

7. Chaleur

Cet appareil ne doit pas se trouver à proximité d'une source de chaleur telle que radiateur, grille de chauffage, four ou autre appareil (dont amplificateur) produisant de la chaleur.

1. Introduction de ce lecteur de DVD

1.1 Partie frontale du lecteur

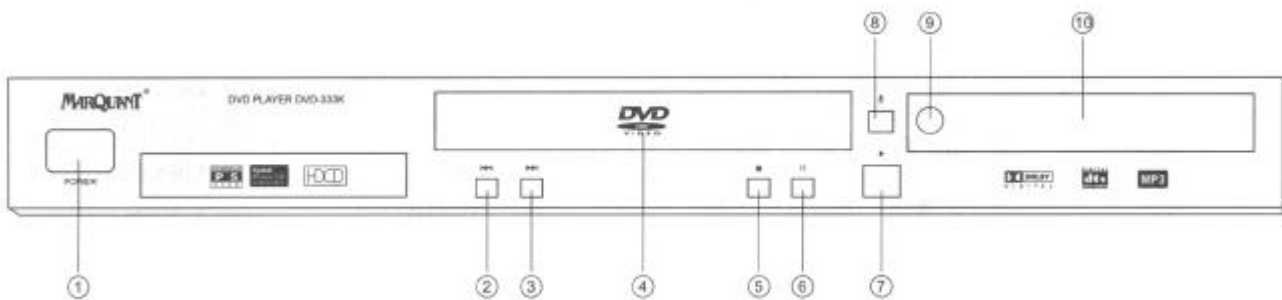

1. Touche marche/arrêt
2. Touche de saut arrière
3. Touche de saut avant
4. Compartiment CD
5. Touche stop
6. Touche pause
7. Touche de lecture
8. Bouton d'éjection du CD

9. Capteur infra-rouge
10. Affichage (VFD)

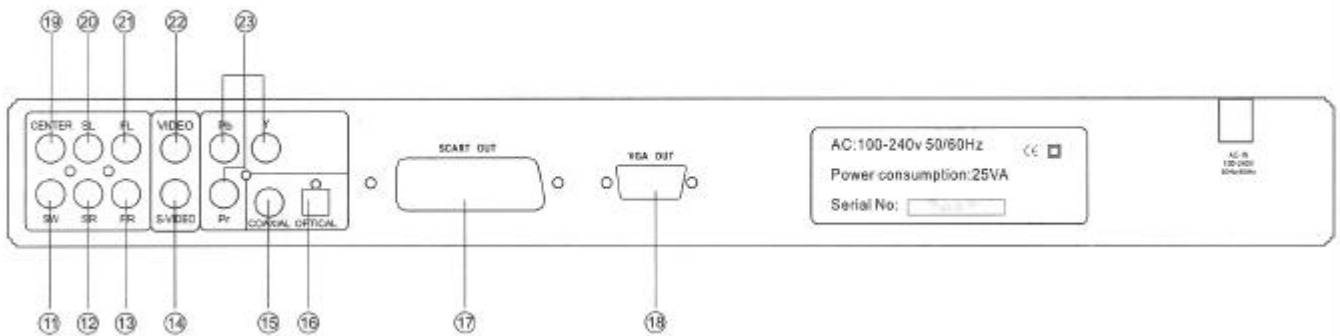

11. Sortie 5.1 subwoofer
12. Sortie 5.1 droite arrière
13. Sortie 5.1 droite avant
14. Sortie S-Video
15. Sortie Coaxiale numérique
16. Sortie optique numérique

17. Connection péritel
18. Connection VGA moniteur PC
19. Sortie 5.1 centre
20. Sortie 5.1 gauche arrière
21. Sortie 5.1 gauche avant
22. Sortie Video composite
23. Sortie YPbPr

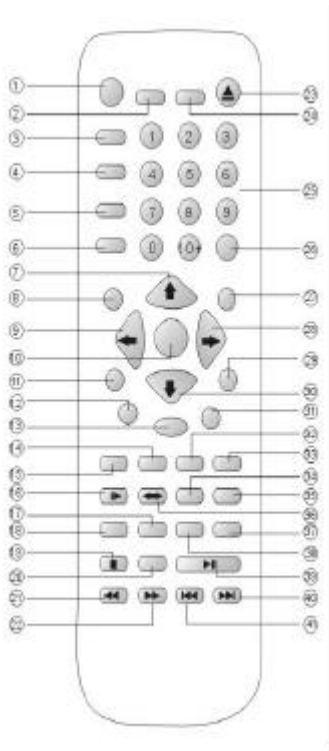

1.3 PILES DE LA TÉLÉCOMMANDE

Ouvrez avec précautions le compartiment des piles et introduisez 2 piles AA
 Avertissement :

- Contrôlez si les piles sont munies d'un marquage + et -
- Une installation incorrecte des piles peut provoquer une explosion ou une fuite d'électrolyte. En cas de fuite, nettoyez soigneusement le compartiment des piles avant d'en installer de nouvelles.
- Remplacez toujours les deux piles en même temps. N'introduisez jamais une pile usagée et une pile neuve l'une à côté de l'autre.
- Pour éviter toute fuite des piles pouvant causer une corrosion dans le compartiment, retirez les piles de la télécommande si vous n'avez pas l'intention de l'utiliser durant une période prolongée.
- Ne tentez pas de recharger les piles, sauf si elles sont rechargeables.
- Ne jetez pas les piles usagées dans le feu.

- | | |
|------------------------------------|----------------------------------|
| 1. Touche affichage | 23. Touche sourdine |
| 2. Touche P/N | 24. Touches numériques 1-9 |
| 3. Touche de programmation CD | 25. Touche PBC (pour VCD & SVCD) |
| 4. Touche de recherche | 26. Touche de recul |
| 5. Sélection sous titres | 27. Flèche vers la droite |
| 6. Angle de prise de vue caméra | 28. Touche menu |
| 7. Flèches ascendantes | 29. Flèche descendante |
| 8. Réglage setup | 30. Sélection langage |
| 9. Flèche vers la gauche | 31. Touche Bookmark (mémoire) |
| 10. Touche de lecture et sélection | 32. Effacement |
| 11. Titres | 33. Recherche de programme |
| 12. Sélection de canal | 34. Sélection système video |
| 13. Touche répétition | 35. Répétition A-B |
| 14. Touche zoom | 36. Volume + |
| 15. Touche ralenti | 37. Volume - |
| 16. Egaliseur du son | 38. Touche pause |
| 17. A-line (echo) | 39. Saut avant |
| 18. Touche Stop | 40. Saut arrière |
| 19. Avance par intervalles | |
| 20. Recul rapide | |
| 21. Avance rapide | |
| 22. Ejection du CD | |

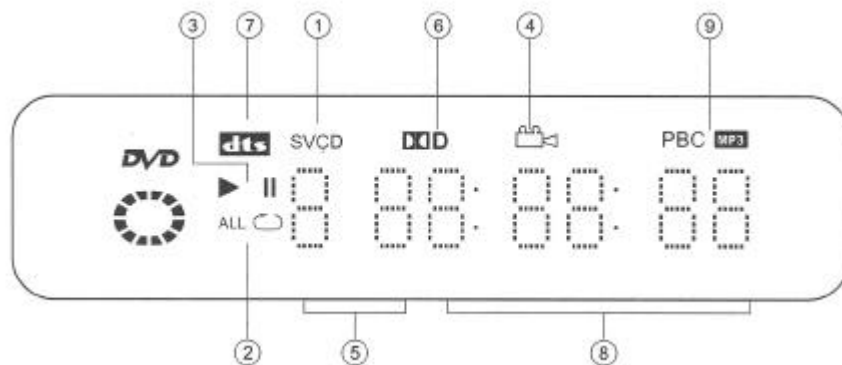

- | | |
|----------------------------------|-------------------------|
| 1. Témoin DVD/VCD/MP3 | 6. Témoin Dolby digital |
| 2. Témoin Répétition de chapitre | 7. Témoin DTS |
| 3. Témoin lecture/pause | 8. Témoin horodateur |
| 4. Témoin angle de camera | 9. Témoin PBC |
| 5. Témoin de chapitre | |

La touche de programmation (3) peut être utilisée ainsi que pour disque CD ou disques DVD. Cette touche fonctionne identiquement que pour un lecteur CD normal, et vous propose de mémoriser des extraits d'un film ou des plages.

Dolby Digital Surround (5.1 canaux audio)

La technologie du son d'ambiance Dolby Digital par six canaux audio a été conçue par Dolby Laboratories pour imiter l'effet des salles de cinéma. Les DVD permettant de reproduire le son Dolby Digital doivent être munis de l'étiquette ... Vous pouvez dans ce cas bénéficier du son d'ambiance DOLBY DIGITAL si cette option est connectée. Deux haut-parleurs de front, un central et deux arrières plus le subwoofer constituent ensemble le système 5.1 canaux audio pour Dolby Digital.

Disc	Sound recording format	coaxial digital audio output from connector
DVD	Dolby Digital	Dolby Digital bitstream (2-5.1ch) or PCM (2ch)(48kHz/16bit)
	Linear PCM (48/96 kHz 16/20/24 bit)	Linear PCM(2ch) (48kHz sampling/16 bit only)*2 or no output*1
	MPEG1 MPEG2	MPEG2 audio bitstream or PCM(2ch)(16 bit)*1
VCD	MPEG1	PCM (44.1 kHz sampling)
CD	Linear PCM	Linear PCM (44.1 kHz sampling)

2. RACCORDEMENT DE BASE POUR CE LECTEUR DE DVD

Avant le branchement

- Retirez la fiche du téléviseur ou de l'installation stéréo de la prise murale.
- Branchez le lecteur de DVD sur le téléviseur

Après le branchement

- Contrôlez si toutes les fiches sont bien raccordées. Si elles ne sont pas correctement enfoncées, le son sera déformé.

Après avoir contrôlé les raccordements

Introduisez la fiche dans la prise murale et allumez l'appareil.

2.1 RACCORDEMENT SUR LE TÉLÉVISEUR

Sélectionnez l'une des possibilités de raccordement suivantes (qualité d'image croissante du niveau 1 à 3)

A – Câble vidéo

B – Scart

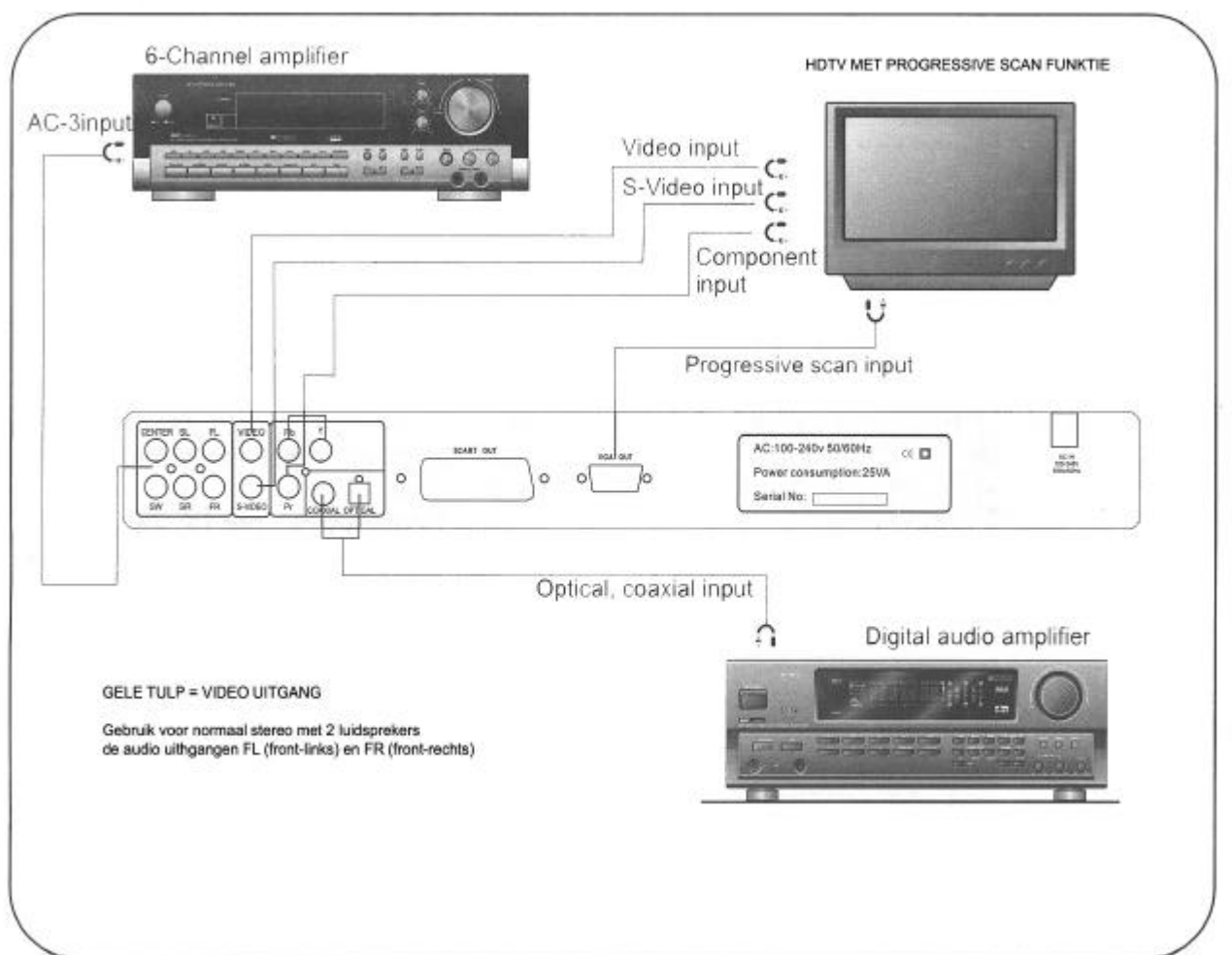

Si vous utilisez une reproduction sonore Dolby Prologic, vous devez utiliser un amplificateur équipé d'un décodeur Dolby avec une entrée numérique sous la forme d'une prise coaxiale ou fibre de verre.

Branchez le lecteur de DVD avec l'un de ces types de câble sur l'amplificateur.

Ne mettez pas le bouton Digital Audio Output de ce lecteur de DVD sur « Dolby Digital », sauf si vous reliez le raccordement audio numérique du lecteur à un décodeur AV ayant une fonction de décodeur Dolby Digital (AC-3).

Un volume exagérément élevé du son peut porter préjudice à votre ouïe et endommager les haut-parleurs.

Remarques

- Le fonctionnement de la télécommande peut être perturbé par la présence d'un obstacle entre la télécommande et son capteur sur l'appareil.
- En cas de lumière vive comme par exemple une lampe fluorescente ou la lumière directe du soleil, le fonctionnement de la télécommande peut également être perturbé.
- L'utilisation d'un téléviseur équipé du même type de télécommande à infrarouge orientée dans la même direction peut également poser des problèmes.
- Pour un fonctionnement optimal, la distance entre la télécommande et son capteur sur l'appareil ne doit pas excéder 7 mètres.

Utilisez les câbles livrés avec l'appareil pour raccorder le lecteur de DVD. Veillez à ce que les couleurs du câble correspondent à celles des fiches. Jaune = Vidéo.

Lors du montage du capteur infrarouge, veillez à ce que sa place sur le tableau de bord soit protégée et sûre, ne pouvant pas gêner le chauffeur ou obliger à faire des mouvements dangereux.

La télécommande doit être facile à orienter.

Étant donné que le lecteur de DVD ne doit pas gêner le chauffeur et / ou qu'il se trouve à l'arrière du véhicule, une extension est livrée pour le capteur infrarouge.

Placez-le de préférence sur le tableau de bord ou à un endroit facilitant la commande.

LECTURE D'UN DVD

Si l'image est de mauvaise qualité lors du lancement et en outre apparaît en noir et blanc, il convient de procéder à des pré réglages dans le système vidéo concerné.

Dans le menu de réglage, sélectionnez le mode TV et mettez le système sur « PAL »

COMMANDE DE BASE

1) Appuyez sur **POWER**.

Le lecteur de DVD s'allume.

2) Appuyez sur **OPEN/CLOSE**.

Le compartiment de disque s'ouvre. Vous pouvez ouvrir ce compartiment en appuyant sur cette touche, même si le lecteur de DVD est en mode de veille.

Placez un DVD dans le compartiment, côté enregistré tourné vers le bas.

Il existe deux formats de disques. Placez le disque dans le logement adéquat du compartiment. Si le disque n'est pas correctement placé dans son logement, il risque d'être endommager et de causer un dysfonctionnement du lecteur.

3) Appuyez sur (lecture) sur la télécommande ou **PLAY** sur le lecteur de DVD.

Le compartiment se ferme automatiquement et la lecture commence. Si le disque a été placé à l'envers (et qu'il n'est enregistré que sur une face), le message « NO DISC » ou « DISC ERROR » s'affichera sur l'écran du téléviseur.

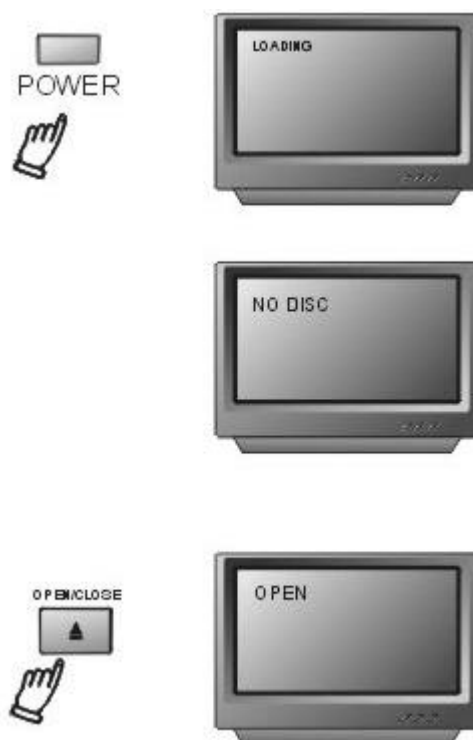

Après la lecture de tous les morceaux, le lecteur de DVD s'arrête automatiquement et le menu s'affiche de nouveau. Pour les DVD interactifs, un menu s'affiche sur l'écran du téléviseur.

4) Appuyez sur **|** puis sur **ENTER** ou appuyez sur

les touches chiffrées pour sélectionner le morceau souhaité.



5) Poussez sur **PAUZE** pour effectuer un pause



6) Poussez sur **PREV** pour rechercher une plage précédemment



7) Poussez sur **NEXT** pour recherche une plage suivant



8) Utilisez **F.FWD** pour un recherche rapide avec image.

9) Poussez sur la touche **REW** pur un recul en arrière.



10) Poussez sur **STOP** pour annuler la lecture ou recherches.

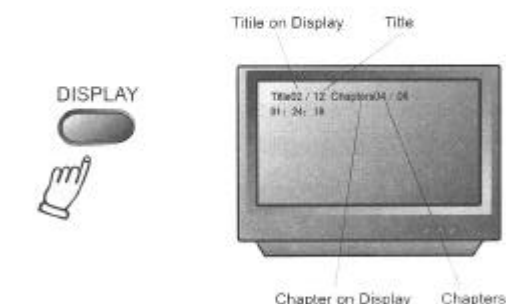

11) Utilisez la touche **DISPLAY** pour la lecture du film selon votre choix de chapitre.



12) Poussez de nouveau sur DISPLAY pendant la lecture, et vous voyez combien de temps la lecture prendra.

13) Encore une fois la touche display et vous voyez combien de temps le film a passé.

14) Encore une fois la touche display et vous voyez combien de temps le film a passé.

15) En mode PBC vous pouvez effectuer la lecture d'un CD VCD ou SVCD.



Arrêter la lecture

Appuyez durant la lecture sur .. (télécommande) ou sur ... STOP (lecteur de DVD)

Pour plus de facilité

Lorsque la lecture est arrêtée, l'appareil mémorise le point où la touche .. a été enfoncée (fonction « Resume »), Appuyez sur RESUME et la lecture reprendra à partir de ce point. Si vous ouvrez le compartiment du disque ou appuyez sur la touche ... (lecture), la fonction Resume est annulée.

Le fonction Resume ne fonctionne que sur les disques dont la durée de lecture s'affiche dans la fenêtre. Cette fonction est également annulée si vous éteignez puis rallumez l'appareil.

Remarques

La fonction Resume ne fonctionne pas avec certains DVD.

Si le lecteur est arrêté durant plus de 8 minutes, cette fonction est automatiquement annulée.

Avance ou recul

Avance

Appuyez durant la lecture sur ... (télécommande)

- À chaque pression, la lecture passe au morceau de film (DVD) ou de musique (CD) suivant.
- Le même résultat est obtenu en appuyant brièvement sur la touche ... du lecteur.

Recul

Appuyez durant la lecture sur ... (télécommande)

- Si la touche est enfoncée au milieu d'un film ou d'un morceau de musique, le lecteur revient au début de ce film ou de ce morceau. Si vous appuyez tout de suite de nouveau, chaque pression fait reculer la lecture d'un film ou morceau de musique.
- Le même résultat est obtenu en appuyant brièvement sur la touche ... du lecteur.

Lecture à double vitesse

Appuyez durant la lecture sur la touche ... de la télécommande

L'écran affiche « SCAN 1 »

- La lecture a lieu à 2 fois la vitesse normale. Il suffit d'appuyer sur la touche ... pour revenir à la vitesse normale.
- La double vitesse n'est pas possible avec un CD audio.
- Maintenez la touche ... du lecteur enfoncée jusqu'à l'affichage de « SCAN 1 ».

Avance accélérée (recul accéléré)

Maintenez enfoncée la touche .. ou .. de la télécommande ou la touche .. ou .. du lecteur durant la lecture.

- La vitesse de recherche est en premier lieu lente puis accélère (en 3 étapes pour les DVD).

Retour à la lecture normale

Relâchez la touche .. ou .. (télécommande) ou la touche .. ou .. du lecteur.

MENUS TITRES

Certains disques peuvent contenir deux titres de films ou plus. Si un disque contient un menu des titres, la sélection du film peut être effectuée à l'aide de la touche TITLE. (La commande dépend du disque). Pour certains DVD, il n'est pas possible de choisir un titre. Certains DVD ont une structure de menu unique nommée menus DVD. Les DVD dont le contenu est complexe ont des menus de guidage tandis que les DVD polyglottes

sont pourvus de menus permettant de sélectionner la langue parlée et celle des sous-titres. Bien que le contenu et la commande des menus des DVD varient d'un disque à l'autre, nous proposons ci-dessous une description de la procédure de base.

1 Appuyer sur TITLE

Une liste des titres du disque s'affiche.

Appuyez de nouveau sur TITLE pour reprendre la lecture à partir du point où vous avez appuyé pour la première fois sur cette touche.

Il est possible que la reprise de la lecture ne fonctionne pas sur certains disques.

2 Appuyer sur ... ou sur les touches chiffrées puis sur ENTER ou .. (lecture) pour choisir le titre souhaité.

1 Appuyer sur AUDIO SELECT durant la lecture.

Le numéro de la bande sonore en cours de lecture s'affiche.

3 Appuyer à plusieurs reprises sur AUDIO SELECT jusqu'à la sélection de la langue souhaitée.

1 Appuyer sur MENU en cours de lecture.

Le menu du DVD s'affiche sur l'écran.

Appuyez de nouveau sur MENU pour reprendre la lecture à partir du point où vous avez appuyé pour la première fois sur cette touche.

Il est possible que la reprise de la lecture ne fonctionne pas sur certains disques.

2 Appuyer sur ... ou sur les touches chiffrées puis sur ENTER pour sélectionner le morceau souhaité. La lecture du morceau souhaité commence.

1 Appuyer sur SUBTITLE SELECT en cours de lecture

Si aucun sous-titre n'est inclus, l'écran affiche « OFF » au lieu du numéro de la langue.

2 Appuyer sur SUBTITEL SELECT jusqu'à la sélection de la langue souhaitée. Le numéro s'affiche de la langue du sous-titre actif.

CHANGEMENT DE LANGUAGE

Chanement de language

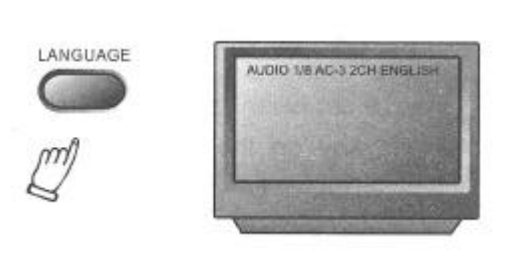

1 Druk tijdens de weergave op SUBTITLE SELECT.

Als er geen ondertitels zijn opgenomen; verschijnt "OFF" in plaats van het taalnummer.

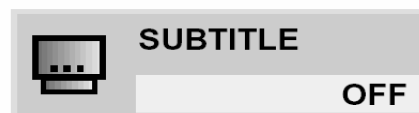

2 Druk herhaaldelijk op SUBTITLE SELECT tot de gewenste taal is gekozen.

Nummer van de ondertiteltaal die wordt afgespeeld.

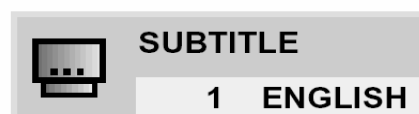

VISIONNER SOUS UN ANGLE DIFFÉRENT

Certains DVD peuvent contenir des scènes filmées sous différents angles. Il est dans un tel cas possible de visionner la scène sous tous ses angles en utilisant la touche ANGLE. (Les angles de prise de vue varient d'un disque à l'autre). Cet appareil est capable de produire un effet de son d'ambiance tridimensionnelle grâce à la technologie Spatializer, qui simule une reproduction des sons par plusieurs canaux avec deux haut-parleurs stéréo conventionnels au lieu de cinq haut-parleurs ou plus.

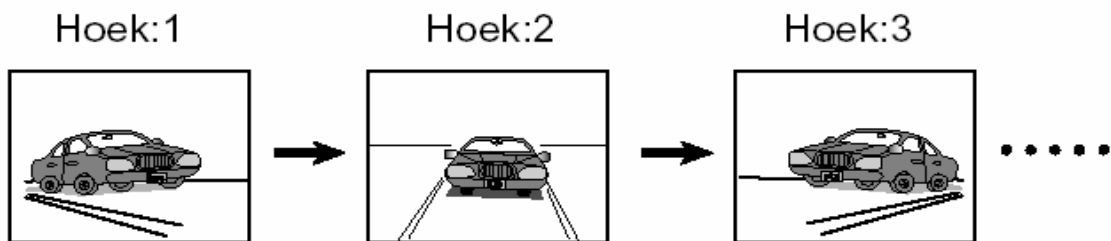

Cette fonction n'est possible que pour les disques contenant des scènes filmées sous différents angles.

L'indicateur ANGLE sur l'appareil s'allume au moment de scènes filmées sous plusieurs angles afin d'indiquer cette possibilité de changer l'angle de vision. Le numéro de l'angle peut être programmé à l'avance et sera automatiquement sélectionné lorsque l'indicateur ANGLE s'allumera.

RÉGLAGES DE BASE

Lorsque les réglages de base sont effectués, le lecteur peut toujours fonctionner dans les mêmes conditions (surtout pratique avec les DVD). Les réglages restent dans la mémoire jusqu'à ce qu'ils soient modifiés, même lorsque l'appareil est éteint.

Appuyez en mode d'arrêt sur **SETUP**.

Le menu **SETUP** s'affiche.

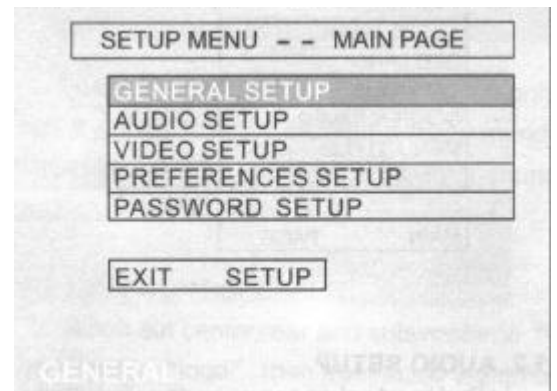

Sélectionnez le type correct d'écran en fonction du téléviseur dont vous disposez : format conventionnel (4:3) ou écran panoramique (16:9).

Le format Scan est projeté dans ce format (coupure des bords à droite et à gauche).

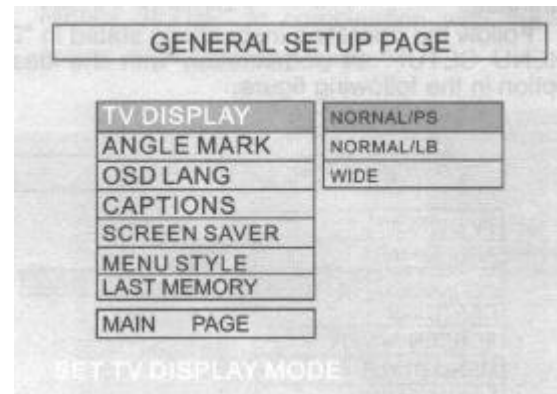

Mettez "ANGLE MARK" sur "on" si votre DVD possède Un enregistrement multi-angle.

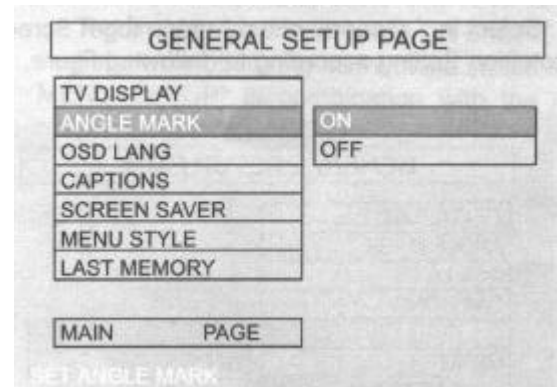

Choisissez la langue du OSD (menu)

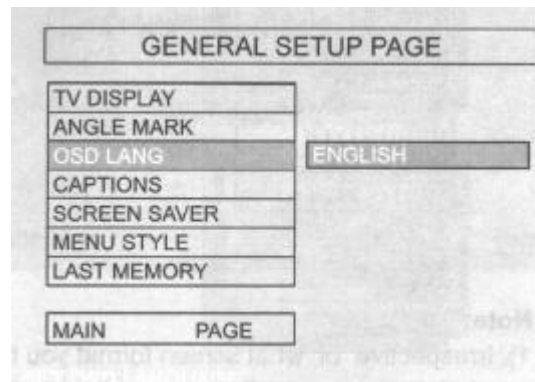

Ce fonction est prévu pour annuler les sous-titrages
Et autres informations sur l'écran.

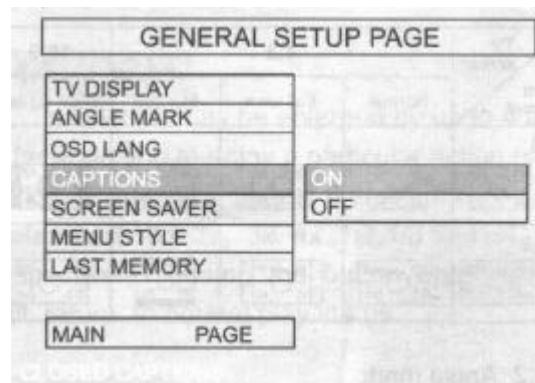

Mettez le "screensaver" en marche.

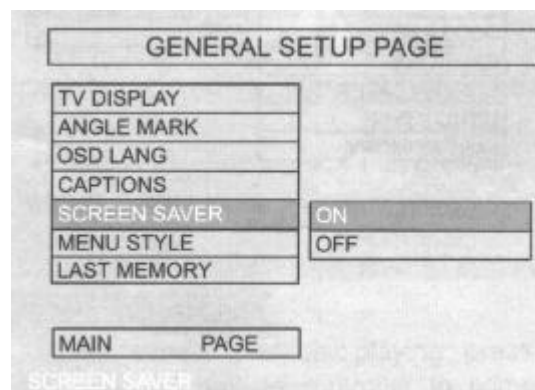

Changez si vous le voulez le style du menu.

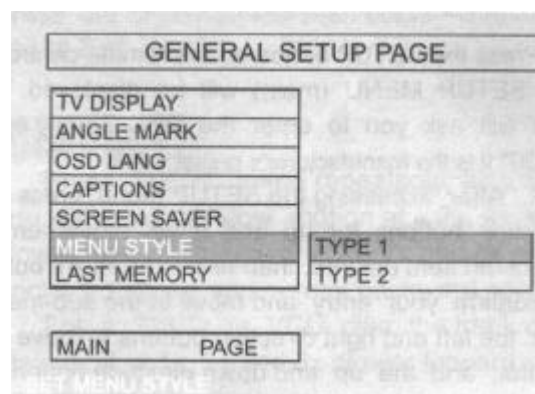

Mémorisez le dernier choix que vous avez introduit .

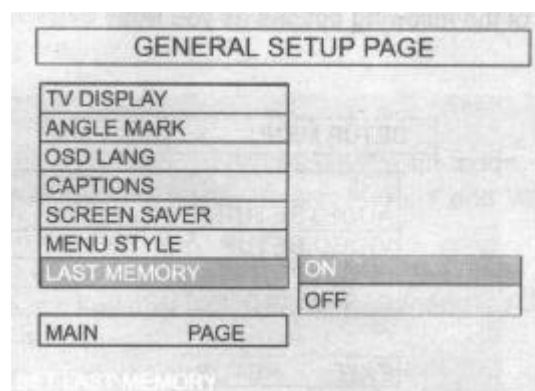

Chaque DVD offre diverses possibilités de sortie audio. Réglez Digital Audio Output en fonction du type de système audio dont vous disposez.

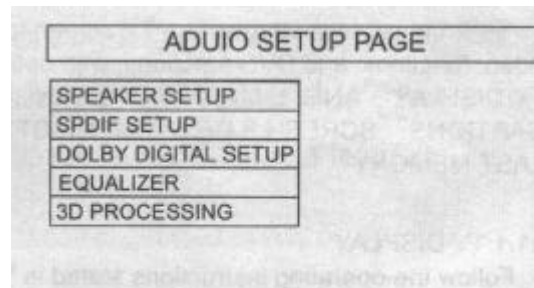

Le downmix mode vous permet de choisir entre le système Audio que vous avez. Pour la lecture des films et 2 haut-parleurs mettez le sélecteur en position STEREO. Si vous avez un système Dolby Prologic ou ampli DTS choisissez 5.1CH.

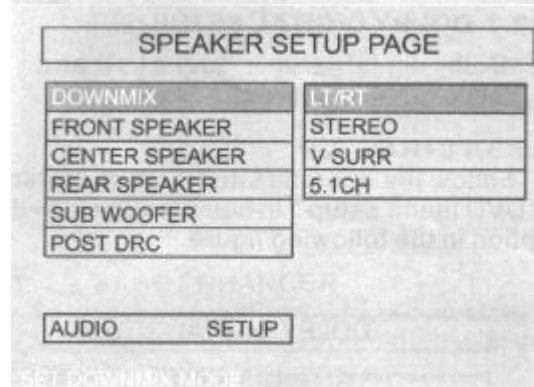

Cette fonction accentue le son pour obtenir un acoustique plus agréable. Faites ce que vous voulez.

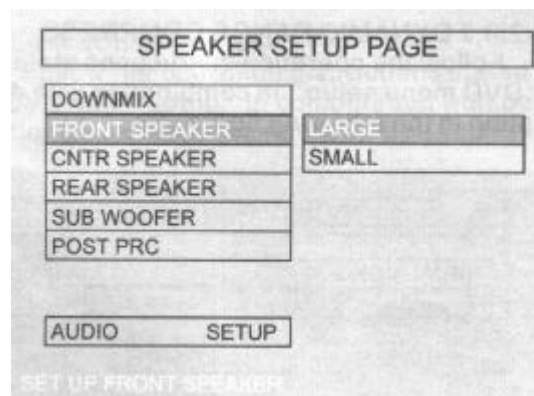

Cette fonction vous permet de choisir la manière de connexion "RCA" du haut-parleur du centre.

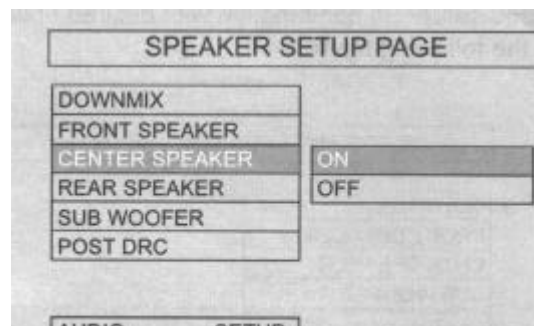

Cette fonction vous permet de choisir la manière de connexion "RCA" du haut-parleur du arrière.

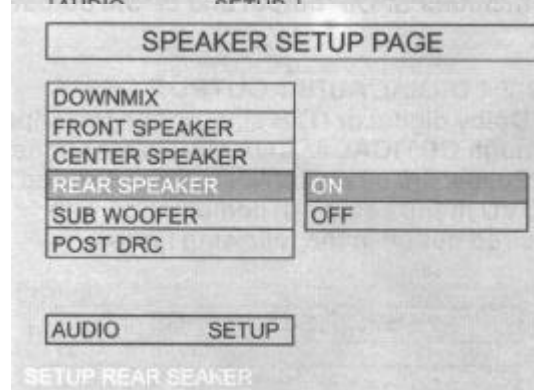

Ce fonction vous permet de choisir la manière de connexion "RCA" du haut-parleur subwoofer.

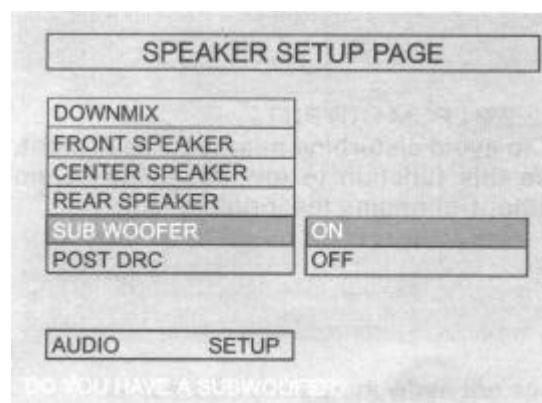

Post DRC est un système de compression. La dynamique sera accentuée.

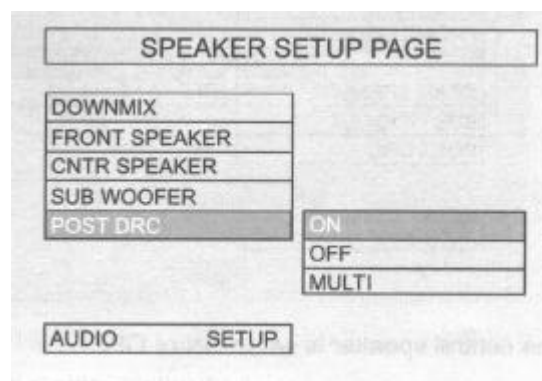

Sélectionnez « SPDIF/PCM » en tant que signal de sortie numérique actif si un décodeur Dolby Digital est utilisé (ou un amplificateur ou autre appareil équipé d'un décodeur Dolby Digital). Le réglage standard doit être ANALOG.

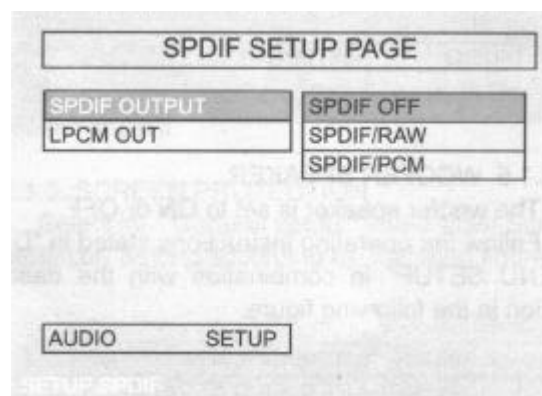

L'option vous d'atténuer le son. 96K is le meilleur option.

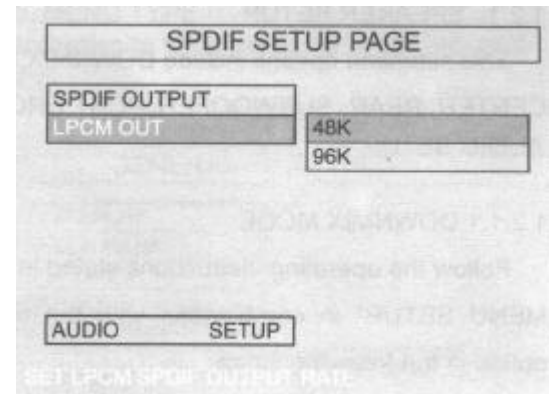

Dolby Digital setup est inclu le possibilité de L-MONO et R-MONO pour une compression dynamique.

Si vous utilisez un ampli avec décodeur Dolby-Prologic et DTS , vous pouvez choisir "STEREO-LEFT-RIGHT et son MIXED".

Normalment pour lecture en 5.1 Dolby prologic , utilisez alors 'STEREO'.

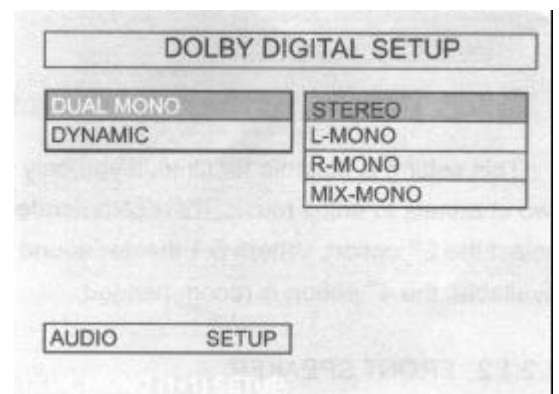

Le compression dynamique vous permet de réduire les niveaux de dynamique du son/ Cela vous permet de ne pas abîmer les haut-parleurs si les niveaux de volume sont maximales.

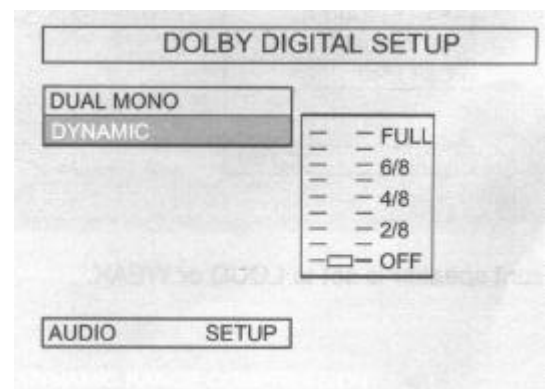

La page de Egaliseur graphique, est une page pour régler le son comme Aigues ou son graves et Tout le spectre entre ces deux. Alors, vous avez le choix de faire les réglages sur l'ampli ou bien avec ce menu.

Ainsi que pour la page 3D PROCESSING et PRG LOGIC II SETUP vous avez le choix de faire les réglages sur l'ampli ou bien avec ce menu.

Utilisez le menu video setup page pour sélectionner le système video que vous allez utiliser physiquement à l'arrière de l'appareil.

Par exemple : La sortie S-Video

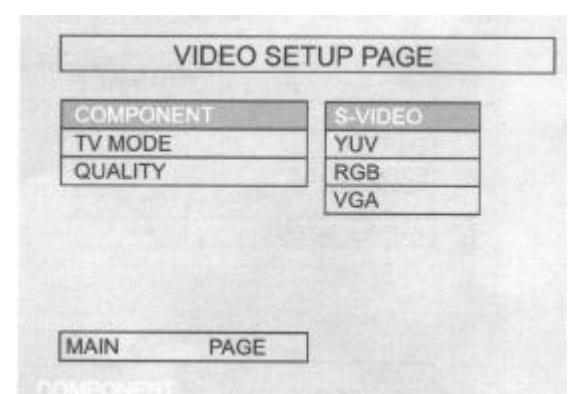

- : la sortie YUV (rarement utilisé)
- : Sortie RGB (Péritel et Video RCA)
- : Sortie VGA (Moniteur PC)

Autres possibilités du menu VIDEO SETUP PAGE peuvent être utilisés selon votre choix sans interrompre la fonctionnalité de l'appareil.

Les réglages sont y compris : Focus, intensité / contraste etc. de l'image,

ATTENTION !!!

LA PAGE PREFERENCE EST UNIQUEMENT ACCESSIBLE QUANT VOUS DEBRANCHEZ L'ALIMENTATION DE LECTEUR DVD, EST REMETTRE EN MARCHE DE NOUVEAU. PUSSEZ TOUT DE SUITE APRES LA MISE EN MARCHE SUR LA TOUCHE "SETUP" ET L'OPTION 'PREFERENCES' SERA ACCESSIBLE.

Régalez dans le menu "préférences" le système vidéo que vous utilisez. En Hollande et Belgique vous utilisez PAL ou MULTI. En Belgique, vous pouvez également installer PAL ou indien ou un

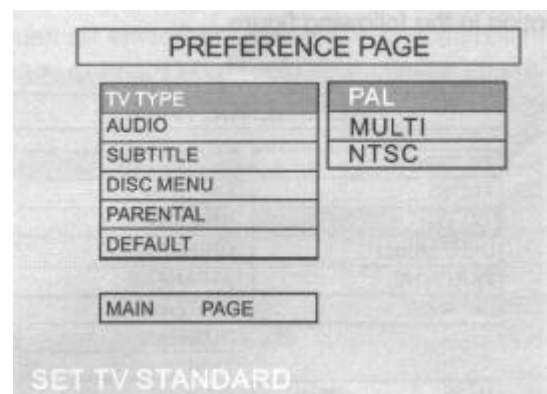

Autres possibilités du menu PREFERENCES peuvent être utilisés selon votre choix sans interrompre la fonctionnalité de l'appareil.

VERROUILLAGE ENFANTS

Vous permet de rendre la lecture de certains DVD inaccessible pour les enfants.

Certains DVD contiennent un niveau de restriction permettant aux parents de « couper » des scènes ou d'éviter que les enfants puissent regarder certains disques. Les lecteurs de DVD sont équipés d'un mot de passe permettant d'éviter que les enfants modifient le niveau d'accès.

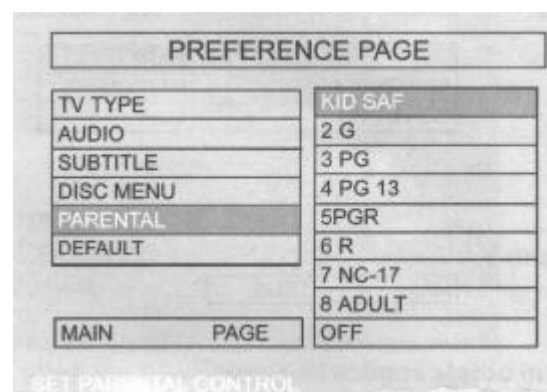

LE MOT DE PASSE DE L'USINE : 0000

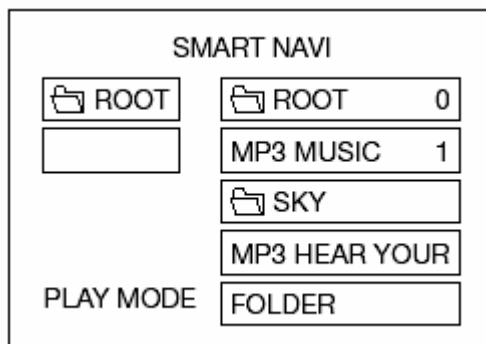

Commande MP3

Placez un disque MP3 dans le lecteur de DVD.

Après avoir placé le disque MP3 dans le lecteur, un menu s'affiche vous permettant de faire un choix parmi les morceaux à écouter :

Utilisez les  touches pour sélectionner l'un des répertoires

Ces répertoires ne sont présents que si vous avez placé les fichiers du MP3 dans des répertoires séparés lors de la gravure du CD.

Après avoir fait votre choix, appuyez sur la touche « Enter ».

Vous pouvez ensuite utiliser la touche de répétition comme pour un CD normal.

Vous pouvez procéder aux réglages suivants dans l'ordre indiqué ci-dessous :

SINGLE → REP-ONE → FOLDER → FOLDER REP →

DISC SCAN → DISC → DISC REP → RANDOM →

SHUFFLE ON → PROGRAM PXXX