

GEBRUIKSAANWIJZING ELECTRISCHE SPEELGOEDAUTO VOOR KINDEREN

Lees deze handleiding goed door voor gebruik

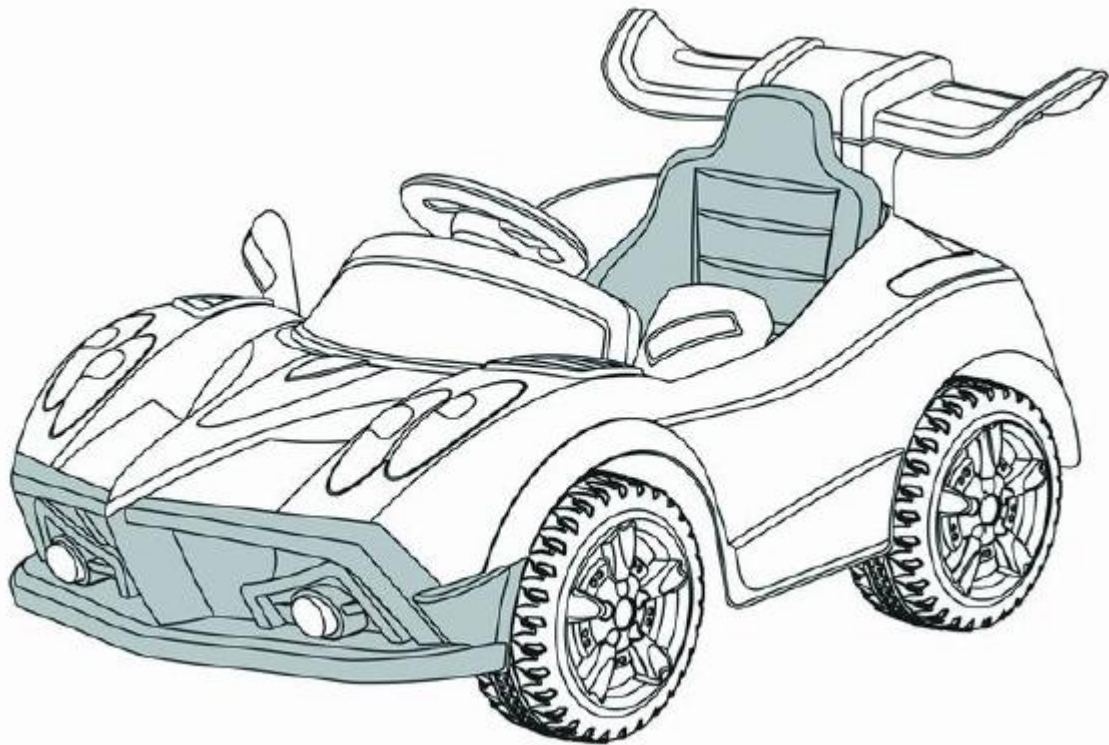

Lees de assemblagehandleiding zorgvuldig door voor gebruik.

Geschikt voor leeftijden van 3-7 jaar

Draag altijd een helm bij het besturen

Je nieuwe voertuig mag alleen door een volwassene in elkaar gezet worden.

Bewaar deze handleiding, omdat deze belangrijke informatie bevat.

Laat de batterij voor het eerste gebruik ten minste 10 uur opladen.



WAARSCHUWING

IN ELKAAR ZETTEN MOET DOOR EEN VOLWASSENE GEDAAN WORDEN

1. PRODUCTSPECIFICATIE
2. LIJST VAN ONDERDELEN
3. VEILIGHEIDSAANWIJZINGEN
4. ONDERDELENDIAGRAM
5. ASSEMBLAGESTAPPEN
6. VOERTUIGFUNCTIES
7. HET VOERTUIG OPLADEN
8. ZEKERING
9. PROBLEMEN OPLOSSEN
10. JE VOERTUIG ONDERHOUDEN
11. BATTERIJ WEGGOOIEN

1. Productspecificatie

Geschikte leeftijd:	3-7 jaar	Batterij:	6V 7AH *1
Draagvermogen:	25kg	Formaat auto:	110*63*48 CM
Snelheid:	3~5km/h	Krachtbron:	Oplaadbaar type
Stroom:	In: afhankelijk van plaatselijk voltage Uit: DC 6V1000mA	Gemiddelde levensduur batterij:	Ongeveer 300 keer
Oplaadtijd:	8-12 uur	Zekering	10A

2. Lijst van onderdelen

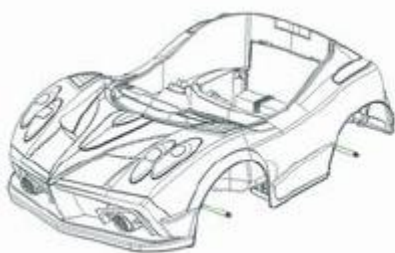

Voertuigframe x1



Zitje x1

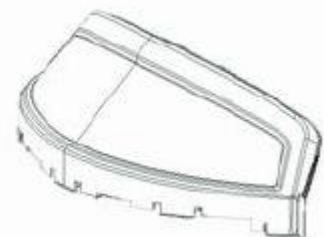

Dashboard X1



Stuuras X1



Achteras X1



Vooras X1



Wiel x1 (x3)



6-Volt oplader x1



Reflector X1

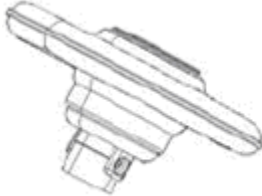

Stuur x1



Wieldoppen x4

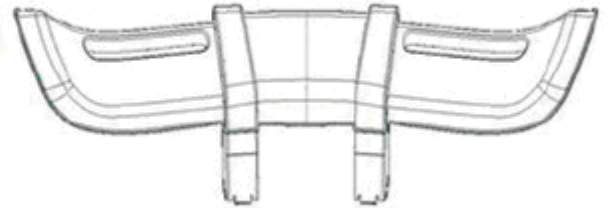

Stabilisatorvleugel x1

Schroefverpakking



Ø 10 ring x8



Ø 4 x 12
machineschroef x8



Moer x5



Ø 4x12 machineschroef x2

3. VEILIGHEIDSAANWIJZINGEN

1. Bij het rijden moet altijd een volwassene aanwezig zijn. Draag bij het rijden altijd een helm.
2. Rijd niet in de buurt van wegen of op de stoep.
3. Het is niet aangeraden om het voertuig te besturen op natte oppervlakken of op hellingen stijler dan 15 graden.
4. Het is niet aangeraden om het voertuig te besturen op zanderige of zachte oppervlakken.
5. Gebruik dit voertuig niet buiten als het regent.
6. Let erop dat je volledig stopt voor je de richting verandert van vooruit naar achteruit.
7. Laat kinderen niet met de accu of de oplader spelen.

8. Maak het voertuig alleen met een droge doek schoon.
9. Let op de gewichts- en leeftijdsbeperkingen voor wie dit voertuig kan besturen.
10. Het is verboden de schakeling te veranderen of andere elektrische onderdelen toe te voegen.
11. Volwassenen moeten hun kinderen instrueren over veilig rijgedrag.
12. Schakel de stroom uit als je stopt met rijden.
13. Controleer of het zitje met een moer vastgezet is voor je het voertuig in gebruik neemt.
14. Inspecteer de draden en verbindingen van het voertuig van tijd tot tijd.
15. Meng geen oude en nieuwe batterijen.
16. Het opladen van de batterij moet door volwassenen gedaan worden. De oplaadstekker zit onder het zitje.
17. Zorg ervoor dat het voertuig veilig is voor je het in gebruik neemt om ongelukken te voorkomen.
18. Controleer alle draadstekkers en verbindingen van tijd tot tijd.

Onderdelendiagram

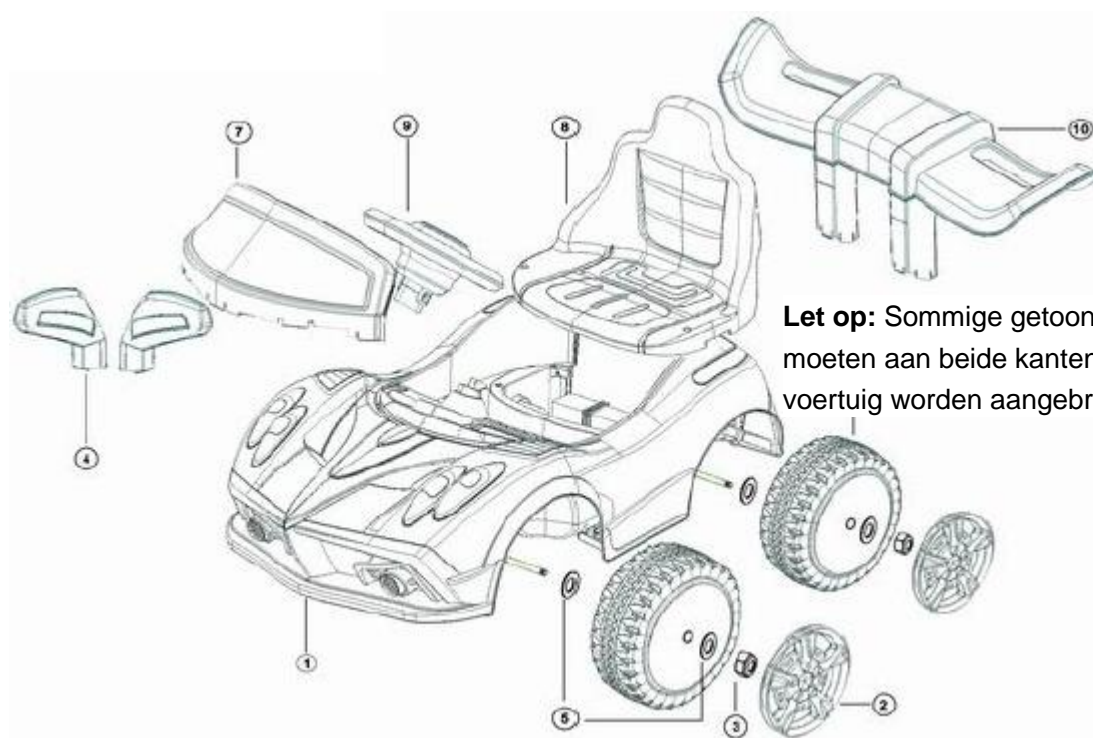

Let op: Sommige getoonde onderdelen moeten aan beide kanten van het voertuig worden aangebracht

- | | | | |
|------------------------|--------------------------|----------------|----------------|
| ① Voertuigframe x1 | ② Wieldop x4 | ③ Moer x4 | ④ Reflector x1 |
| ⑤ $\Phi 10$ Ringen X10 | ⑥ Wiel X 3*1 | ⑦ Dashboard x1 | ⑧ Zitje X1 |
| ⑨ Stuur x1 | ⑩ Stabilisatorvleugel x1 | | |

Vereist gereedschap



Schroevendraaier set/los

Assemblage stappen

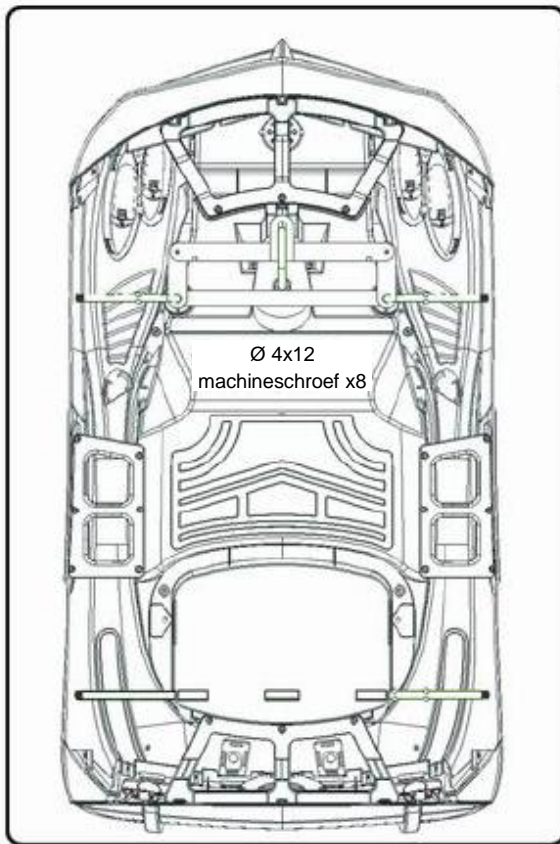

Monteer de bumper

- Monteer de bumper op de corresponderende voorkant van het frame met 8 4x12 grote zelftappende schroeven met platte kop.

Monteer as

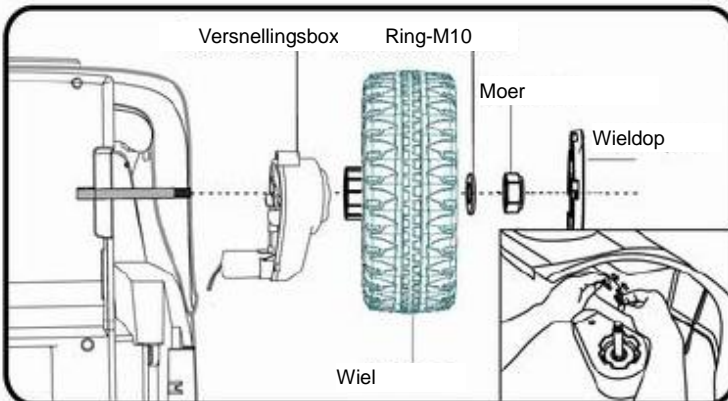
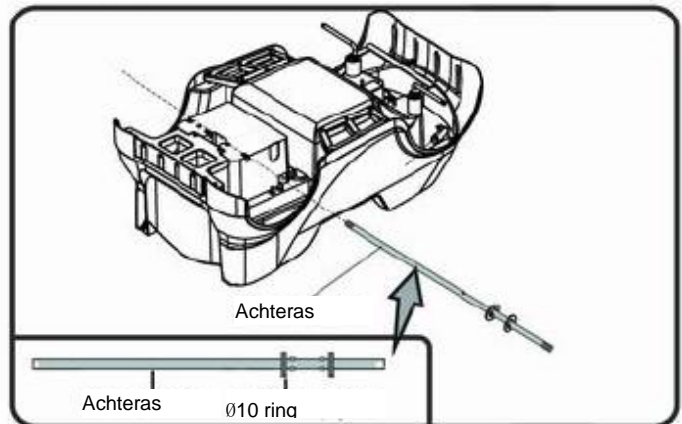

Monteer achter-aandrijf wiel

- Plaats de vernellingsbox op de achteras
- Verbind de kabel van de motor en de kabel van de auto.
- Schuif het aandrijf wiel op de achteras. Zorg ervoor dat het wiel aansluit op de pinnen op de vernellingsbox.
- Schuif de Ø10 ring op de achteras. Schroef vast met een moersleutel, plaats tenslotte een wieldop op het wiel.

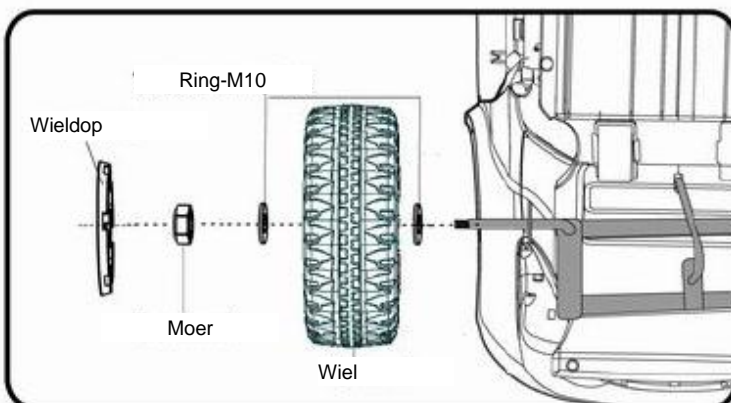

Monteer de wielen

- Schroef de moer van de as, pak de Ø10 ringen
- Schuif de ring met de gladde kant eerst op de as.
- Schuif het wiel met de geribde kant eerst op de as. Schuif de Ø10 ring op de as.
- Draai de moer vast met een moersleutel, plaats tenslotte een wieldop op het wiel. Herhaal dezelfde stappen voor de andere twee wielen.

Monteer het stuur

Monteer de stuuras

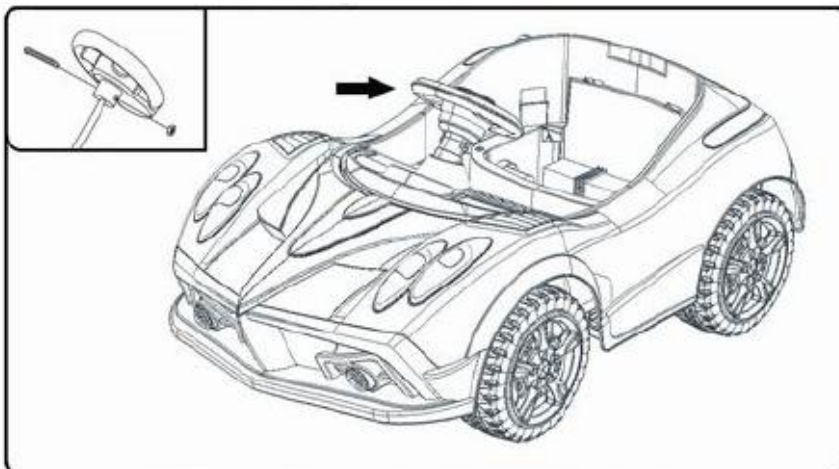
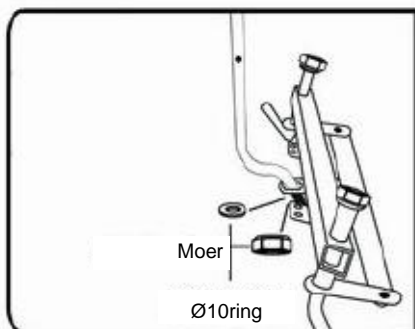

- Schroef de moer van het stuur. Plaats het stuur op het uiteinde van de stuuras. Let op de voor- en achterkant van het stuur.
- Schuif de bout door het stuur en de stuuras, en bevestig met de moer.

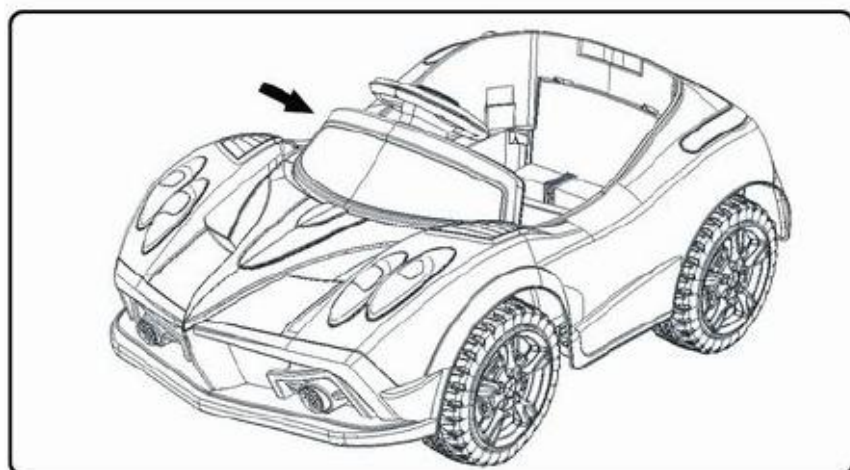

Monteer dashboard

- Plaats het **dashboard** in de gaten op het voertuig.

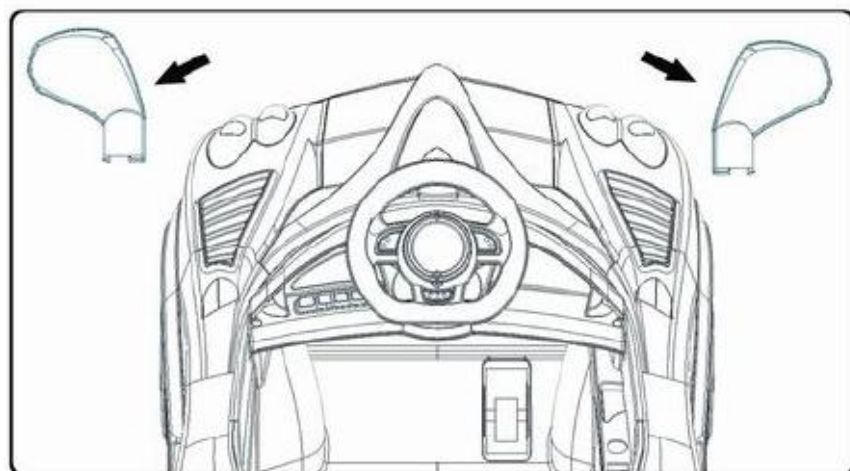

Monteer reflector

- Plaats de **reflector** in de gaten op het voertuig.

Assemblagestappen

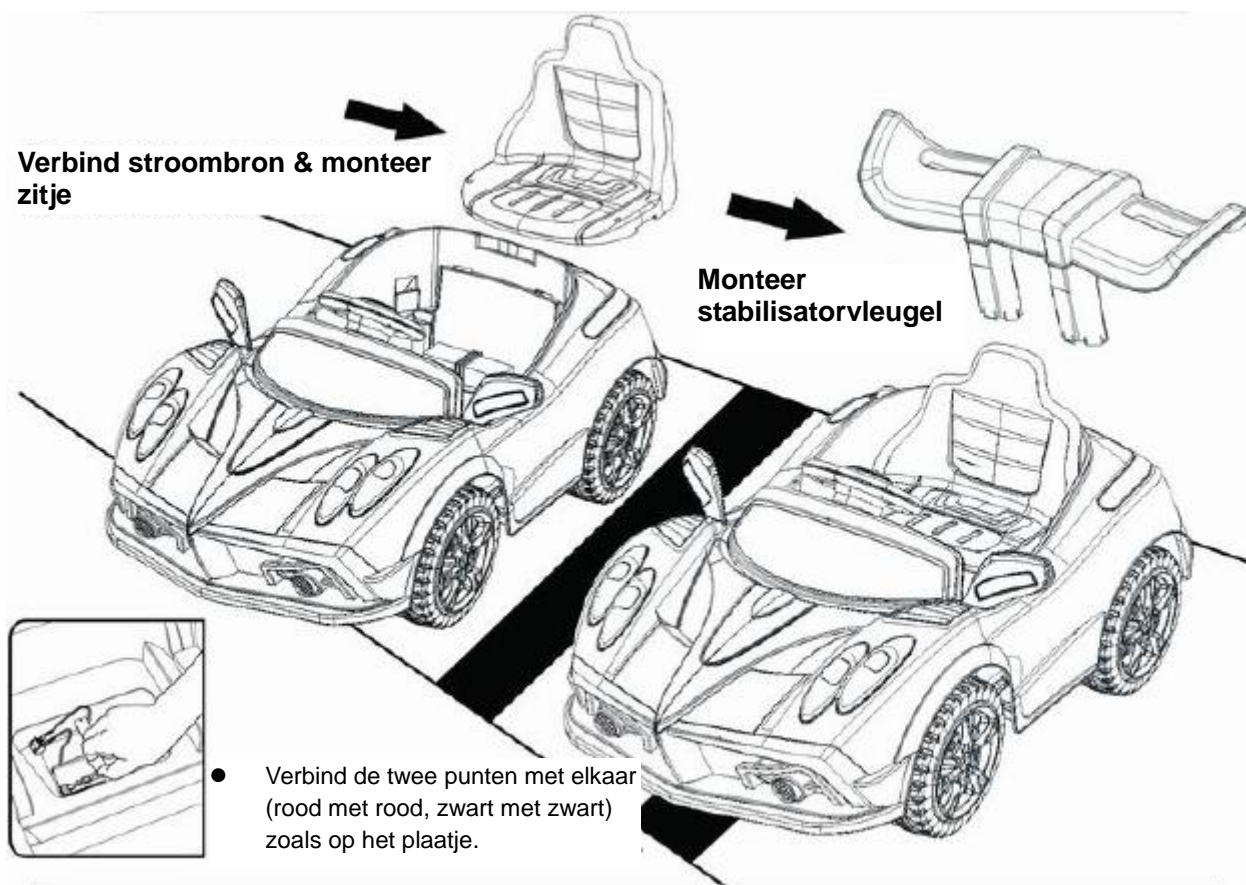

Voertuigfuncties

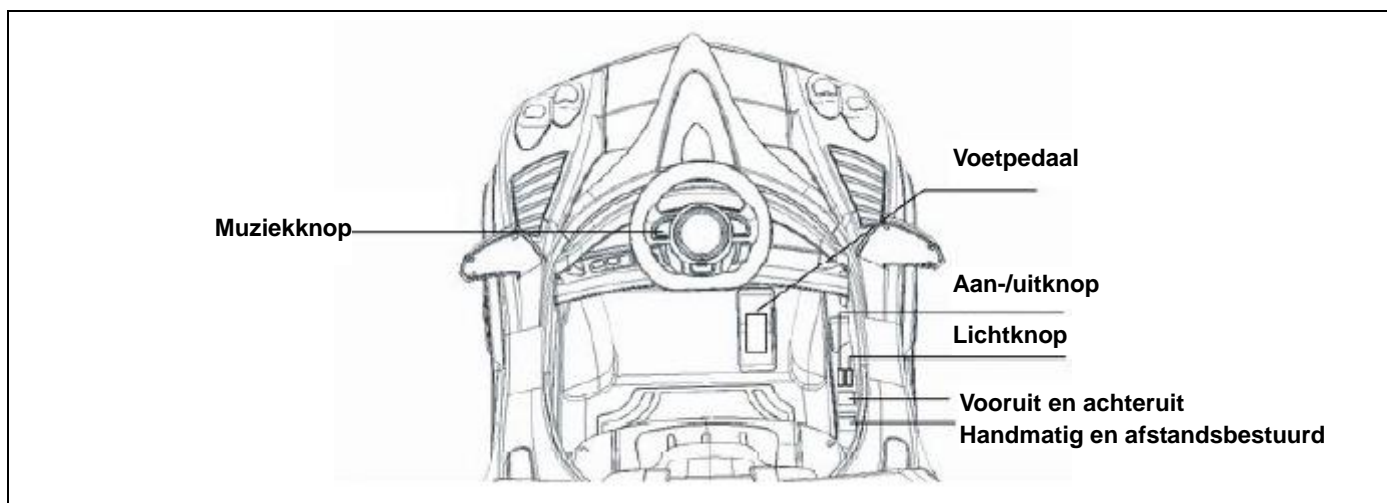

Het voertuig opladen

Het oplaadcontact zit aan de rechterkant.

Waarschuwing: De 6-volt accu moet een volledige 10 uur worden opgeladen voor gebruik. Laad de accu nooit langer dan 20 uur op.

Als de accu niet zoals aangegeven wordt opgeladen kan dat tot permanente schade aan de accu leiden.

Laad na elk gebruik, of minimaal eens per maand, de batterij van het voertuig voor 8-10 uur op. Laad de accu nooit langer dan 20 uur op. Laat de accu NOOIT volledig leegraken.

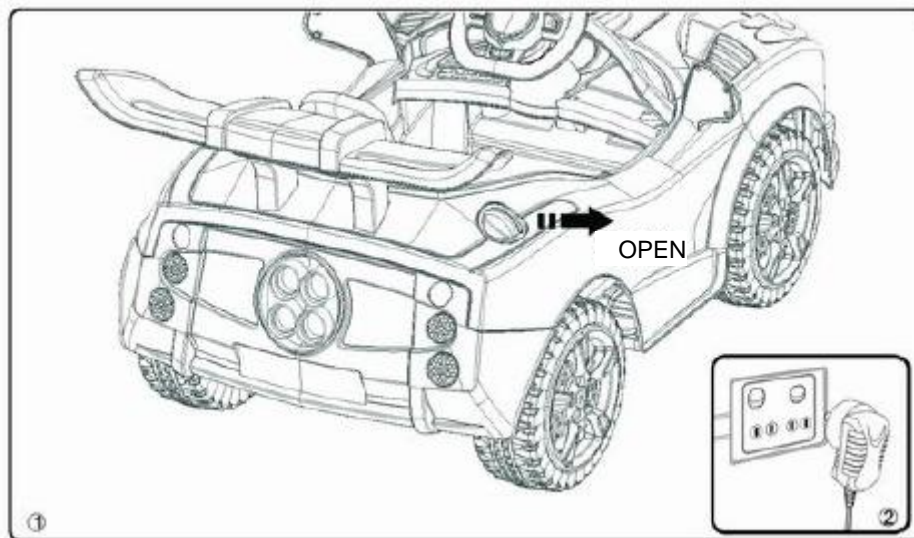

Vind het contact zoals getoond ①

Steek de oplaadstekker in het contact op de auto.

Steek de opladerstekker in het stopcontact, zoals getoond ②

Zekering

Als het voertuig niet werkt of niet opgeladen kan worden, controleer dan de zekering. Verplaats deze zonedig, en wacht 15 seconden voor u de auto aanzet.

De auto heeft één thermale zekering onder het zitje (Zie afbeelding.)

Deze snijdt automatisch alle stroom naar het voertuig af als de motor, het electrisch system of de batterij oververhit. De zekering reset en de stroom komt na ongeveer 15 seconden weer terug.

