

MODE D'EMPLOI : VOITURE ÉLECTRIQUE POUR ENFANTS

Veillez lire attentivement ce manuel avant utilisation

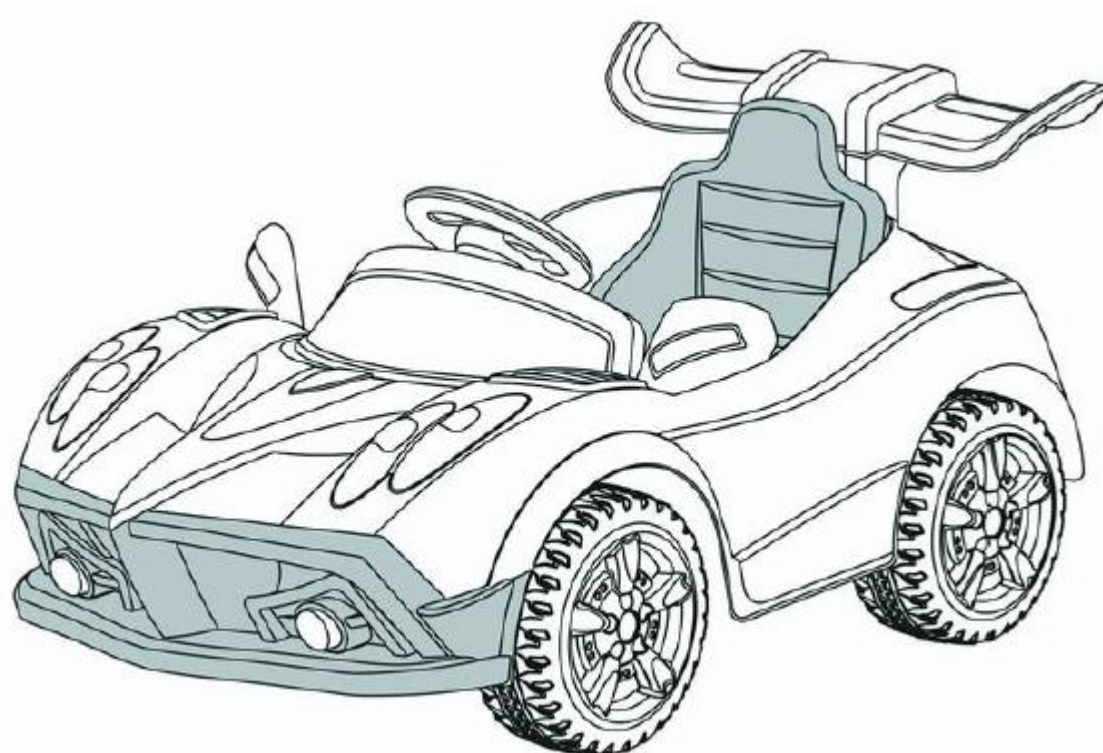

Veillez lire attentivement le manuel de montage avant utilisation.

Pour les enfants entre 3 et 7 ans

Port du casque obligatoire en roulant

Votre nouveau véhicule doit être uniquement monté par un adulte.

Veillez conserver ce manuel car il contient des informations importantes.

Avant première utilisation, mettez la batterie en charge pendant au moins 10 heures.



AVERTISSEMENT

LE MONTAGE DOIT ÊTRE FAIT PAR UN ADULTE

1. CARACTÉRISTIQUES DU PRODUIT
2. LISTE DES PIÈCES
3. CONSIGNES DE SÉCURITÉ
4. SCHÉMA DES PIÈCES
5. ÉTAPES DU MONTAGE
6. FONCTIONNEMENT DU VÉHICULE
7. CHARGEMENT DU VÉHICULE
8. FUSIBLE
9. DÉPANNAGE
10. ENTRETIEN DE VOTRE VÉHICULE
11. ÉLIMINATION DE LA BATTERIE

1. Caractéristiques du produit

Âge adapté :	3-7 ans	Batterie :	6V 7AH *1
Capacité de charge :	25 kg	Taille de la voiture :	110*63*48 CM
Vitesse :	3~5km/h	Puissance :	Type de chargement
Charge :	Entrée : selon la tension du domicile Sortie : CC 6V1000mA	Autonomie moyenne :	Environ 300 utilisations
Durée de la charge :	8-12 heures	Fusible	10A

2. Liste des pièces



Carrosserie x1



Siège x1



Tableau de bord X1



Barre de direction X1

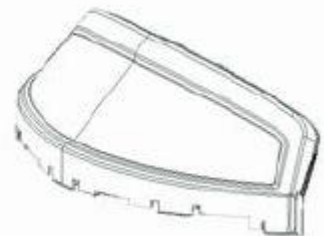

Essieu arrière X1



Essieu avant X1



Roue x1 (x3)



Chargeur 6 Volts x1



Réflecteur X1

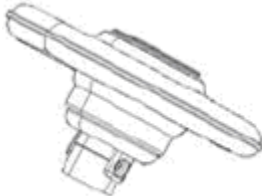

Volant x1



Enjoliveur x4

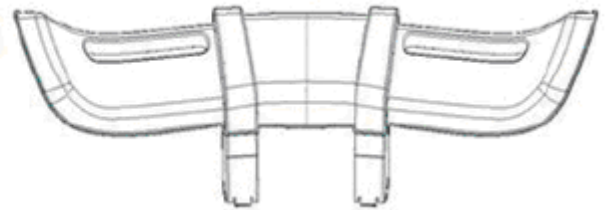

Arceau de sécurité arrière x1

Lot de vis



Rondelle Ø 10 x8



Vis de mécanique Ø
4 x 12 x8



Contre-écrou x5



Vis de mécanique Ø 4x12 x2

3. CONSIGNES DE SÉCURITÉ

1. L'enfant doit rouler sous la surveillance d'un adulte en tout temps. Port du casque obligatoire en roulant.
2. Ne roulez pas près des routes ou sur les trottoirs.
3. Il n'est pas conseillé d'utiliser ce véhicule sur des surfaces humides ou des pentes supérieures à 15 degrés.
4. Il n'est pas conseillé d'utiliser ce véhicule sur du sable ou des surfaces instables.
5. N'utilisez pas ce véhicule à l'extérieur en cas de pluie.
6. Attendez l'arrêt complet du véhicule avant de changer de direction de l'avant vers l'arrière.
7. Ne laissez pas les enfants utiliser le chargeur ou jouer avec la batterie.

8. Nettoyez la moto uniquement avec un tissu sec.
9. Respectez le bon poids et les bonnes limites d'âge autorisées pour conduire ce véhicule.
10. Il est interdit de modifier le circuit ou d'ajouter d'autres pièces électriques.
11. Un adulte doit apprendre aux enfants à conduire en toute sécurité.
12. Coupez le courant électrique lorsque vous arrêtez de conduire.
13. Vérifiez que le siège est bien réglé et bloqué pour pouvoir rouler.
14. Vérifiez le câblage et les branchements du véhicule périodiquement.
15. Ne mélangez pas les piles usagées et les piles neuves.
16. La batterie doit uniquement être chargée par un adulte. La prise de charge se situe sous le siège.
17. Assurez-vous que le véhicule est sans danger avant de conduire afin d'éviter tout accident.
18. Vérifiez les prises électriques et les fils de raccordement périodiquement.

Schéma des pièces

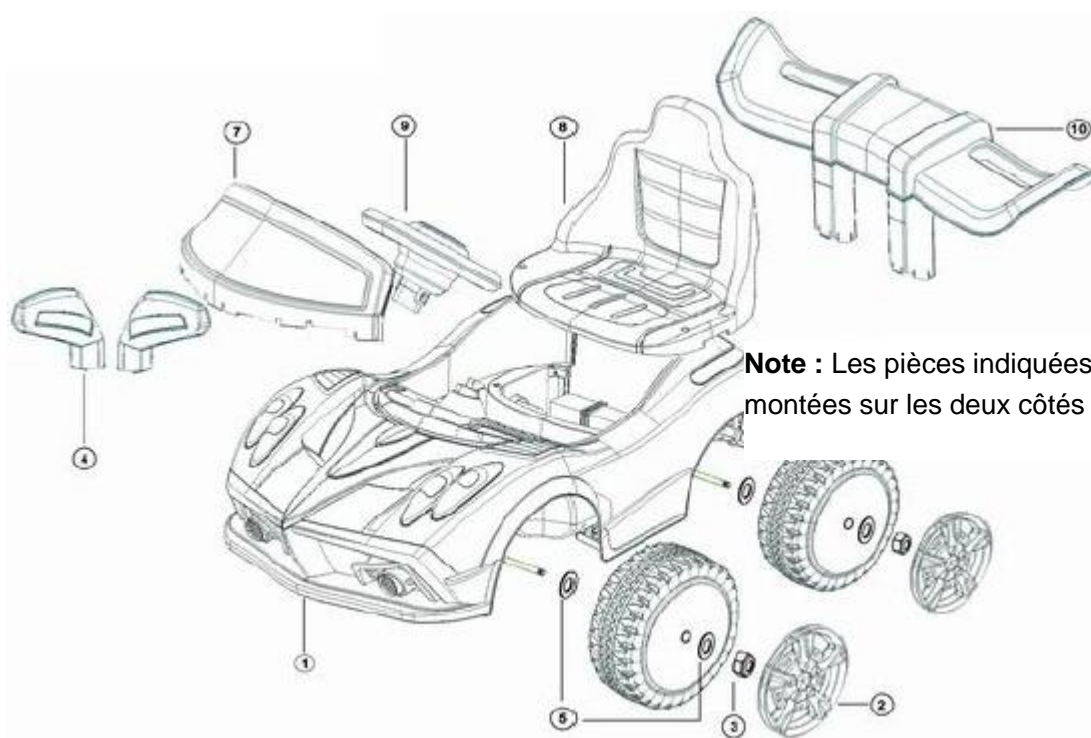

Note : Les pièces indiquées sont montées sur les deux côtés du véhicule.

- | | | | |
|---------------------------------|---------------------------------|----------------------|-----------------------|
| ① Carrosserie x1 | ② Enjoliveur x4 | ③ Contre-écrou x4 | ④ Réflecteur x1 |
| ⑤ Rondelles $\Phi 10 \times 10$ | ⑥ Roue X 3*1 | ⑦ Tableau de bord x1 | ⑧ Dossier rembouré X1 |
| ⑨ Volant x1 | ⑩ Arceau de sécurité arrière x1 | | |

Outils requis



Tournevis/individual

Étapes du montage

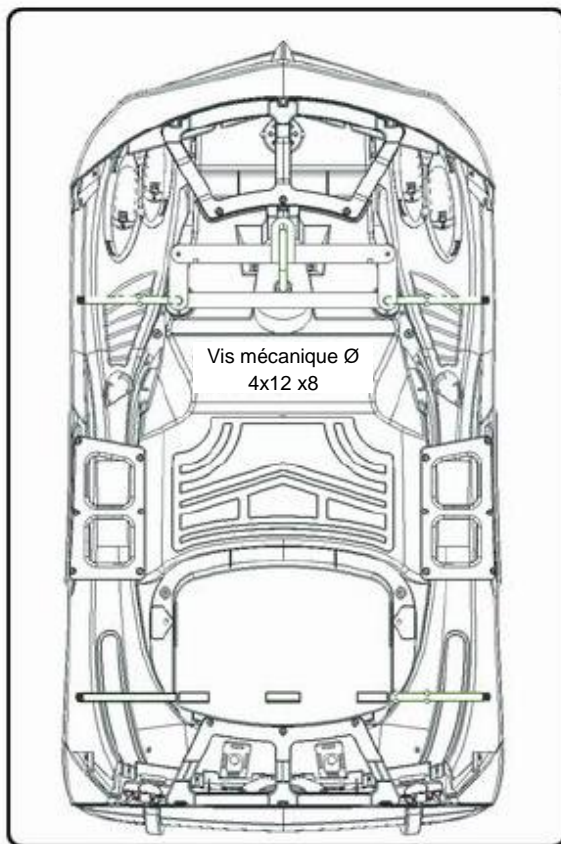

Fixer l'aile d'automobile

- Fixez l'aile d'automobile sur l'avant-train correspondant à la carrosserie à l'aide de 8 vis à tête fraisée et autotaraudeuse 4X12.

Monter l'essieu

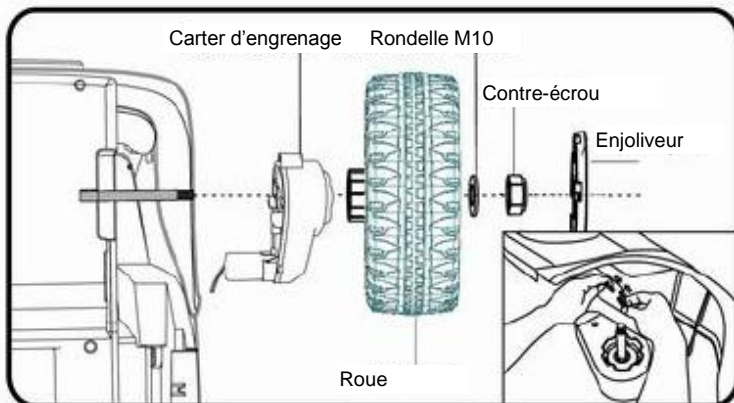
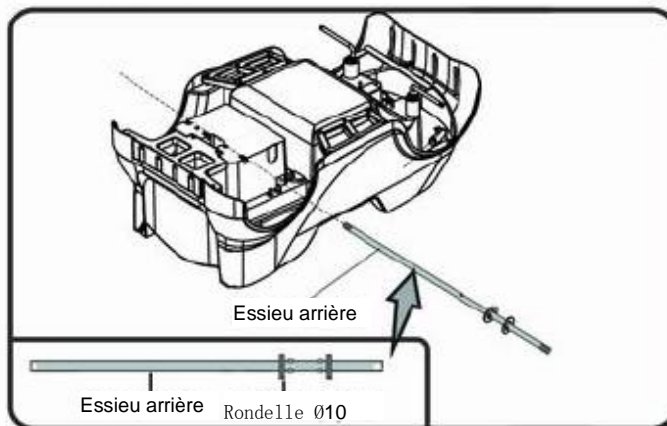

Monter la roue d'entraînement arrière

- Fixez le carter d'engrenage sur l'essieu arrière.
- Branchez le câble du moteur et le câble de la voiture.
- Faites glisser la roue d'entraînement sur l'essieu arrière. Assurez-vous que la roue d'entraînement s'insère dans les broches dans le carter d'engrenage.
- Faites glisser la rondelle Ø10 sur l'essieu arrière. Fixez le contre-écrou à l'aide d'une clé pour contre-écrou, puis insérez un couvercle de décoration dans l'enjoliveur de roue.

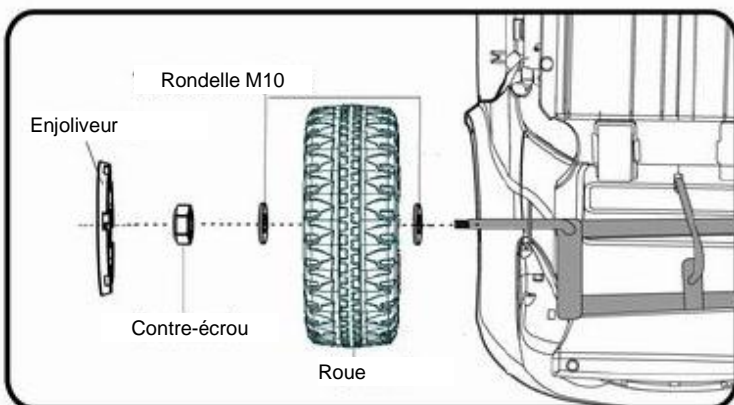

Monter une roue

- Dévissez l'écrou de l'essieu et enlevez la rondelle Ø10 et la bague ronde
- Faites glisser la bague ronde (bec de segment en premier) sur l'essieu.
- Faites glisser la roue (côté cannelé en premier) sur l'essieu. Faites glisser la rondelle Ø10 sur l'essieu.
- Fixez le contre-écrou à l'aide d'une clé pour contre-écrou, puis insérez un couvercle de décoration dans l'enjoliveur de roue. N'oubliez pas de suivre les mêmes étapes pour les deux autres roues.

Étapes du montage

Monter la barre de direction

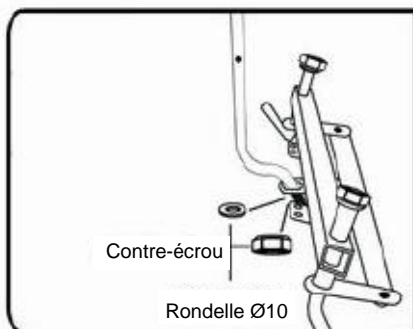

Fixer le volant

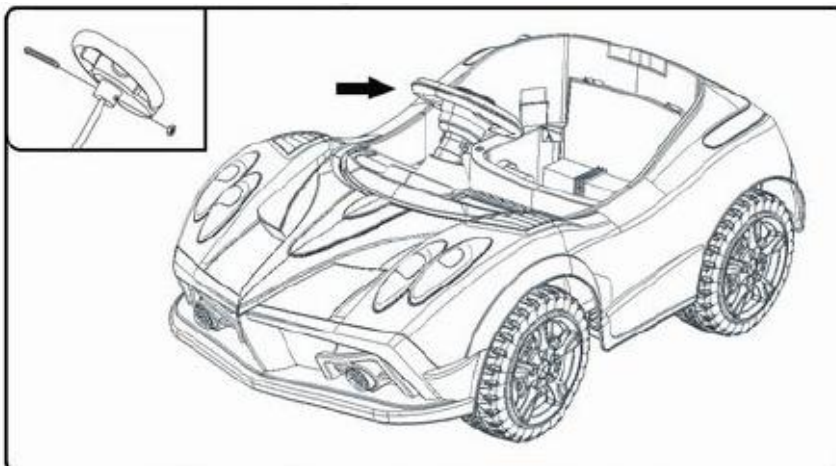

- Dévissez l'écrou du volant. Insérez le volant dans l'extrémité de la colonne de direction. Faites attention au volant à l'avant et à l'arrière.
- Insérez l'axe à travers le volant et la colonne de direction, puis serrez l'écrou.

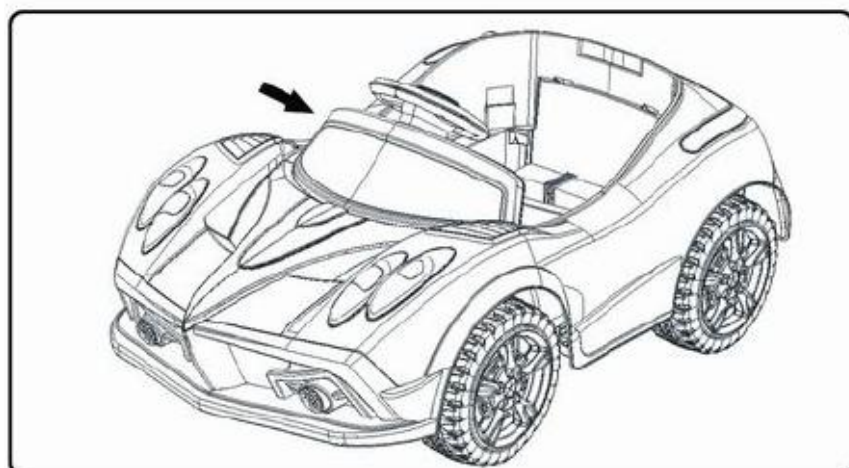

Monter le tableau de bord

- Insérez le **tableau de bord** dans les orifices sur le véhicule.

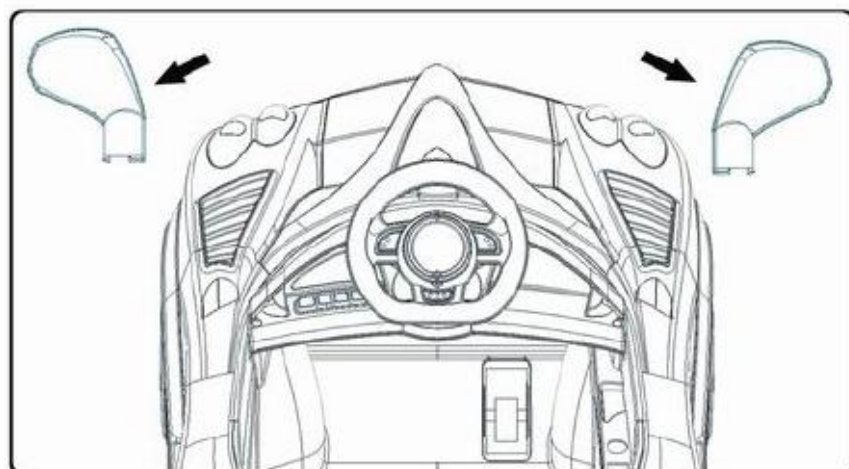

Monter les réflecteurs

- Insérez les **réflecteurs** dans les orifices sur le véhicule.

Étapes du montage

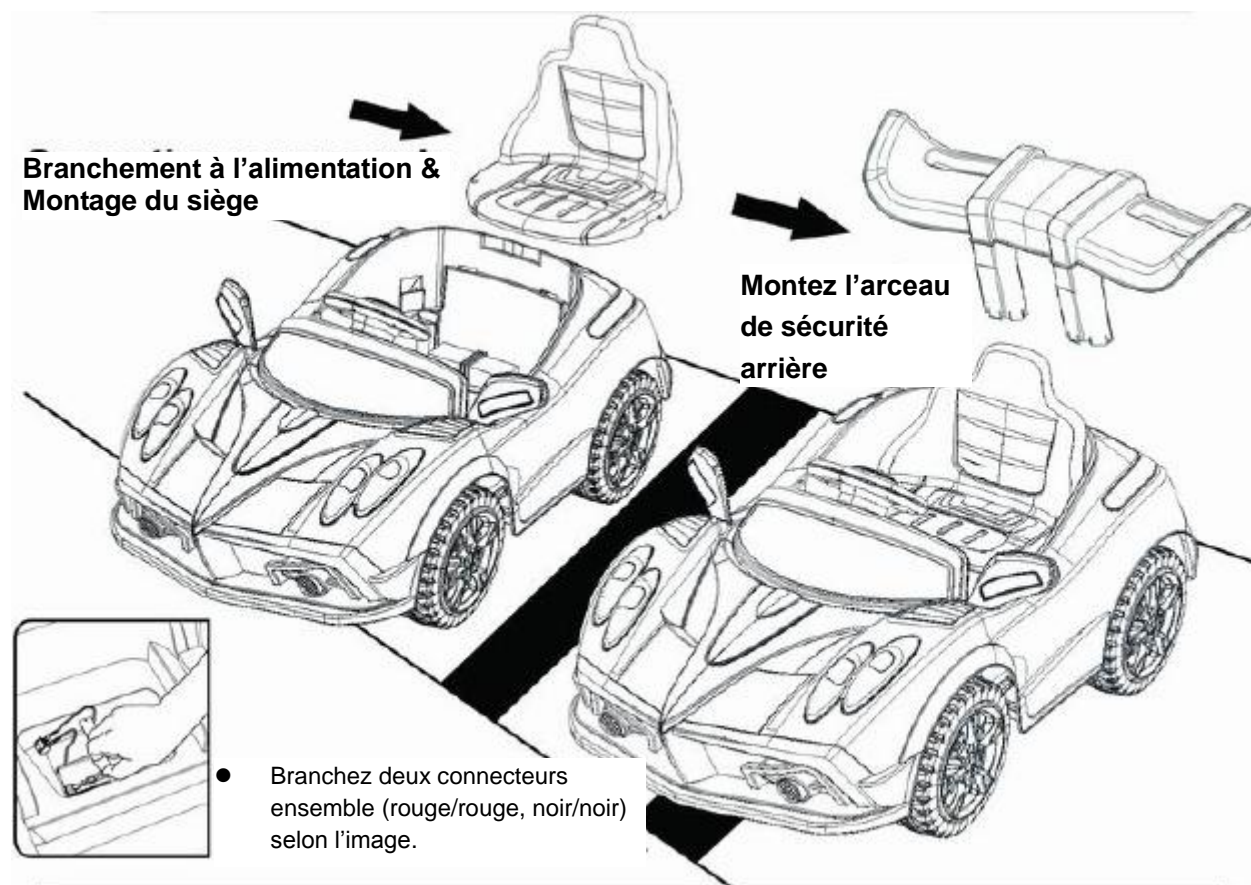

Fonctionnement du véhicule

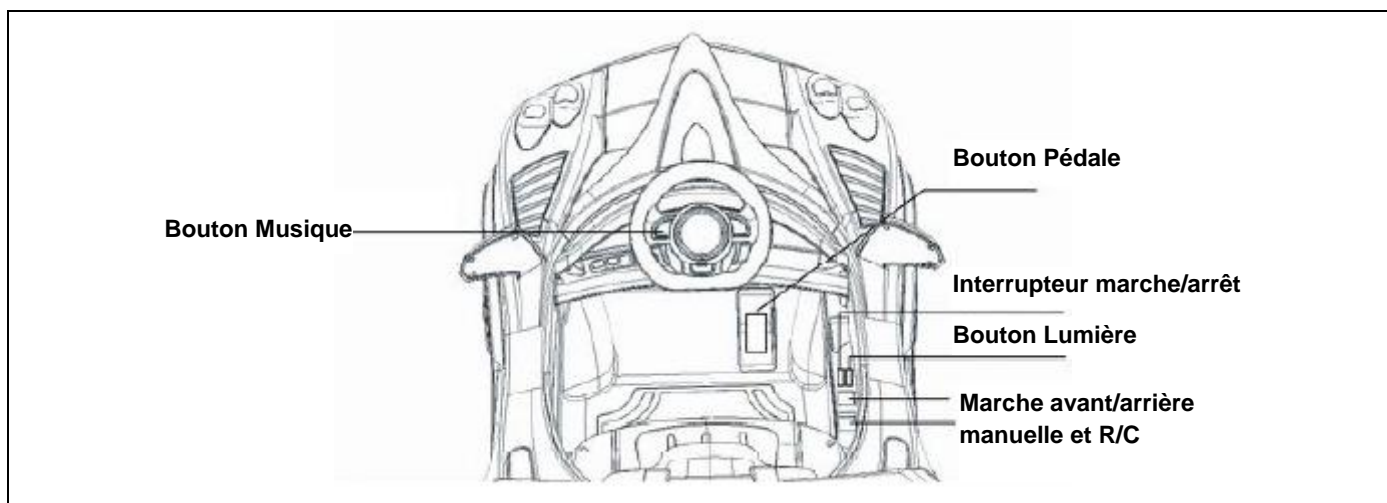

Chargement du véhicule

La prise de charge se situe à droite

Attention : Vous devez « entièrement » charger la batterie de 6 Volts 10 heures avant d'utiliser le véhicule. Ne chargez jamais la batterie pendant une durée supérieure à 20 heures.

Si vous ne respectez pas la procédure de chargement de la batterie, cela causera des dégâts irréversibles à la batterie.

Après chaque utilisation ou une fois par mois minimum, rechargez la batterie de votre véhicule pendant 8-10 heures. Ne chargez pas la batterie pendant une durée supérieure à 20 heures. NE laissez JAMAIS la batterie se décharger complètement.

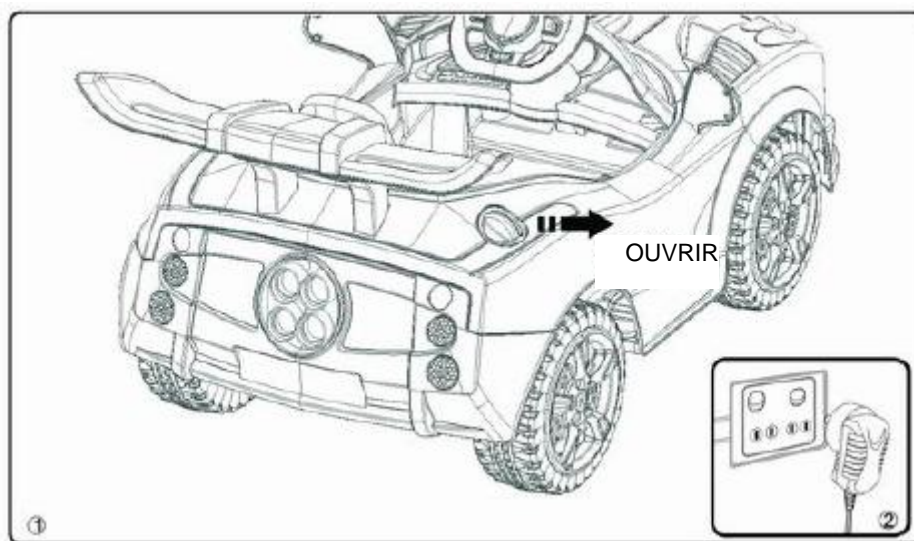

Trouvez la prise comme indiqué à l'image ①

Branchez le port du chargeur à la prise d'entrée.

Branchez la fiche du chargeur à une prise murale comme indiqué à l'image ②

Fusible

Lorsque le véhicule ne fonctionne pas ou que vous n'arrivez pas à le charger, vérifiez ou remplacez le fusible si nécessaire, attendez 15 secondes pour réinitialiser le fusible et allumez.

La voiture est dotée d'un fusible thermique situé sous le siège (voir l'image).

Il se déclenchera automatiquement et coupera toute l'alimentation du véhicule si le moteur, le système électrique ou la batterie est surchargé.

Le fusible se réinitialise et l'alimentation se rétablit au bout de 15 secondes environ.

