

**MARQUANT<sup>®</sup>**

**MCK-82**

# GEBRUIKSHANDLEIDING

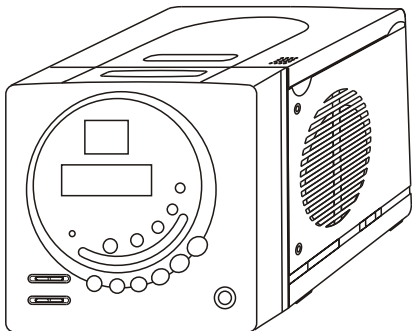

**(DUTCH)**

**CD/FM KLOKRADIO  
MET ALARMFUNCTIE**

## ONDERDELENLIJST

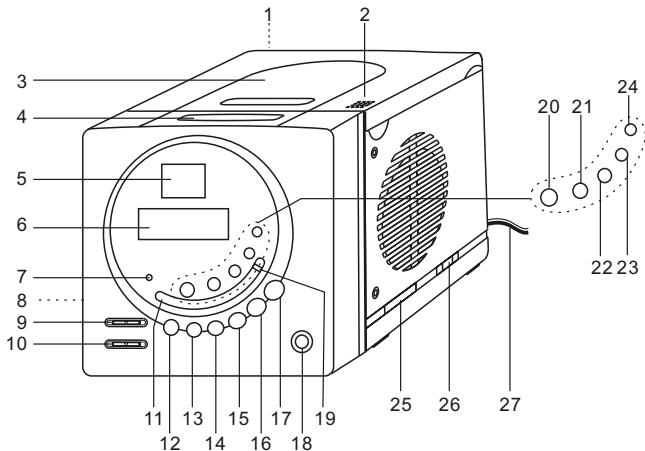

- |                                      |  |
|--------------------------------------|--|
| 1. Batterijhouder                    | 14. OMLAAG OVERSLAAN toets                 |
| 2. DRUK OPEN                         | 15. OMHOOG OVERSLAAN toets                 |
| 3. CD houder                         | 16. STOP toets                             |
| 4. SNOOZE toets                      | 17. START/PAUZE toets                      |
| 5. CD display                        | 18. HOOFDTELEFOON ingang                   |
| 6. Klokweergave                      | 19. TUNER indicator                        |
| 7. FM stereo                         | 20. TIJDINSTELLING toets                   |
| 8. VOLUMEREGELING                    | 21. ALARMINSTELLING toets                  |
| 9. Functieschakelaar (AUTO/AAN/UIT)  | 22. UUR toets                              |
| 10. Functieschakelaar (ZOEMER/FM/CD) | 23. MINUUT toets                           |
| 11. Pointerlens                      | 24. SLAAP toets                            |
| 12. PROGRAMMEER toets                | 25. AFSTEMREGELING (HELDER/DIM) schakelaar |
| 13. HERHAAL toets                    | 27. AC voedingskabel                       |

## **Voeding**

Steek de AC voedingskabel in een 230V/50Hz AC stopcontact. De nummers op de display beginnen te knipperen.

## **Back-up batterij**

Tijdens stroomuitval blijft het klokgeheugen behouden door een enkele 9V batterij (type 6F22 of 6LR61, niet inbegrepen).

1. Open de batterijhouder door de inkeping in de richting van het pijltje te drukken en het omhoog te tillen.
2. Plaats een 9V (type 6F22 of 6LR61) batterij aan de hand van de polariteitsymbolen, gemarkeerd binnenin het compartiment.
3. Sluit het klepje van de batterijhouder.

Opmerkingen:

- Haal de stekker uit het AC stopcontact en verwijder de batterij als u het apparaat voor langere tijd niet zult gebruiken.
- Verwijder de batterij wanneer het apparaat niet is aangesloten, om onnodig verbruik en lekkage te voorkomen.

## **KLOK**

### **De Huidige Tijd Instellen**

Houd de TIJDINSTELLING toets ingedrukt, terwijl u gelijktijdig op de UUR of MINUUT toets drukt totdat de huidige tijd is ingesteld.

## **RADIOBEDIENING**

1. Stel de Functieschakelaar in op stand AAN.
2. Stel de bandschakelaar in op FM, indien gewenst.
3. Draai de AFSTEMREGELING om op het gewenste station af te stemmen.
4. Gebruik de VOLUMEREGELING om het volume op een comfortabel luisterniveau af te stellen.
5. Stel de Functieschakelaar in op stand UIT om de radio uit te schakelen.

### **Opmerkingen:**

Voor FM ontvangst, ontwikkel en verleng de draadantenne en pas de richting of hoek aan voor de beste ontvangst.

## **TIMER**

### **De Tijd Instellen**

1. Druk op UUR terwijl u de TIJDINSTELLING toets ingedrukt houdt. Telkens dat u op UUR drukt zal de tijd met 1 uur verspringen. Houd UUR ingedrukt om de uren sneller vooruit te spoelen.
2. Druk op MINUUT terwijl u de TIJDINSTELLING toets ingedrukt houdt. Telkens dat u op MINUUT drukt zal de tijd met 1 minuut verspringen. Houd MINUUT ingedrukt om de minuten sneller vooruit te spoelen.

## **De Alarmtijd Instellen**

1. Schuif AUTO/AAN/UIT naar Auto.
2. Druk op UUR terwijl u de ALARMINSTELLING toets ingedrukt houdt. Telkens dat u op UUR drukt zal de alarmtijd met 1 uur verspringen. Houd UUR ingedrukt om de uren sneller vooruit te spoelen.
3. Druk op MINUUT terwijl u de ALARMINSTELLING toets ingedrukt houdt. Telkens dat u op MINUUT drukt zal de alarmtijd met 1 minuut verspringen. Houd MINUUT ingedrukt om de minuten sneller vooruit te spoelen.

## **De Alarmtijd Controleren**

Druk op de ALARMINSTELLING toets om de vooringestelde alarmtijd weer te geven.

## **Radio Auto**

1. Stel de Functieschakelaar in op FM.
2. Stem af op het station waar u naar wilt luisteren wanneer u gewekt wordt.
3. Gebruik de VOLUMEREGELING om het volume aan te passen tot op het niveau waardoor u gewekt wilt worden.
4. Zodra de vooringestelde alarmtijd wordt bereikt, zal de radio automatisch inschakelen. Druk op de SNOOZE toets of stel de Functieschakelaar in op stand UIT om de radio uit te schakelen.

**Opmerking:** Stel de Functieschakelaar in op stand AAN als u nog langer naar de radio wenst te luisteren. Zoniet zal het apparaat de radio na ongeveer een uur later automatisch.

## **Zoemer Auto**

1. Stel de Functieschakelaar in op stand ZOEMER
2. Zodra de vooringestelde alarmtijd bereikt wordt, zal de zoemer klinken. Druk op de SNOOZE toets of stel de Functieschakelaar in op stand UIT om de zoemer uit te schakelen.

## **CD Auto**

1. Stel de Functieschakelaar in op stand CD.
2. Zodra de vooringestelde alarmtijd wordt bereikt, zal de CD automatisch worden afgespeeld. De CD wordt vanaf het begin tot het einde afgespeeld, wat herhaald wordt totdat een afspeeltijd van 1 uur en 59 minuten bereikt is. De CD wordt dan automatisch gestopt. De wekfunctie met CD zal niet geactiveerd worden door geprogrammeerde tracks. Druk op de SNOOZE toets of stel de Functieschakelaar in op stand UIT om de CD uit te stoppen.

**Opmerking:** Stel de Functieschakelaar in op stand AAN als u wat langer naar de CD wenst te luisteren. Zoniet wordt het apparaat ongeveer een uur later automatisch uitgeschakeld.

### **Snooze Functie**

Druk op de SNOOZE toets om het alarmgeluid tijdelijk uit te schakelen. Het alarm zal worden uitgeschakeld, maar zal ongeveer elke 9 minuten weer klinken nadat de SNOOZE toets is ingedrukt.

### **Slaaptimer**

De radio/CD kan zodanig ingesteld worden dat het automatisch wordt uitgeschakeld na een tijdsduur vanaf 1 uur en 59 minuten tot 1 minuut.

1. Stel de Functieschakelaar in op stand AUTO.
2. Druk op de SLAAP toets. Het apparaat schakelt de radio/CD in en 1:59 (1 uur en 59 minuten) verschijnt kort op de display, waarna de display de huidige tijd weer laat zien.
3. Indien u de tijd wilt verkorten, houd dan de SLAAP toets ingedrukt. Laat de toets los wanneer de gewenste tijd wordt weergegeven. Druk de SLAAP toets in en houd hem ingedrukt terwijl u gelijktijdig de UUR of MIN toets indrukt om de tijdsduur te verlengen. Laat de toetsen los wanneer de gewenste tijd wordt weergegeven.
4. Druk op de SNOOZE toets om de slaaptimer te annuleren.

### **CD BEDIENING**

1. Stel de Functieschakelaar in op stand ON.
2. OPEN de CD houder en plaats een CD met de bedrukte zijde omhoog. Het totale aantal tracks wordt vervolgens weergegeven.
3. Druk op START/PAUZE om het afspelen te starten. Het nummer van de huidige afspelende track wordt weergegeven.
4. Gebruik de VOLUMEREGELING om het volume aan te passen.  
STOP- Stopt het afspelen.  
START/PAUZE Pauzeert het afspelen. Nogmaals indrukken om het afspelen te hervatten.  
OVERSLAAN Zoekt tijdens het afspelen naar een bepaald segment. Houd OVERSLAAN- of OVERSLAAN+ ingedrukt en laat vervolgens los.  
- Slaat over naar het begin van een track. Druk meerdere keren op OVERSLAAN of OVERSLAAN+.

### **HERHAAL**

Druk eenmaal op HERHAAL- de indicator licht op:  
Een enkele track wordt herhaald afgespeeld. Selecteer een track met OVERSLAAN- of OVERSLAAN+.

Druk tweemaal op HERHAAL- de indicator licht op:  
Alle tracks worden herhaald afgespeeld.

## **PROGRAMMEREN**

Druk in stopmodus op PROG., en gebruik OVERSLAAN- of OVERSLAAN+ om een track te selecteren om te programmeren. Druk op START/PAUZE om het geprogrammeerd afspelen te starten.

## **OPMERKING**

- Gebruik geen onregelmatig gevormde CD's (voorbeeld: hartvormig, achthoekig). Dit kan tot storingen leiden.
- Plaats nooit meer dan één disk in de diskhouder.
- Probeer de diskhouder tijdens het afspelen niet te openen.
- Raak de lens niet aan. Dit kan namelijk tot storingen leiden.

## **ONDERHOUD EN REINIGING**

- Stel het apparaat niet bloot aan regen of vocht om het risico op BRAND en ELEKTRISCHE SCHOKKEN te reduceren.
- Dit apparaat dient uit de buurt van hittebronnen geplaatst te worden, zoals radiators, hitte-roosters, kachels of andere producten die hitte genereren.
- Gebruik geen vloeibare reinigingsmiddelen of spuitbussen. Gebruik om schoon te maken een lichtjes vochtige en zachte doek.

## **SPECIFICATIES**

Frequentiebereik FM-----	87.5-108 Mhz
Uitgangsvermogen-----	0,6 watt RMS met 10% THD
Voeding-----	AC 230V 50Hz
Stroomverbruik-----	10W
Voeding voor klok back-up-----	DC 9V (6F22 of 6LR61)
Afmetingen (BHD)-----	147x145x177mm
Gewicht-----	1335g (zonder batterij)
Disk-----	Compact disk
Scanmethode-----	Non-contact optische scanner (semiconductor laser)

- **Specificaties kunnen zonder voorafgaande kennisgeving gewijzigd worden.**

**MARQUANT<sup>®</sup>**

**MCK-82**

# MANUEL D'INSTRUCTIONS

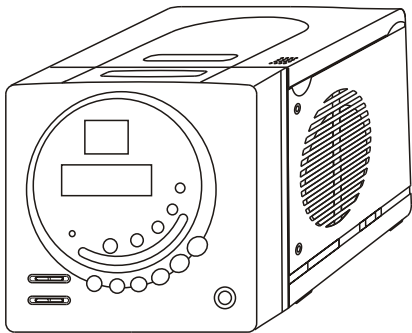

**(FRENCH)**

**RADIO-RÉVEIL CD/FM  
AVEC ALARME FONCTION**

## DESCRIPTION DES ÉLÉMENTS

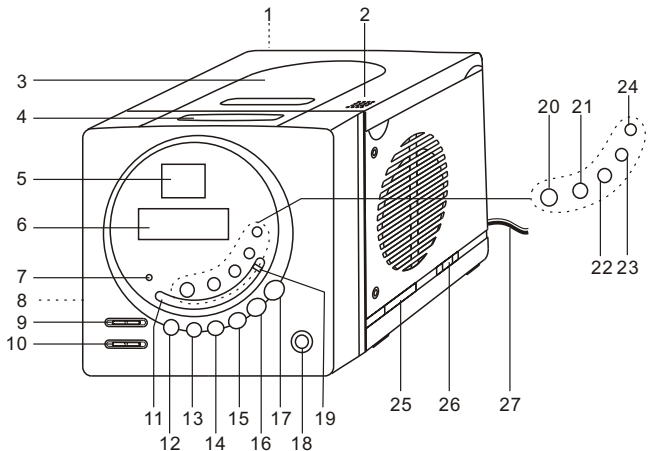

- |   |   |
|---|---|
| 1. Compartiment de piles                          | 14. Bouton Saut infÉRÉrieur                     |
| 2. BOUTON D'OUVERTURE                             | 15. Bouton Saut supÉrieur                       |
| 3. Compartiment CD                                | 16. Bouton STOP                                 |
| 4. Bouton RAPPEL D'ALARME                         | 17. Bouton lecture/pause                        |
| 5. Écran d'affichage du CD                        | 18. Jack ÉCOUTEURS                              |
| 6. Écran d'affichage de l'horloge                 | 19. Indicateur de SYNTONISATION                 |
| 7. Stéréo FM                                      | 20. Bouton de RÉGLAGE de l'Heure                |
| 8. Contrôle du Volume                             | 21. Bouton de RÉGLAGE DE L'ALARME               |
| 9. Bouton de fonction (AUTO/ON/OFF)               | 22. Bouton des Heures                           |
| 10. Bouton de fonction (AVERTISSEUR SONORE/FM/CD) | 23. Bouton des Minutes                          |
| 11. Indicateur de la lentille                     | 24. Bouton VEILLE                               |
| 12. Bouton PROGRAMME                              | 25. Contrôle de Syntonisation                   |
| 13. Bouton RÉPÉTER                                | 26. Bouton VARIATEUR D'ÉCLAIRAGE (CLAIR/SOMBRE) |
|   | 27. Cordon d'alimentation AC                    |

## **PRÉPARATION AVANT UTILISATION**

### **Alimentation**

Branchez le cordon d'alimentation AC sur une prise de courant AC 230V/50Hz. Les numéros clignotent à l'écran.

### **Batterie de sauvegarde**

La mémoire de l'horloge est conservée grâce à une pile de 9V (type 6F22 ou 6LR61, non fournie) lors des coupures de courant.

1. Ouvrez le compartiment de piles en appuyant sur la dent dans le sens de la flèche et en soulevant le couvercle.
2. Installez une pile de 9V (type 6F22 ou 6LR61) comme illustré par les symboles de polarité représentés dans le compartiment.
3. Fermez le couvercle du compartiment de piles.

Remarques: ● lorsque vous n'utilisez pas l'appareil pendant une période prolongée, déconnectez le cordon d'alimentation AC de la prise de courant AC et retirez les piles.  
● Retirez les piles lorsque l'appareil est débranché de manière à éviter toute décharge ou fuite.

## **HORLOGE**

### **Régler l'heure en cours**

Appuyez et maintenez le bouton RÉGLAGE DE L'HEURE et appuyez successivement en même temps sur le bouton HEURES ou MINUTES jusqu'à ce que les minutes de l'heure en cours soit correctement affichée.

## **FONCTIONNEMENT DE LA RADIO**

1. Réglez le bouton de Fonction sur la position ON.
2. Réglez la bande sur FM comme désiré.
3. Tournez le bouton contrôle de Syntonisation afin de trouver la station souhaitée.
4. Ajustez le contrôle du Volume au niveau que vous désirez.
5. Pour éteindre la radio, réglez le bouton de Fonction sur OFF.

### **Remarques :**

Pour la réception FM, déroulez et étirez complètement le fil de l'antenne et orientez-le pour obtenir une réception optimale.

## **MINUTERIE**

### **Régler l'heure**

1. Tout en appuyant sur le bouton de réglage de l'heure, appuyez sur le bouton HEURES. À chaque pression de la touche HEURE, les chiffres de l'heure avancent par 1 heure. Maintenez la touche HEURE pour faire avancer plus

rapidement les chiffres.

2. Lorsque vous maintenez le bouton RÉGLAGE DE L'HEURE, appuyez sur MIN. Les chiffres des minutes avancent par 1 minute à chaque fois que vous appuyez sur la touche MIN. Maintenez la touche MIN pour faire avancer plus rapidement les chiffres.

### **Réglage de l'heure de l'alarme**

1. Faites glisser le bouton AUTO/ON/OFF sur Auto.
2. Tout en appuyant sur le bouton de Réglage de l'Alarme, appuyez sur le bouton HEURES. À chaque pression de la touche HEURE, les chiffres de l'heure avancent par 1 heure. Maintenez la touche HEURE pour faire avancer plus rapidement les chiffres.
3. Lorsque vous maintenez le bouton RÉGLAGE DE L'ALARME, appuyez sur MIN. Les chiffres des minutes avancent par 1 minute à chaque fois que vous appuyez sur la touche MIN. Maintenez la touche MIN pour faire avancer plus rapidement les chiffres.

### **Pour vérifier l'heure de l'alarme**

Appuyez sur le bouton RÉGLAGE de L'ALARME. L'heure de pré-réglage de l'alarme s'affichera.

### **Radio Auto**

1. Réglez le bouton de Fonction sur la position FM.
2. Syntonisez sur la station que vous désirez écouter à votre réveil.
3. Ajustez le contrôle du VOLUME au niveau que vous désirez à votre réveil.
4. Lorsque l'heure de l'alarme pré-réglée sonne, la radio s'allume automatiquement. Pour éteindre la radio, appuyez sur le bouton RAPPEL D'ALARME ou réglez le bouton de Fonction sur OFF.

**Remarque :** Si vous souhaitez continuer à écouter la radio, réglez le bouton de fonction sur ON. Sinon, l'appareil éteindra automatiquement la radio une heure plus tard.

### **Avertisseur sonore auto**

1. Réglez le bouton de Fonction sur la position BUZZ
2. Lorsque l'heure de l'alarme pré-réglée sonne, le rappel d'alarme se déclenche. Pour arrêter l'avertisseur sonore, appuyez sur le bouton RAPPEL D'ALARME ou réglez le bouton de Fonction sur OFF.

### **CD Auto**

1. Réglez le bouton de fonction sur CD.
2. Lorsque l'heure de l'alarme pré-réglée sonne, le CD se met en marche

automatiquement. La lecture se fait du début à la fin et la totalité du CD est répétée jusqu'à ce que le temps de lecture atteigne 1h59min. Ensuite le CD s'arrête automatiquement. La fonction de réveil par le CD ne peut pas être activée par des pistes programmées. Pour arrêter le CD, appuyez sur le bouton RAPPEL D'ALARME ou réglez le bouton de Fonction sur OFF.

**Remarque :** Si vous désirez continuer à écouter le CD, réglez le bouton de Fonction sur ON. Sinon, l'appareil éteindra automatiquement la radio une heure plus tard.

### **Fonction Avertisseur sonore**

Pour éteindre temporairement l'alarme, appuyez sur el bouton RAPPEL D'ALARME. L'alarme s'éteindra et sonnera de nouveau 9 minutes plus tard après que vous aurez appuyé sur le bouton RAPPEL D'ALARME.

### **Minuteur Veille**

La radio/le CD peuvent être éteints automatiquement pendant une durée de 1h59 à 1minute.

1. Réglez le bouton de Fonction sur la position AUTO.
2. Appuyez sur le bouton VEILLE. L'appareil allume la radio/le CD et 0:59 (59 minutes) s'affiche momentanément puis l'écran retourne à l'heure en cours.
3. Appuyez sur le bouton VEILLE et maintenez-le pour réduire le temps si vous le désirez.  
Relâchez le bouton lorsque l'heure désirée est affichée. Appuyez simultanément sur les boutons SLEEP et HOUR ou MIN et maintenez-les enfoncés pour accroître le temps. Relâchez les boutons lorsque l'heure désirée est affichée.
4. Pour annuler le minuteur veille, appuyez sur le bouton RAPPEL D'ALARME.

### **FUNCTIONNEMENT DU CD**

1. Réglez le bouton de Fonction sur la position ON.
2. OUVREZ le compartiment du disque et placez un disque en veillant à ce que la face imprimée soit sur le dessus. Le nombre total de pistes s'affiche.
3. Appuyez sur LECTURE/PAUSE pour démarrer la lecture.  
Le nombre total de pistes à lire s'affiche.  
Tournez le bouton du Volume pour régler le volume sonore.  
STOP- Arrête la lecture.  
LECTURE/PAUSE Met la lecture en pause. Appuyez de nouveau pour reprendre la lecture.  
SAUT Recherche un point particulier pendant la lecture.  
Maintenez SAUT- ou SAUT+ enfoncés puis relâchez.  
Permet de faire un saut au début d'une piste. Appuyez successivement sur SAUT ou sur SAUT+

## RÉPÉTER

Appuyez sur RÉPÉTER une fois l'indicateur s'allume :

Une seule piste est lue en continu. Sélectionnez la piste à l'aide de SAUT+ ou SAUT-.

Appuyez sur RÉPÉTER deux fois l'indicateur s'allume :

Toutes les pistes sont lues en continu.

## PROGRAMME

En mode arrêt, appuyez sur PROG et utilisez les touches SAUT- ou SAUT+ pour sélectionner la piste.

Le programme sera prêt, appuyez sur démarrer pour commencer la lecture programmée.

## REMARQUE

- N'utilisez pas de formes de CD irrégulières (exemple : en forme de cœur, de forme octogonale). Cela entraînerait un dysfonctionnement de l'appareil.
- Ne pas placer plus d'un disque dans le compartiment de disques.
- Ne pas tenter d'ouvrir le compartiment de disques pendant la lecture.
- Ne pas toucher la lentille. Vous risqueriez de provoquer des dysfonctionnements.

## ENTRETIEN ET MAINTENANCE

- Afin de prévenir les risques D'Incendie ou D'Électrocution, ne pas exposer cet appareil à la pluie ou à l'humidité.
- Vous devez éloigner l'appareil des sources de chaleur comme les radiateurs, les accumulateurs de chaleur, les fours ou d'autres appareils qui produisent de la chaleur.
- Ne pas utiliser de nettoyants liquides ou en aérosol. Veuillez utiliser uniquement un chiffon humide pour nettoyer l'appareil.

## SPÉCIFICATIONS

Gamme de fréquence FM-----	87.5-108 MHz
Puissance de sortie -----	0.6 watts RMS avec 10% THD
Alimentation-----	AC 230V 50Hz
Consommation énergétique-----	10W
Alimentation pour l'horloge de sauvegarde-----	DC 9V (6F22, ou 6LR61)
Dimensions (LLH)-----	147x145x177mm
Poids-----	1335g (sans les piles)
Disque-----	Disque compact
Méthode de balayage-----	Scanner optique sans contact (laser semi-conducteur)

- Les spécifications peuvent faire l'objet de modifications sans préavis.

**MARQUANT<sup>®</sup>**

**MCK-82**

# **INSTRUCTION MANUAL**

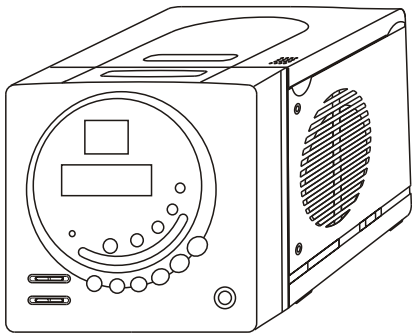

**(ENGLISH)**

**CD/FM CLOCK RADIO  
WITH ALARM FUNCTION**

**Dear Customer,**

Please read this manual thoroughly before operating the unit to become more familiar with it and obtain the performance that will bring you continued enjoyment for many years. Keep these instructions handy for future reference.

- WARNING:**
- **TO PREVENT FIRE OR SHOCK HAZARD, DO NOT EXPOSE THIS UNIT TO RAIN OR MOISTURE.**
  - **THE UNIT SHOULD BE KEPT AT LEAST 5CM AROUND THE APPARATUS FOR SUFFICIENT VENTILATION.**
  - **DO NOT PLACE NAKED FLAME SOURCES, SUCH AS LIGHTED CANDLES, ON THE APPARATUS.**

For future reference, record the serial number of the unit printed in the rear of the cabinet.



**CAUTION:** TO REDUCE THE RISK OF ELECTRIC SHOCK, DO NOT REMOVE COVER (OR BACK). NO USER-SERVICEABLE PARTS INSIDE. REFER SERVICING TO QUALIFIED SERVICE PERSONNEL.

**LASER SAFETY:** This unit employs a laser. Only qualified service personnel should attempt to service this device due to possible eye injury.  
**CAUTION:** USE OF CONTROLS, ADJUSTMENTS OR PERFORMANCE PROCEDURE HEREIN MAY RESULT IN HAZARDOUS RADIATION EXPOSURE.



**DANGEROUS VOLTAGE**

Uninsulated Dangerous Voltage, that may be of sufficient magnitude to constitute a risk of electric shock to persons is resent within this product's enclosure.



**ATTENTION**

The Owner's Manual contains important operating and maintenance instructions. For your safety, it is necessary to refer to the manual.



**DANGER:**

Invisible and hazardous laser radiation when open and interlock failed or defeated. Avoid direct exposure to beam.

## NAMES OF PARTS

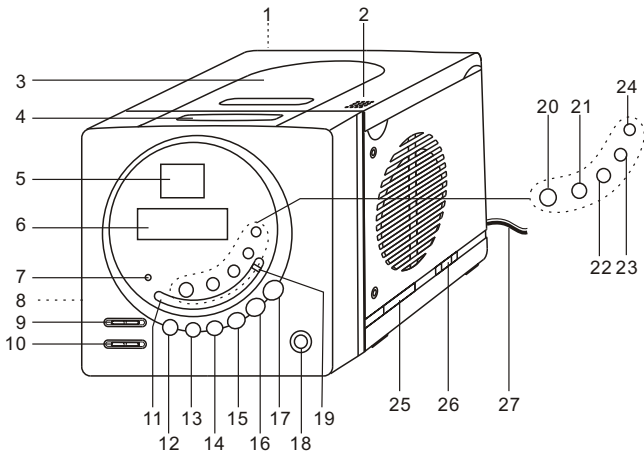

- |                                       |                                   |
|---------------------------------------|-----------------------------------|
| 1. Battery compartment                | 14. SKIP DOWN button              |
| 2. PUSH OPEN                          | 15. SKIP UP button                |
| 3. CD compartment                     | 16. STOP button                   |
| 4. SNOOZE button                      | 17. PLAY/PAUSE button             |
| 5. CD display                         | 18. PHONE jack                    |
| 6. Clock display                      | 19. TUNING indicator              |
| 7. FM stereo                          | 20. TIME SET button               |
| 8. VOLUME control                     | 21. ALARM SET button              |
| 9. Function<br>(AUTO/ON/OFF) switch   | 22. HOUR button                   |
| 10. Function<br>(BUZZER/FM/CD) switch | 23. MINUTE button                 |
| 11. Pointer lens                      | 24. SLEEP button                  |
| 12. PROGRAM button                    | 25. TUNING control                |
| 13. REPEAT button                     | 26. DIMMER<br>(BRIGHT/DIM) switch |
|                                       | 27. AC power cord                 |

## PREPARATION FOR USE

### Power supply

Plug the AC power cord into 230V/50Hz AC outlet. The numbers on the display flash.

### Back up battery

Clock memory is retained by one 9V battery (type 6F22 or 6LR61, not supplied) during power interruption.

1. Open the battery compartment by pressing the notch in the direction of arrow and lifting it up.
2. Install a 9V (type 6F22 or 6LR61) battery as indicated by the polarity symbols marked in the compartment.
3. Close the battery compartment cover.

- Notes:**
- when you are not going to use the unit for a long period of time, disconnect the AC power cord from AC outlet and remove the battery.
  - Remove the battery when the unit is unplugged to avoid excessive discharge and leakage.

## CLOCK

### Setting the current time

Press and hold the TIME SET button, and at the same time, press the HOUR or MIN button until the current time is set.

## RADIO OPERATION

1. Set the Function switch to ON.
2. Set the band switch to FM as desired.
3. Rotate the TUNING control to tune to the desired station.
4. Adjust the VOLUME control to your comfortable sound level.
5. To turn the radio off, set the Function switch to OFF.

### Notes:

For FM reception, uncoil and extend the wire antenna and adjust the direction or angle for optimum reception.

## TIMER

### Setting the Time

1. While pressing and holding down time set, press HOUR. The hour digits advance by 1 hour each time you press HOUR. Hold down HOUR to rapidly advance the hour digits.
2. While you hold down TIME SET, press MIN. The minute digits advance by 1 minute each time you press MIN. Hold down MIN to rapidly advance the minute digits.

### Set the Alarm Time

1. Slide AUTO/ON/OFF to Auto.
2. While pressing and holding down ALARM SET, press HOUR. The time on the display advance by 1 hour each time you press HOUR. Hold down HOUR to rapidly advance the hour digits.
3. While you hold down ALARM SET, press MIN. The minute digits advance by 1 minute each time you press MIN. Hold down MIN to rapidly advance the minute digits.

### To Check the Alarm Time

Press the ALARM SET button. The preset alarm time will be displayed.

### Radio Auto

1. Set the Function switch to FM.
2. Tune to the station which you want to listen when you wake up.
3. Adjust the VOLUME control to the level you want when you wake up.
4. When the preset alarm time comes, the radio turns on automatically. To turn the radio off, press the SNOOZE button or set the Function switch to OFF.

**Note:** If you want to continue to listen to the radio, set the Function switch to ON. Otherwise the unit automatically turns the radio off about one hour later.

### Buzzer Auto

1. Set the Function switch to BUZZ
2. When the preset alarm time comes, the buzzer sounds. To stop the buzzer sound, press the SNOOZE button or set the Function switch to OFF.

## **CD Auto**

1. Set function switch to CD.
2. When the preset alarm time comes, the CD sounds automatically. Playing from the beginning to end and repeats all until the playing time has reached 1 hour 59 minute. Then CD will stop automatically. The wake up by CD function will not be activated by programmed tracks. To stop the CD sound, press the SNOOZE button or set the Function switch to OFF

**Note:** If you want to continue to listen to the CD, set the Function switch to ON. Otherwise the unit will auto turns off about one hour later..

## **Snooze Function**

To temporarily turn off the alarm sound, press the SNOOZE button. The alarm sound will be turned off, but it will sound about every 9 minutes after SNOOZE button is pressed.

## **Sleep Timer**

The radio/CD can be set to turn off automatically for a length of time from 1 hour 59 minutes to 1 minute.

1. Set the Function switch to AUTO .
2. Press the SLEEP button, The unit turns the radio/CD on and 0:59 (59 minutes) will be displayed momentarily and the display returns to the current time.
3. Press and hold the SLEEP button to reduce the time if you want. Release the button when the desired time is displayed. Press and hold the SLEEP button and HOUR or MIN button simultaneously to increase the time . Release the buttons when the desired time is displayed.
4. To cancel the sleep timer, press the SNOOZE button.

## **CD OPERATION**

- 1 Set function switch to ON.
- 2 OPEN the disc compartment and place a disc with the printed side up. The total number of tracks is displayed.
- 3 Press PLAY/PAUSE to start play. The number of the track being played is displayed.
- 4 Turn VOLUME to adjust the sound.

STOP - Stops play.

PLAY/PAUSE - Pauses play. To resume play, press again.

SKIP - Searches for a particular point during playback.

Keep SKIP – or SKIP+ pressed and then release it.

- Skips to the beginning of a track. Press SKIP – Or SKIP+ repeatedly

## REPEAT

Press REPEAT once- the indicator lights up:

A single track is played repeatedly. Select a track with SKIP- or SKIP+.

Press REPEAT twice- the indicator lights up:

All tracks are played repeatedly.

## PROGRAM

In stop state, press PROG. , and use SKIP - or SKIP+ to select the track.

Will be program, press play to start program play.

## NOTE

- Do not use irregular shape CDs(example: heart-shaped, octagonal ones). It may result in malfunctions.
- Do not place more than one disc in the disc compartment.
- Do not try to open the disc compartment during play.
- Do not touch the lens. Doing so may cause malfunctions.

## CARE AND MAINTENANCE

- To reduce the risk of FIRE or ELECTRIC SHOCK, do not expose the unit to rain or moisture.
- This unit should be situated away from heat sources, such as radiators, heat registers, stoves or other products that generate heat.
- Do not use liquid cleaners or aerosol cleaners. Use a slightly moistened soft cloth for cleaning.

## SPECIFICATIONS

Frequency range	FM	87.5-108 Mhz
Output power		0.6 watt RMS with 10% THD
Power supply		AC 230V 50Hz
Power consumption		10W
Power supply for clock back up		DC 9V (6F22 or 6LR61)
Dimensions (WHD)		147x145x177mm
Weight		1335g(without battery)
Disc		Compact disc
Scanning method		Non-contact optical scanner (semiconductor laser)

- Specifications are subject to change without notice.