

MARQUINT

4 Kanaals stereo auto vermogensversterker

Model:

MCA-500 MCA-600

GEBRUIKSAANWIJZING

VOORDAT U BEGINT TE INSTALLEREN, LEES DAN UITVOERIG HETVOLGENDE:

- A) GEBRUIK DIT TOESTEL ALLEEN IN AUTO'S MET NEGATIEVE MASSA.
- B) VERMIJD BIJ HET PLAATSEN VAN DE BOOSTER WARME/ZONNIGE PLEKKEN.
- C) SLUIT DE + 12V AANSLUITING ALLEEN AAN, INDIEN ALLE DRADEN KORREKT ZIJN AANGESLOTEN.
- D) SLUIT NOOIT DE LUIDSPREKER UITGANGEN AAN DE - POOL (CHASSIS).
- E) DEFECTEN DOOR VERKEERDE AANSLUITINGEN VALLEN NIET ONDER DE GARANTIE.
- F) ZORG ALTIJD DAT DE LUIDSPREKER MANTELS INTACT ZIJN, EN GEEN KONTAKT MAKEN MET HET CHASSIS.

INSTALLATIE

SCHROEF DE BOOSTER STEVIG OP DE DOOR U GEKOZEN LOKATIE, EN ZORG VOOR VOLDOENDE KOELING.

MONTAGE

1. Plaats de versterker op een plaats in de auto met voldoende koeling, en een stevige ondergrond.
2. Zorg dat de bereikbaarheid van de zekeringen en afregel potmeters optimaal zijn na montage.
3. Om massa verschillen tegen te gaan, dienen de massa draden (-12v) aan dezelfde massa te liggen als die van de autoradio. Indien dit niet gebeurt, kunnen ruis en motor storingen in het geluid ontstaan.
4. Indien mogelijk is het verstandig de versterker door een professionele inbouw-station te laten inbouwen, vooral indien er meerdere speakers of brugschakelingen worden gebruikt.

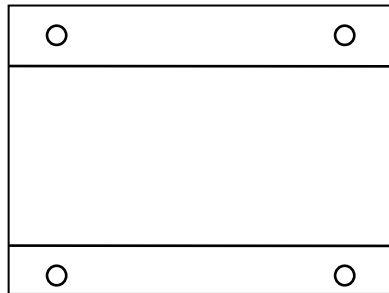

VOEDING

1. Deze versterker beschikt over een electronische aan/uit schakelaar waardoor deze universeel is te gebruiken bij autoradio's met en zonder elektrische schakeldraad. Sluit de elektrische antenne voeding van de autoradio aan op de "IGN" aansluiting van de versterker. (Meestal de gele draad van uw autoradio)
2. Sluit de rode draad altijd aan op de plus leiding (+12V), welke tesamen met uw autoradio wordt in en uitgeschakeld. De zwarte draad is massa (-12V) Let op dat u aansluit draden gebruikt met minimaal 0,75mm kern vanwege het hoge amperage bij hoog volume.

AANSLUITSCHEMA VOEDING

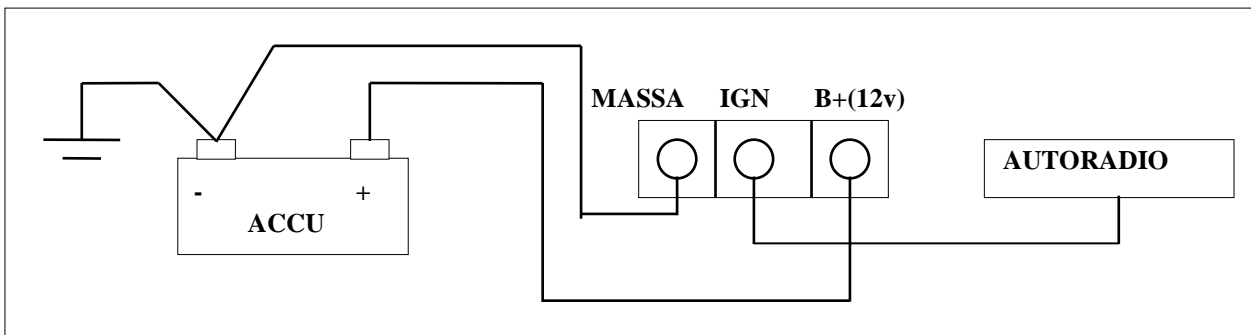

AANSLUITSCHEMA OVERZICHT

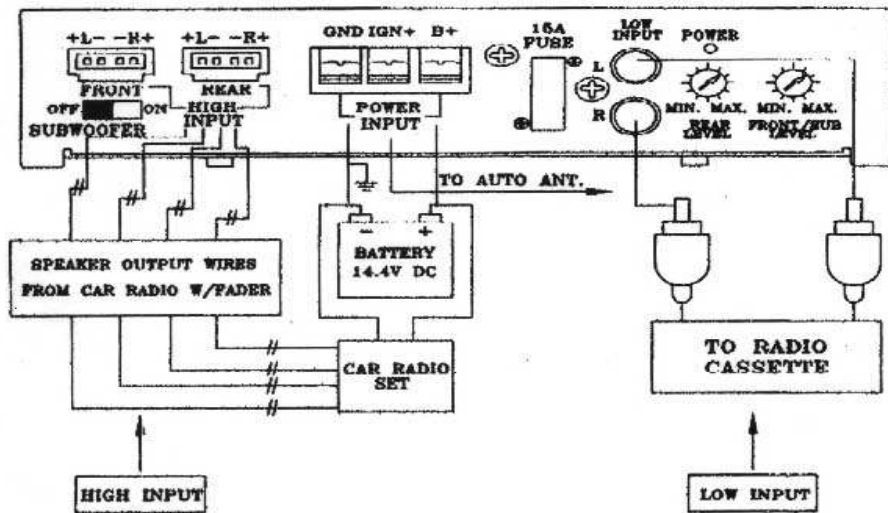

SUBWOOFER SCHAKELAAR

De subwoofer schakelaar aan de rechterzijde van het apparaat dient voor het in en uitschakelen van de subwoofer functie. Indien de schakelaar op "OFF" staat, zal de subwoofer schakeling uitgeschakeld zijn en de versterker op normaal gebruik zijn ingesteld.

Indien u echter de schakelaar op "ON" zet, dan zullen de "REAR uitgangen" op 32Hz worden gefilterd, zoals gebruikelijk bij een subwoofer luidspreker.

