

GEBRUIKERSHANDLEIDING

Mobiel Videosysteem

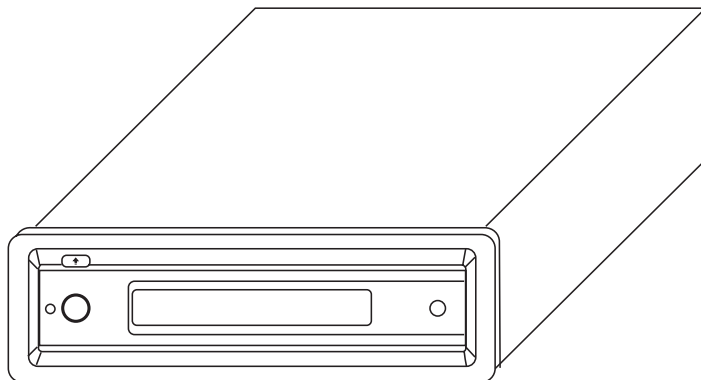
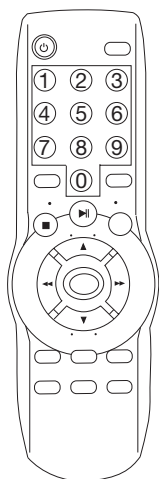

- **Vacuüm Fluorescentie Display**
- **Verschillende Talen voor Ondertiteling en Audio**
- **Verschillende Beeldinvalshoeken**
- **Ouderlijke Controle**

KENMERKEN

Compatibel met PAL DVD's (video-CD's) en NTSC DVD's (video-CD's)

Deze speler kan zowel DVD's als video-CD's weergeven die met het PAL of met het NTSC-systeem zijn opgenomen.

- Alle belangrijke weergavefuncties voor DVD, zoals de MPEG2-decoder, de D/A-omzetter voor video en de decodering voor audio, zijn in een enkele LSI-chip ondergebracht.
- Analoge stereo audio-uitgangen (RCA-aansluitingen). De video-uitgang levert een composiet videosignaal (RCA-aansluitingen).
- De bijgeleverde afstandsbediening is geschikt voor multifunctionele software (soundtrack/ondertiteling in meerdere talen, meervoudige camerastandpunten) en beschikt over alle standaardfuncties.

GEBRUIK DIT PRODUCT VEILIG

Tijdens het rijden

Stel het volume zodanig in, dat u zich op de weg en het verkeer kunt blijven concentreren.

Tijdens het autowassen

Stel het product niet bloot aan water of grote hoeveelheden vocht. Anders kan er kortsluiting of brand ontstaan of kan het product beschadigd worden.

Tijdens het parkeren

Bij het parkeren in de zon kan de temperatuur in de auto extreme hoogten bereiken. Laat het interieur voldoende afkoelen voordat u de weergave start.

Zorg voor de juiste voeding

Dit product is geschikt voor 12 volt gelijkstroom (auto-accu) met negatieve aarde (het normale West-Europese systeem).

Bescherm de mechanische delen

Steek geen vreemde voorwerpen in de CD-DVD invoer van de speler. Anders kan het toestel defect raken omdat het een uiterst nauwkeurig werkend mechanisme betreft.

Gebruik een erkend servicecenter

Probeer dit precisie product niet zelf te demonteren of af te stellen. Raadpleeg de bij dit product geleverde lijst met servicecentra voor service.

Installatie

Het toestel moet horizontaal worden geïnstalleerd, waarbij voor het bedieningsgemak het voorpaneel iets omhoog mag wijzen onder een hoek van maximaal 30°.

DOLBY DIGITAL

Vervaardigd onder licentie van Dolby Laboratories.

„Dolby” en het dubbel-D symbool zijn handelsmerken van Dolby Laboratories. Confidential Unpublished Works. ©1992-1997 Dolby Laboratories, Inc. Alle rechten voorbehouden.

INHOUD

| | |
|---|----|
| Informatie over veiligheid | 47 |
| Informatie over discs | 48 |
| Installatie | 49 |
| Din montage vanaf de voorzijde (methode A)..... | 49 |
| Din montage vanaf de achterzijde (methode B)..... | 50 |
| Gebruik van het afneembare voorpaneel | 51 |
| Elektrische aansluiting..... | 52 |
| Afstandsbediening..... | 53 |
| De afstandsbediening prepareren voor gebruik | 54 |
| Plaatsen van een DVD/video-CD/CD | 54 |
| Uitnemen van een disc | 54 |
| Basisbediening | 55 |
| On-screen display functie | 56 |
| Functie voor meertalige soundtracks op DVD | 56 |
| Menufunctie..... | 56 |
| Functie voor meertalige ondertiteling (alleen DVD) | 56 |
| Functie voor meerdere camerastandpunten (alleen DVD)..... | 57 |
| Weergave van MP3-discs..... | 57 |
| Speciale functies | 57 |
| Configuratie | 58 |
| Algemene configuratie..... | 58 |
| Luidspreker-configuratie..... | 60 |
| Audio-configuratie | 60 |
| Voorkeuren | 61 |
| Technische gegevens | 64 |

INFORMATIE OVER VEILIGHEID

Let op

- DEZE MOBILE DVD-SPELER IS EEN KLASSE I LASERAPPARAAT. DEZE MOBIELE DVD-SPELER GEBRUIKT ECHTER EEN ZICHTBARE/ONZICHTBARE LASERSTRAAL DIE, INDIEN GERICHT, BLOOTSTELLING AAN SCHADELIJKE STRALING TOT GEVOLG KAN HEBBEN.
- ZORG ER VOOR DE MOBIELE DVD-SPELER UITSLUITEND VOLGENS DE AANWIJZINGEN TE GEBRUIKEN.
- HET GEBRUIK VAN BEDIENINGSORGANEN OF HET MAKEN VAN AFSTELLINGEN OP EEN ANDERE WIJZE DAN HIERIN BESCHREVEN KAN BLOOTSTELLING AAN SCHADELIJKE STRALING TOT GEVOLG HEBBEN.
- OPEN DE BEHUIZING NIET EN VOER REPARATIES NIET ZELF UIT. LAAT REPARATIES EN ONDERHOUD UITSLUITEND DOOR EEN ERKENDE REPARATEUR UITVOEREN.

Waarschuwing

- STEL DEZE APPARATUUR NIET BLOOT AAN REGEN OF VOCHT OM BRAND- EN SCHOKGEVAAR TE VERMIJDEN.
- GEBRUIK ALLEEN DE AANBEVOLEN ACCESSOIRES OM BRAND- EN SCHOKGEVAAR EN HINDERLIJKE INTERFERENTIE TE VERMIJDEN.
- DIT TOESTEL IS ONTWERPEN VOOR CONTINUE GEBRUIK.

Dit product bevat een kopieerbeveiligingstechnologie die wordt beschermd bij wijze van octrooiaanvraag van bepaalde Amerikaanse patenten en andere intellectuele eigendomsrechten in het bezit van Macrovision Corporation en andere rechthebbenden. Het gebruik van deze kopieerbeveiliging moet worden goedgekeurd door Macrovision Corporation en is uitsluitend bestemd voor thuisgebruik en ander beperkt gebruik tenzij anderszins goedgekeurd door Macrovision Corporation. Het terugwerkend ontwikkelen en herconstrueren en het ontmantelen is verboden.

Regiobeheersinformatie

- Deze mobiele DVD-speler maakt gebruik van de op DVD's opgenomen regiobeheersinformatie. Als de op DVD opgenomen regiocode niet overeenkomt met de regiocode van deze mobiele DVD-speler, kan de DVD niet door deze mobiele DVD-speler worden weergegeven.
- **De regiocode van dit product is „2”.**

INFORMATIE OVER DISCS

Indelingen die door deze speler worden ondersteund



DVD
Discs van 12 cm/8 cm
(Alleen enkelzijdig beschreven discs)



Video-CD
Discs van 12 cm/8 cm



CD/CD-R/RW, MP3
Discs van 12 cm/8 cm

Discs die niet met deze speler kunnen worden weergegeven

- DVD-ROM's
- Opneembare DVD's/herschrijfbaar DVD's/DVD-RAM's
- CD-ROM's
- Foto-CD's
- CD-DA's met kopieerbeveiliging
- DVD's met een andere regio-code dan „2” of „ALL”

Hanteren van discs

- Het functioneren van de DVD-speler wordt negatief beïnvloed door vuil, stof of krassen op discs en door kromgetrokken discs.
- Plak geen stickers en maak geen krassen op discs.
- Voorkom dat discs kunnen kromtrekken.
- Een disc moet altijd in het daarvoor bestemde doosje worden opgeborgen om beschadiging te voorkomen.
- Bewaar discs niet op de volgende plaatsen:
 1. In direct zonlicht.
 2. In vuile, stoffige of vochtige plaatsen.
 3. In de buurt van de autoverwarming.
 4. Op een stoelzitting of op het dashboard.

Reinigen van discs

Gebruik een droge, zachte doek om het oppervlak af te vegen. Een zeer vuile disc kan worden gereinigd met een zachte doek die iets is bevochtigd met isopropylalcohol. Gebruik geen oplosmiddelen zoals benzine, verfverdunder of reinigingsvloeistoffen voor grammofoonplaten, omdat dergelijke stoffen het oppervlak van de disc kunnen aantasten.

Opmerking:

Door normaal gebruik en door de heersende omstandigheden in de omgeving waarin de

discs worden gebruikt, kunnen er enkele krassen op de discs komen (zij het onvoldoende om ze onbruikbaar te maken). Merk op dat dergelijke krassen niet duiden op een probleem met de speler.

LABEL AAN BOVENZIJDE



RAAK DE ONDERZIJDE NIET AAN



NIET BUIGEN



VEEG VAN HET MIDDEN NAAR DE RAND

Nieuwe discs met oneffenheden aan de rand prepareren

Een nieuwe disc kan zowel aan de binnenste als aan de buitenste rand enkele oneffenheden hebben. Wanneer een disc oneffenheden aan de rand heeft, kan de disc niet goed worden ingebracht en zal de speler de disc niet weergeven. Verwijder daarom eerst oneffenheden van de rand met behulp van een pen of potlood, zoals onderstaande afbeelding laat zien. Druk de zijkant van de pen of het potlood tegen de binnenste of buitenste rand van de disc om oneffenheden te verwijderen.

ONEFFENHEDEN AAN DE BUITENSTE RAND

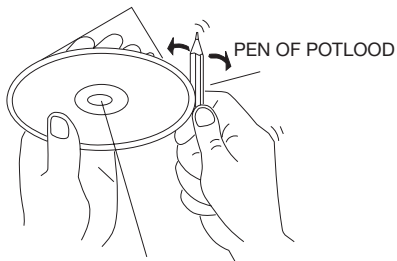

PEN OF POTLOOD

48 ONEFFENHEDEN AAN DE BINNENSTE RAND

INSTALLATIE

Opmerkingen:

- Installeer het toestel op een plaats waar het de bestuurder niet hindert bij het rijden.
- Alvorens het toestel definitief te installeren, sluit u eerst de draden voorlopig aan en zorgt u ervoor dat alles goed is aangesloten en het systeem werkt zoals het hoort.
- Om geen problemen te ondervinden tijdens de installatie, gebruikt u alleen de onderdelen die samen met het toestel zijn geleverd. Door andere onderdelen te gebruiken, kunnen defecten ontstaan.
- Raadpleeg uw dichtst bijgelegen verdeler als bij de installatie in uw wagen gaten moeten worden geboord of andere wijzigingen moeten worden aangebracht.
- Installeer het toestel op een plaats waar het de bestuurder niet hindert of waar het de passagier niet kan kwetsen bij plots remmen, bijv. bij een noodstop.
- Wanneer de installatiehoek meer dan 30° afwijkt van het horizontale vlak, is het mogelijk dat het toestel niet optimaal werkt.

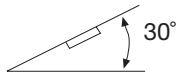

- Installeer het toestel niet op een plaats waar het kan worden blootgesteld aan hoge temperaturen door bijv. direct zonlicht, aan warme lucht door bijv. de verwarming, of nog aan veel stof, vuil of overmatige trillingen.

DIN MONTAGE VANAF DE VOORZIJDE/ACHTERZIJDE

U kan dit toestel installeren vanaf de voorzijde (meest gebruikte methode) of

via de achterzijde (waarbij van schroefdraad voorziene gaten aan de zijkanten van het toestel worden gebruikt). Voor meer details, volgt u de onderstaande methodes met bijgaande illustraties.

DIN MONTAGE VANAF DE VOORZIJDE (Methode A)

Installatie van het toestel

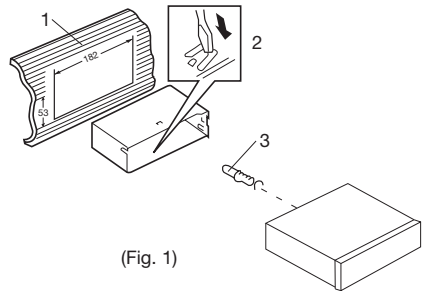

1. Dashboard
2. Houder
Plaats de houder in het dashboard. Kies het passende lipje overeenkomstig de dikte van het dashboard en buig het naar binnen toe zodat de houder goed op zijn plaats zit.
3. Schroef vast.

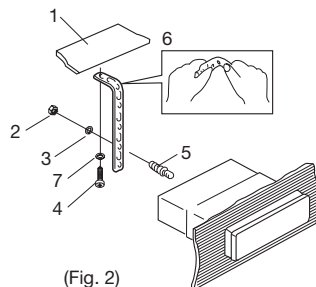

1. Dashboard
2. Moer (5mm)

INSTALLATIE

3. Veerring
4. Schroef (5 x 25mm)
5. Schroef
6. Steunstrip
Gebruik de strip om de achterzijde van het toestel op zijn plaats te houden. Buig de strip manueel om tot de gewenste vorm.
7. Vlakke ring

Het toestel verwijderen

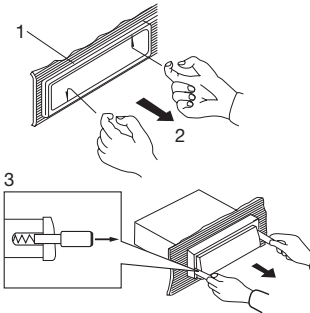

1. Frame
2. Plaats de vingers in de gleuf van het frontpaneel en trek om het frame te verwijderen. (Als u het frame opnieuw bevestigt, richt u de kant met een groef naar beneden toe en maak dan vast.)
3. Staafjes
Plaats de bijgeleverde staafjes in de groeven aan beide kanten van het toestel tot ze vastklikken (zoals aangegeven op de tekening). Door aan de staafjes te trekken, kan u het toestel uit het dashboard halen.

DIN MONTAGE VANAF DE ACHTERZIJDE (Methode B)

Bij deze installatiemethode gebruikt u de schroefgaten aan de zijkanten van het toestel.

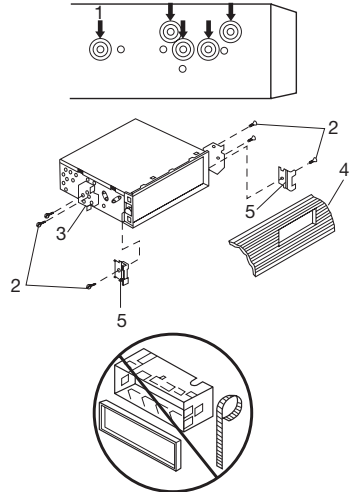

Vastmaken van het toestel in de montagebeugel (die bijgeleverd is).

1. Plaats de schroefgaten van de steunen en de schroefgaten van het toestel boven elkaar en span de schroeven op 2 plaatsen aan elke kant aan.
Gebruik platkopschroeven (5 x 6mm) of schroeven met verzonken kop (4 x 6mm), afhankelijk van de vorm van de schroefgaten in de beugel.
2. Schroef vast
3. Montagebeugel
4. Dashboard
5. Haak (verwijder dit onderdeel)

Opmerking: De houder, de buitenste sierplaat en de steunstrip worden niet gebruikt bij installatiemethode B.

GEBRUIK VAN HET AFNEEMBARE VOORPANEEL

Het afnemen van het voorpaneel

1. Druk op de OPEN toets, zodat het voorpaneel voorover kantelt.

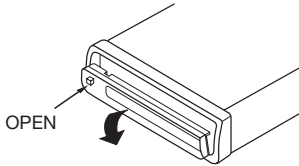

2. Trek het voorpaneel in het midden naar buiten.

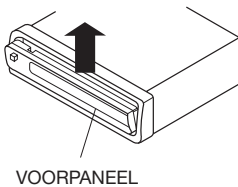

3. Berg het voorpaneel direct op in het meegeleverde opberg-doozje.

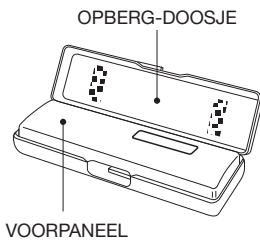

4. Druk het metalen plaatje in het toestel. Er is een ,klik' hoorbaar.

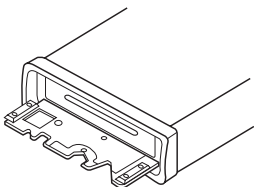

Het terugplaatsen van het voorpaneel

1. Druk het voorpaneel in het toestel. Er moet een ,klik' hoorbaar zijn.

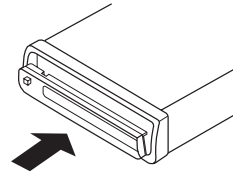

2. Merk op dat wanneer het voorpaneel niet goed wordt aangebracht de bedieningsorganen mogelijk niet goed functioneren en er enkele segmenten van de LC-display niet oplichten. Druk in dit geval op de OPEN toets en plaats het voorpaneel nogmaals.

Voorzorgsmaatregelen

1. Laat het voorpaneel niet vallen.
2. Oefen bij het afnemen of terugplaatsen van het voorpaneel geen druk uit op de display of de bedieningsorganen.
3. Raak de contacten van het voorpaneel of het toestel niet aan. Anders kan dit een slecht elektrisch contact tot gevolg hebben.
4. Eventueel vuil of een vreemde substantie dat zich aan de contacten heeft gehecht, kan met een schone en droge doek worden weggeveegd.
5. Stel het voorpaneel niet bloot aan hoge temperaturen of direct zonlicht.
6. Voorkom dat het oppervlak van het voorpaneel wordt blootgesteld aan vluchtige stoffen (zoals benzeen, verfverdunder of insecticiden).
7. Probeer niet het voorpaneel te demonteren.

ELEKTRISCHE AANSLUITING

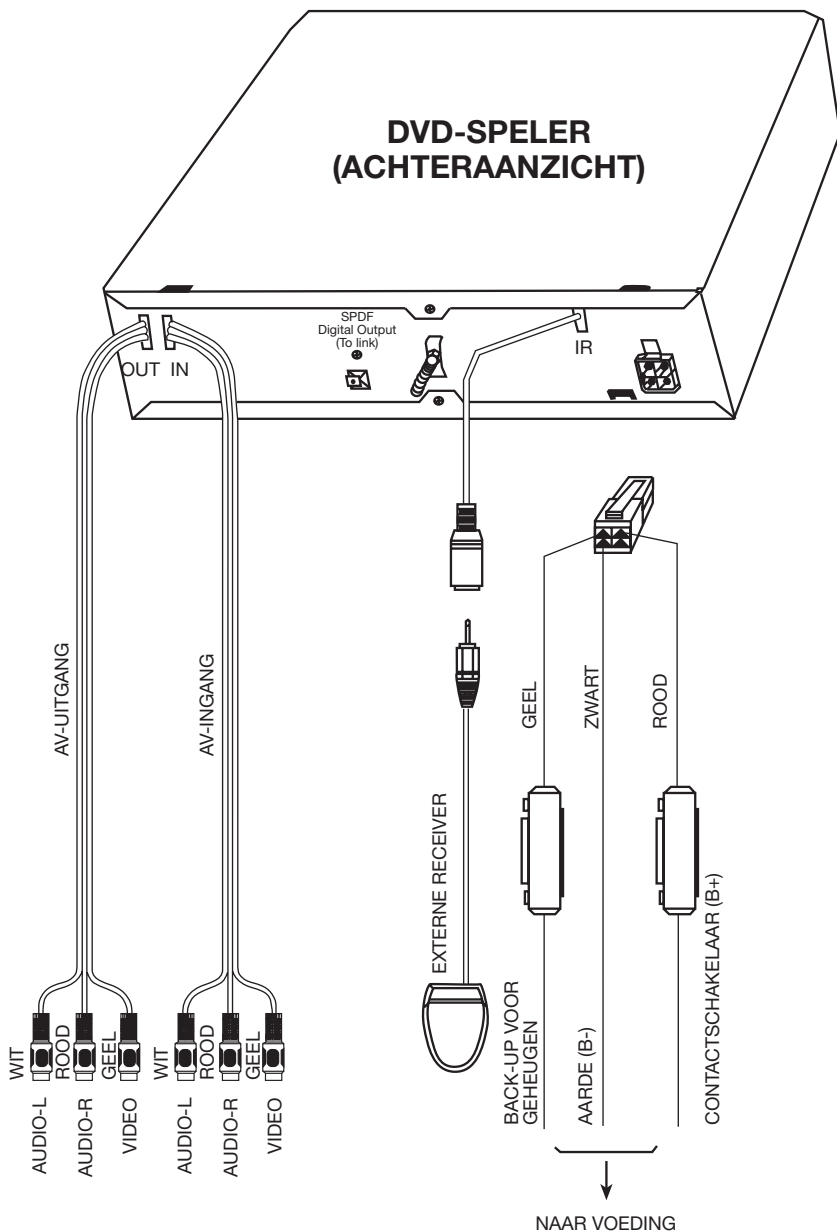

AFSTANDSBEDIENING

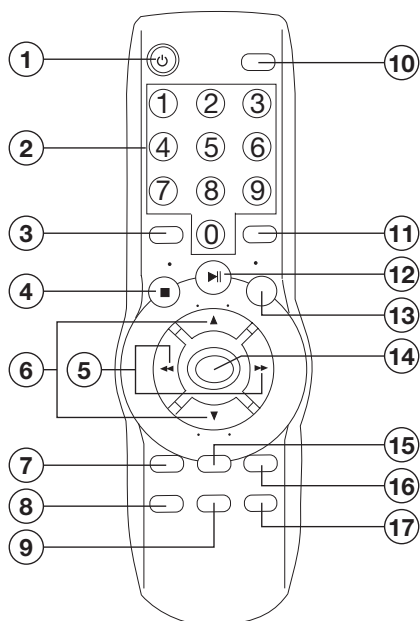

- | | |
|-------------|---|
| 1. | AAN/UIT toets voor het in- en uitschakelen van het toestel. |
| 2. 0-9 | Cijfertoetsen. |
| 3. ILL/GOTO | Toets voor het instellen van de helderheid van de VFD-display, of voor het zoeken op tijd tijdens weergave. |
| 4. | Druk op deze toets om de weergave te stoppen. |
| 5. / | Vooruitspoeltoets en terugspoeltoets . |
| 6. / | Toets om vooruit te springen naar het begin van de volgende passage of om terug te springen naar de vorige passage . Deze toetsen worden tevens gebruikt om in menu's de cursor te besturen. |
| 7. SUBTITLE | Toets voor het selecteren van de gewenste ondertiteling bij DVD's die voorzien zijn van ondertiteling in meerdere talen. |
| 8. SETUP | Om het SETUP MENU te openen. |
| 9. TITLE | Om de op de DVD opgenomen titel te openen. |
| 10. DISPLAY | Om de statusregel tijdens weergave te tonen of te verbergen. |
| 11. REPEAT | Om over te schakelen tussen de diverse herhalingsfuncties. |
| 12. | Om de weergave te pauzeren en te hervatten. |
| 13. A/V | Om over te schakelen tussen de DVD-speler en een externe audio-/videobron. |
| 14. ENTER | Toets voor het bevestigen van passages/hoofdstukken die zijn gekozen met behulp van de cijfer- of cursortoetsen in combinatie met het scherm. |
| 15. AUDIO | Toets voor het selecteren van de gewenste soundtrack bij DVD's die in meerdere talen zijn opgenomen. |
| 16. ANGLE | Toets voor het selecteren van het gewenste camerastandpunt bij DVD's die vanuit meerdere standpunten zijn opgenomen. |
| 17. MENU | Om het hoofdmenu van de DVD te openen. |
- Opmerking:** Aan de , , DISPLAY en ANGLE toetsen kunnen speciale functies worden toegekend (zie „Speciale functies”).

DE AFSTANDSBEDIENING PREPAREREN VOOR GEBRUIK

Plaats van de batterijen

1. Open het deksel van het batterijencompartiment.
2. Plaats nieuwe batterijen. Zorg er voor, dat de batterijen met de plus-en minpolen in de juiste richting worden geplaatst, zoals in het batterijencompartiment wordt aangegeven.
3. Sluit het batterijencompartiment.
4. Benodigde batterijen: twee AAA batterijen.

Gebruik van de afstandsbediening

Richt de afstandsbediening op het IR teken (ontvanger voor de afstandsbediening) op het voorpaneel van de DVD-speler.

Bereik: Ongeveer 30° vanaf het IR-teken.

Volg het aansluitingsschema (blz. 52) nauwkeurig om beschadiging van het toestel te voorkomen.

Plaatsen van een DVD/Video-CD/CD

1. Zet de contactsleutel van de auto op ACC.
2. Druk op de POWER toets (1).
3. Druk op de OPEN toets (2) zodat het voorpaneel langzaam voorover kantelt.

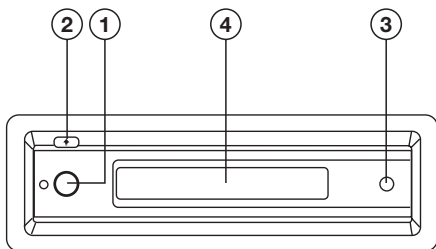

Uitnemen van een disc

1. Druk op de OPEN toets (2). Laat het voorpaneel volledig volledig open klappen en druk op toets \triangle EJECT (8) om de disc uit te werpen.
2. Neem de disc uit en sluit het voorpaneel.

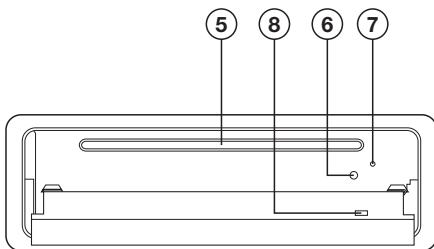

- (1) Power Button
- (2) Open Button
- (3) Remote Sensor
- (4) VFD Display
- (5) Disc Slot
- (6) Flash LED
- (7) Reset Button
- (8) Eject Button

BASISBEDIENING

Stoppen van de weergave

- Druk kortstondig op de ■ STOP toets om de weergave te stoppen. De weergave kan vanaf dezelfde positie op de disc worden hervat door op de ►|| PLAY toets te drukken.
- Druk tweemaal op de ■ STOP toets. De weergave wordt gestopt en de DVD-speler keert terug naar de eerste passage of hoofdstuk.

Vooruit- en terugspoelen

- Druk tijdens weergave op ►► FF of ◀◀ REW.
- Bij elke druk op de toets verandert de snelheid van het vooruit- of terugspoelen in onderstaande volgorde.
- DVD/video-CD/CD/MP3

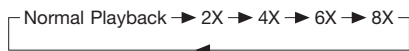

Overslaan van een passage

Druk tijdens weergave op de overslaan toetsen ▲ / ▼ . De ▲ toets brengt u naar de volgende passage en de ▼ toets brengt u naar de vorige passage.

Opmerking: De ▲ / ▼ toetsen zijn bij enkele versie 2.0 video-CD's (met PBC-weergavebesturing) mogelijk niet beschikbaar.

Pauze (stilbeeld)

Druk tijdens weergave op ►|| PLAY. Druk nogmaals op ►|| PLAY om de normale weergave te hervatten.

Herhalen

Druk op de REPEAT toets om één van de volgende herhalingsfuncties te kiezen:



- DVD's/CD's
- 1. Het huidige hoofdstuk/de huidige passage wordt voortdurend herhaald wanneer de REPEAT 1 stand gekozen is.
- 2. Kies de REPEAT stand om

voortdurend alle hoofdstukken / passages van de disc te herhalen.

3. Wanneer de REPEAT OFF stand wordt gekozen, verdwijnen de REPEAT of REPEAT 1 aanduidingen van de VFD-display.

- Video-CD

De herhalingsfunctie is niet beschikbaar bij versie 2.0 video-CD's (met weergavebesturing).

ILL (verlichting)

Druk op de ILL toets om de verlichting van de VFD-display als volgt in te stellen. De helderheid van de VFD-display wordt verhoogd naarmate een hogere waarde wordt gekozen.



Opmerking:

Deze functie is alleen beschikbaar wanneer de dvd-speler in de stopstand staat.

Reset

De reset toets is in de behuizing weggewerkt en moet met behulp van een balpen of een dun, metalen voorwerp worden ingedrukt. De reset toets kan om de volgende redenen worden ingedrukt:

- Nadat het toestel is geïnstalleerd en alle bedrading is aangesloten.
- Als de bedieningsorganen niet functioneren.
- Als er een foutmelding op de display is verschenen.

Open

Druk op de OPEN toets om het voorpaneel te openen.

Afstandsbedieningssensor (IR)

Richt de afstandsbediening op de infraroodsensor, zodat de signalen goed ontvangen kunnen worden.

Uitschakelen van de DVD-speler

Druk op de ⏻ POWER toets op het voorpaneel of op de ⏻ POWER toets van de afstandsbediening.

BASISBEDIENING

On-screen display functie

Druk tijdens weergave op de DISPLAY toets om de inhoud van de geplaatste disc op het scherm te laten verschijnen. Voorbeeld:

- DVD

1. Druk voor de eerste keer op DISPLAY:

TITLE 01/03 CHAPTER 002/025
00:02:25

De display toont het huidige titelnummer, het totale aantal titels, het huidige hoofdstuknummer, het totale aantal hoofdstukken van deze titel en de verstreken tijd.

2. Druk voor de tweede keer op DISPLAY:

TITLE REMAIN
01:46:58

3. Druk voor de derde keer op DISPLAY:

CHAPTER ELAPSED
00:00:24

4. Druk voor de vierde keer op DISPLAY:

CHAPTER REMAIN
00:01:39

5. Druk voor de vijfde keer op DISPLAY: Het venster verdwijnt van het scherm.

- Video-CD (zonder weergavebesturing)/CD
Bij elke druk op de DISPLAY toets verandert het scherm in onderstaande volgorde:

SINGLE ELAPSED → SINGLE REMAIN
TOTAL ELAPSED → TOTAL REMAIN → OFF

- MP3

Bij elke druk op de DISPLAY toets verandert het scherm als volgt:

CHAPTER ELAPSED → CHAPTER REMAIN

Functie voor meertalige soundtracks op DVD

- Druk tijdens weergave op de AUDIO toets. Bij elke druk op de toets wordt overgeschakeld naar de volgende taal.

Opmerking:

- Het aantal beschikbare talen verschilt per disc. Bij sommige discs is slechts één taal beschikbaar.
- Wanneer de soundtrack niet in verschillende talen is opgenomen, verschijnt  in de linker bovenhoek van het scherm.
- Voor video-CD/CD: Druk tijdens weergave op de AUDIO toets. U kunt zo overschakelen tussen mono en stereo geluid.

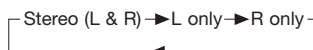

Menufunctie

Het titelmenu

Wanneer er meerdere titels op een DVD zijn opgenomen, kunt u via het titelmenu kiezen waar u de weergave wilt starten.

1. Druk tijdens weergave op de TITLE toets. Het titelmenu verschijnt.
2. Druk op de op TV-scherm getoonde cursortoets, kies de gewenste titel met de cursortoets en bevestig uw keuze met behulp van de ENTER toets.

Functie voor meertalige ondertiteling (alleen DVD)

- Druk tijdens weergave op de SUBTITLE toets. Bij elke druk op de toets wordt overgeschakeld naar ondertiteling in de volgende taal.

Opmerking:

- Het aantal beschikbare talen verschilt per disc. Bij sommige discs is slechts één taal beschikbaar.
- Wanneer er geen ondertiteling in verschillende talen beschikbaar is, verschijnt  in de linker bovenhoek van het scherm.

BASISBEDIENING

Functie voor meerdere camerastandpunten (alleen DVD)

- Druk tijdens weergave op de ANGLE toets. Bij elke druk op de toets wordt overgeschakeld naar het volgende camerastandpunt.

Opmerking:

- Het aantal beschikbare camerastandpunten verschilt per disc.
- Deze functie is alleen beschikbaar bij DVD's met scènes die vanuit verschillende camerastandpunten zijn opgenomen.
- Wanneer er geen andere camera-standpunten beschikbaar zijn, verschijnt  in de linker bovenhoek van het scherm.

WEERGAVE VAN MP3-DISCS

Ondersteunde bestandsindelingen:

- ISO 9660 niveau 1 en niveau 2
- Joliet
- Romeo

Voorbeeld:

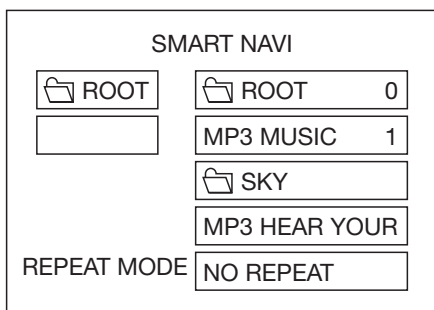

Gebruik de **▲**, **▼**, **◀** en **▶** toetsen om het bestand of de map te selecteren en druk op de ENTER of PLAY toets.

Met behulp van de REPEAT toets kunt u drie verschillende weergave-functies kiezen.

REP-ONE: Herhaalt het huidige bestand steeds weer.

FOLDER REPEAT: Herhaal alle bestanden in de huidige map steeds weer.

NO REPEAT: Geef alle bestanden in de

huidige map één keer weer.

Gebruik **▲** / **▼** tijdens weergave om het volgende of het vorige bestand weer te geven.

◀◀ : Terugspoelen, **▶▶** : Vooruitspoelen.

Opmerking:

Het is niet mogelijk om tijdens weergave een map te kiezen. Dit is alleen mogelijk nadat de **■** STOP toets is ingedrukt.

Tijdens weergave toont het scherm de MP3-ID3 identificatiegegevens en niet de gebruikte REPEAT MODE. In dit geval worden de titel van de passage en de naam van de artiest getoond.

Speciale functies

- Het volume, de kleur, het contrast en de helderheid kunnen worden ingesteld terwijl de DVD-speler in de stopstand staat.
- ANGLE: Stel het volume, de kleur, het contrast en de helderheid in:

◀◀ : Zachter/zwakker

▶▶ : Harder/sterker

- DISPLAY: Herstel de standaardwaarden (met uitzondering van het volume).

Opmerking:

- Bovenstaande instellingen zijn niet beschikbaar bij MP3-discs.
- De hoogst instelbare waarde voor contrast en helderheid bedraagt 29.
- Gebruik echter geen extreem hoge waarden voor contrast en helderheid.

CONFIGURATIE

Configuratie

SETUP – MAIN PAGE

| |
|---------------------|
| GENERAL SETUP |
| SPEAKER SETUP |
| DOLBY DIGITAL SETUP |
| PREFERENCE |
| |
| EXIT SETUP |

Druk vanuit de stopstand op SETUP.
(Druk tweemaal op de ■ STOP toets om er zeker van te zijn dat de DVD-speler in de stopstand staat.)

1. Het SETUP menu voor configuratie van het systeem verschijnt.
2. Kies het gewenste menu-item met behulp van de ▲ / ▼ toetsen.
3. Druk op de ENTER toets.
 - I. GENERAL SETUP
Deze configuratiepagina bevat alle televisie- en audio-uitgangsinstellingen. Raadpleeg algemene configuratie voor details.
 - II. SPEAKER SETUP
Met DOLBY AC3 5.1 DOWNMIX kan surroundgeluid worden teruggebracht naar 2-kanaals geluid. Raadpleeg luidspreker-configuratie voor details.
 - III. AUDIO SETUP
Deze configuratiepagina bevat alle audio-instellingen. Raadpleeg audio-configuratie voor details.
 - IV. PREFERENCES
Via deze pagina kunnen alle ondersteunde functies worden geconfigureerd. Raadpleeg voorkeuren voor details.

Algemene configuratie

SETUP – GENERAL – TV DISPLAY

| | |
|------------|-----------|
| TV DISPLAY | NORMAL/PS |
| TV TYPE | NORMAL/LB |
| PIC MODE | WIDE |
| ANGLE MARK | |
| OSD LANG | |
| SPDIF | |
| CAPTIONS | |
| | |
| MAIN PAGE | |

| Video Material | TV Screen | | | |
|----------------|-----------|----------|------------|-------------|
| | 4:3 | | | Wide (16:9) |
| | Normal | Pan Scan | Letter-box | |
| 4:3 | | | | |
| 16:9 | | | | |

Instelling van de beeldverhouding

Voor instelling van de beeldverhouding (4:3 of 16:9) van het aangesloten televisietoestel.

- NORMAL/PS (voor een TV met een 4:3 beeldverhouding)
Weergave met panoramabeeld. (Bij een breedbeeldtelevisie verdwijnen de linker en de rechter rand.)
- NORMAL/LB (voor een TV met een 4:3 beeldverhouding)
Weergave met ondertitelingsbalk. (Bij een breedbeeldtelevisie verschijnen er zwarte randen aan de boven- en onderkant van het scherm.)
- WIDE (voor een TV met een 16:9 beeldverhouding)
Gebruik deze instelling wanneer een breedbeeldtelevisie is aangesloten.

ALGEMENE CONFIGURATIE

SETUP – GENERAL – TV TYPE

| | |
|------------|-------|
| TV DISPLAY | |
| TV TYPE | MULTI |
| PIC MODE | NTSC |
| ANGLE MARK | PAL |
| OSD LANG | |
| SPDIF | |
| CAPTIONS | |
| MAIN PAGE | |

Instelling van het TV-type

- Deze speler kan zowel DVD's als video-CD's weergeven die met het PAL of met het NTSC-systeem zijn opgenomen.
- Gebruik de NTSC instelling wanneer u een televisietoestel met het NTSC-systeem heeft aangesloten.
- Gebruik de PAL instelling wanneer u een televisietoestel met het PAL-systeem heeft aangesloten.
- Gebruik de MULTI instelling om automatisch over te schakelen op het systeem dat op de DVD wordt gebruikt.

SETUP – GENERAL – PIC MODE

| | |
|------------|-----------|
| TV DISPLAY | |
| TV TYPE | |
| PIC MODE | AUTO |
| ANGLE MARK | HI-RES |
| OSD LANG | N-FLICKER |
| SPDIF | |
| CAPTIONS | |
| MAIN PAGE | |

Instelling van de beeldkwaliteit

- Gebruik de AUTO instelling om de beeldkwaliteit te laten afhangen van de gebruikte DVD.

- Gebruik de HI-RES instelling voor de hoogste beeldresolutie.
- Gebruik de N-FLICKER instelling om beeldruis te onderdrukken.

SETUP – GENERAL – ANGLE MARK

| | |
|------------|-----|
| TV DISPLAY | |
| TV TYPE | |
| PIC MODE | |
| ANGLE MARK | ON |
| OSD LANG | OFF |
| SPDIF | |
| CAPTIONS | |
| MAIN PAGE | |



Instelling van de aanduiding voor meerdere camerastandpunten

Wanneer deze instelling op ON wordt gezet, verschijnt de  (aanduiding voor meerdere camerastandpunten) zodra er op de weergegeven DVD andere camerastandpunten beschikbaar zijn; de aanduiding verschijnt niet wanneer deze instelling op OFF wordt gezet.

SETUP – GENERAL – OSD LANG

| | |
|------------|---------|
| TV DISPLAY | |
| TV TYPE | |
| PIC MODE | |
| ANGLE MARK | |
| OSD LANG | ENGLISH |
| SPDIF | CHINESE |
| CAPTIONS | |
| MAIN PAGE | |

Instelling van de OSD-taal

Kies met behulp van de  /  toetsen de OSD-taal van uw voorkeur.

LUIDSPREKER-CONFIGURATIE

SETUP – GENERAL – SPDIF

| | |
|------------|-----|
| TV DISPLAY | |
| TV TYPE | |
| PIC MODE | |
| ANGLE MARK | |
| OSD LANG | |
| SPDIF | OFF |
| CAPTIONS | ON |
| MAIN PAGE | |

Instelling SPDIF

Schakelt de optische SPDIF-uitgang ON/OFF.

SETUP – GENERAL – CAPTIONS

| | |
|------------|-----|
| TV DISPLAY | |
| TV TYPE | |
| PIC MODE | |
| ANGLE MARK | |
| OSD LANG | |
| SPDIF | |
| CAPTIONS | ON |
| | OFF |
| MAIN PAGE | |

Instelling van de bijschriften

Activeer de bijschriften door deze instelling op ON te zetten. Schakel de functie uit door deze instelling op OFF te zetten.

Luidspreker-configuratie

SETUP – SPEAKER – DOWNMIX

| | |
|-----------|--------|
| DOWNMIX | LT/RT |
| | STEREO |
| MAIN PAGE | |

Instelling van de DOWNMIX

Met de DOLBY AC3 5.1 DOWNMIX functie kan surroundgeluid worden teruggebracht naar 2-kanaals geluid. Kies de gebruikte luidsprekeraansluiting met behulp van de cursortoetsen.

- Gebruik de LT/RT instelling voor Dolby surroundgeluid.
- Gebruik de STEREO instelling voor gewoon stereo geluid.

Audio-configuratie

SETUP – AUDIO – OP MODE

| | |
|-----------|-----------|
| OP MODE | LINE MODE |
| DUAL MONO | |
| DRC | |

Bedrijfsstand

Er is voor de Dolby Digital decoder slechts één stand mogelijk: LINE MODE.

VOORKEUREN

SETUP – AUDIO – DUAL MONO

| | |
|-----------|----------|
| OP MODE | |
| DUAL MONO | STEREO |
| DRC | CH1-MONO |
| | CH2-MONO |
| | MIX-MONO |

Tweevoudig mono

De tweevoudige monoweergave verwerkt alleen met Dolby Digital opgenomen programma's, die zijn voorzien van een 1+1 audio-code.

STEREO: Geeft KANAAL1 van het 1+1 programma weer via het linker kanaal en KANAAL2 via het rechter kanaal.

CH1 MONO: Geeft KANAAL1 zowel via het linker als het rechter kanaal weer.

CH2 MONO: Geeft KANAAL2 zowel via het linker als het rechter kanaal weer.

MIX MONO: Geeft KANAAL1 en KANAAL2 zowel via het linker als het rechter kanaal weer.

SETUP – AUDIO – DRC

| | |
|-----------|------|
| OP MODE | |
| DUAL MONO | |
| DRC | |
| | FULL |
| | 6/8 |
| | 4/8 |
| | 2/8 |
| | OFF |

Instelling van het dynamisch bereik (DRC)

Kies DRC om het dynamisch bereik van

een met Dolby Digital gecodeerd programma in te stellen. Tussen volledige compressie en geen compressie (OFF) zitten 8 stappen.

Voorkeuren

SETUP – PREFERENCES – AUDIO

| | |
|-----------|----------|
| LANGUAGE | ENGLISH |
| SUBTITLE | FRENCH |
| DISC MENU | SPANISH |
| LOCALE | CHINESE |
| PARENTAL | JAPANESE |
| PASSWORD | |
| DEFAULTS | |
| MAIN PAGE | |

Instelling van de voorkeurstaal

Kies met behulp van de cursortoetsen de taal van uw voorkeur voor de soundtrack.

SETUP – PREFERENCES – SUBTITLE

| | |
|-----------|----------|
| LANGUAGE | |
| SUBTITLE | ENGLISH |
| DISC MENU | FRENCH |
| LOCALE | SPANISH |
| PARENTAL | CHINESE |
| PASSWORD | JAPANESE |
| DEFAULTS | OFF |
| MAIN PAGE | |

Instelling van de taal voor de ondertiteling

Kies met behulp van de cursortoetsen de taal van uw voorkeur voor de ondertiteling.

VOORKEUREN

SETUP – PREFERENCES – DISC MENU

| | |
|-----------|----------|
| LANGUAGE | |
| SUBTITLE | |
| DISC MENU | ENGLISH |
| LOCALE | CHINESE |
| PARENTAL | FRENCH |
| PASSWORD | SPANISH |
| DEFAULTS | JAPANESE |
| MAIN PAGE | |

Instelling van de taal voor het menu van DVD's

Kies met behulp van de cursortoetsen de taal van uw voorkeur voor de menu's van DVD's.

SETUP – PREFERENCES – PARENTAL

| | |
|-----------|-------------|
| LANGUAGE | 1 G |
| SUBTITLE | 2 |
| DISC MENU | 3 PG |
| LOCALE | 4 PG 13 |
| PARENTAL | 5 |
| PASSWORD | 6 PG-R |
| DEFAULTS | 7 NC-17 |
| | 8 ADULT |
| MAIN PAGE | NO PARENTAL |

Instelling van het ouder niveau

Kies met behulp van de cursortoetsen het gewenste ouder niveau en bevestig uw keuze met behulp van de ENTER toets.

SETUP – PREFERENCES – LOCALE

| | |
|-----------|-----------|
| LANGUAGE | |
| SUBTITLE | |
| DISC MENU | CHINA |
| LOCALE | FRANCE |
| PARENTAL | HONG KONG |
| PASSWORD | JAPAN |
| DEFAULTS | TAIWAN |
| | GBR |
| MAIN PAGE | USA |

Plaats

Kies met behulp van de cursortoets de plaats van uw voorkeur. De speler is van deze instelling afhankelijk voor het keuren van films.

SETUP – PREFERENCES – PASSWORD

| | |
|-----------|--------|
| LANGUAGE | |
| SUBTITLE | |
| DISC MENU | |
| LOCALE | |
| PARENTAL | |
| PASSWORD | CHANGE |
| DEFAULTS | |
| MAIN PAGE | |

Instelling van het wachtwoord

Kies CHANGE en druk op de ENTER toets. Voer het oude wachtwoord in (de originele fabriekscodes is 3308) en voer een nieuw wachtwoord van 4 cijfers in. Voer het nieuwe wachtwoord ter bevestiging nogmaals in.

VOORKEUREN

SETUP – PREFERENCES – DEFAULTS

| |
|-----------|
| LANGUAGE |
| SUBTITLE |
| DISC MENU |
| LOCALE |
| PARENTAL |
| PASSWORD |
| DEFAULTS |
| RESET |
| MAIN PAGE |

Herstellen van de standaard instellingen

Kies RESET om de standaard fabrieksinstellingen te herstellen.

De standaard fabrieksinstellingen zijn als volgt:

| | | | |
|-----------------|--------------------------|--------------|-----------|
| DEFAULT SETTING | ALGEMENE CONFIGURATIE | TV DISPLAY | NORMAL/PS |
| | | TV TYPE | MULTI |
| | | PIC MODE | AUTO |
| | | ANGLE MARK | ON |
| | | OSD LANGUAGE | ENGLISH |
| | | SPDIF | OFF |
| | | CAPTION | OFF |
| | LUIDSPREKER-CONFIGURATIE | DOWNMIX | STEREO |
| | AUDIO-CONFIGURATIE | OP MODE | LINEMODE |
| | | DUAL MONO | STEREO |
| | | DRC | FULL |
| | VOORKEUREN | LANGUAGE | ENGLISH |
| | | SUBTITLE | ENGLISH |
| | | DISC MENU | ENGLISH |
| | | LOCALE | USA |
| PARENTAL | | 6 PG-R | |
| PASSWORD | 3308 | | |

TECHNISCHE GEGEVENS

| | |
|--------------------------------------|---|
| Voeding | : 12 V gelijkstroom (11 V - 16 V), nominale spanning 14,4 V, negatief geaard |
| Stroomverbruik | : Minder dan 2,0 A |
| Signaalsysteem | : Composiet videosignaal 1,0Vp-p 75Ω (RCA-aansluiting) |
| Bruikbare discs | : (1) DVD-video 12 cm enkelzijdig, enkellaags 12 cm enkelzijdig, dubbellaags 8 cm enkelzijdig, enkellaags 8 cm enkelzijdig, dubbellaags (2) Compact-disc (CD-DA, VIDEO-CD, opneembare CD) 12 cm disc 8 cm disc |
| Audio-uitgangsniveau | : 600 Ω (2-kanaals 2,0 Vrms) |
| Audiosignaaluitgang karakteristieken | : (1) Frequentiebereik: 20 Hz - 20 KHz (2) Signaal/ruis-verhouding: 90 dB (JIS) (3) Wow en flutter: Niet meetbaar |

Opmerking:

Veranderingen in technische gegevens en ontwerp zonder voorafgaande kennisgeving voorbehouden.