

MANUEL D'UTILISATION

LECTEUR DVD-STARVISION

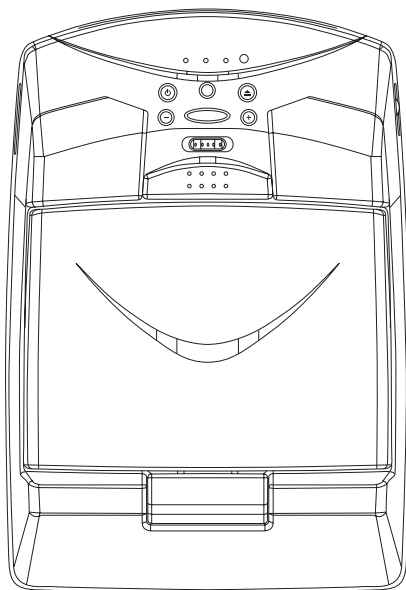
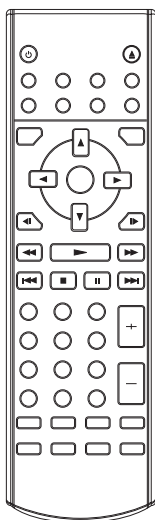

- **Sortie audionumérique coaxiale**
- **Lecteur DVD**
- **Moniteur TFT Multi Couleur**
- **Fonction sous-titres en plusieurs langues**
- **Fonction audio en plusieurs langues**
- **Fonction multi-angle**
- **Contrôle parental**
- **Télécommande**

SÉCURITÉ

MISE EN GARDE: POUR RÉDUIRE LE RISQUE D'INCENDIE OU DE CHOC ÉLECTRIQUE, NE PAS EXPOSER CET APPAREIL A L'EAU OU A L'HUMIDITÉ. DES CIRCUITS A HAUTE TENSION SE TROUVENT A L'INTERIEUR DU BOITIER. NE PAS OUVRIR LE BOITIER. LE DÉPANNAGE NE DOIT ETRE CONFIE QU' A DU PERSONNEL QUALIFIE.

ATTENTION: POUR ÉVITER TOUT CHOC ÉLECTRIQUE, FAIRE CORRESPONDRE LA BROCHE DE LA PRISE DE COURANT AVEC MISE À LA TERRE AVEC L'ORIFICE DE LA FICHE D'ALIMENTATION ET ENGAGER À FOND.

LASER: Le lecteur DVD utilise une diode laser. Pour garantir un bon usage de cet appareil, veuillez lire attentivement le guide d'utilisation et le conserver pour vous y reporter ultérieurement. Si l'appareil doit être réparé, prendre contact avec un service de dépannage habilité – voir la procédure de dépannage. L'utilisation de commandes, de réglages ou l'accomplissement de procédures autres que celles explicitées pourront se traduire par une exposition à des radiations dangereuses. Pour éviter une exposition directe au faisceau laser, ne pas tenter d'ouvrir le boîtier. Emissions laser visible et invisible à l'ouverture, quand le verrouillage des commandes a été invalidé.
NE PAS REGARDER LE FAISCEAU

LASER

Type	Diode laser CaA/A3
Longueur d'onde	650nm
Puissance de sortie	7 mW
Divergence de faisceau	60 degrés

**APPAREIL LASER
DE CLASSE 1**

MISE EN GARDE:

Pour réduire le risque d'incendie ou de choc électrique, ne pas exposer cet appareil à l'eau ou à l'humidité.

ATTENTION:

L'utilisation de commandes, de réglages, ou l'accomplissement de procédures autres que celles qui sont explicitées pourra se traduire par une exposition à des radiations dangereuses.

CAUTION

NE PAS OUVRIR - DANGER DE CHOC ÉLECTRIQUE

Pour diminuer le risque de choc électrique, ne pas démonter le châssis supérieur (ou inférieur). Aucune pièce interne ne peut être réparée par l'utilisateur. Confier le dépannage à du personnel qualifié.



Le logo symbolisé par un éclair à l'intérieur d'un triangle équilatéral est destiné à sensibiliser l'utilisateur à la présence de << haute tension >> non isolées à l'intérieur du boîtier de l'appareil, d'amplitude suffisante pour constituer un risque de choc électrique pour les personnes.



Le logo symbolisé par un point d'exclamation à l'intérieur d'un triangle équilatéral est destiné à sensibiliser l'utilisateur à la présence de consignes de fonctionnement et de maintenance (dépannage) importantes dans la documentation accompagnant cet appareil.



ATTENTION

ÉMISSIONS LASER VISIBLES ET INVISIBLES A L'OUVERTURE, QUAND LE VERROUILLAGE DES COMMANDES EST DÉFECTUEUX OU A ÉTÉ INVALIDÉ. ÉVITER UNE EXPOSITION DIRECTE AU FAISCEAU LASER.

SOMMAIRE

Consignes de sécurité	4
Notes sur les CD	5
Le lecteur	7
Installation	9
Remplacement de l'ampoule du plafonnier	10
Connexion électrique	11
Télécommande	12
Fonctions de la télécommande	12
Utilisation de la télécommande	14
Chargement/Ejection d'un Disque	15
Chargement d'un disque	15
Ejection d'un disque	15
Fonctionnement	16
Lecture	16
Menu	18
Fonction affichage à l'écran.....	19
Fonction audio en plusieurs langues	20
Fonction menu des titres	20
Fonction sous-titrage en plusieurs langues.....	20
Fonction multi-angle	20
Lecture d'un disque MP3.....	21
Installations	22
Installation Initiale	22
Installation générale.....	22
Installation des haut-parleurs	24
Installation audio.....	24
Installation des préférences	25
Installation par défaut	27
Spécifications	28

CONSIGNES DE SÉCURITÉ IMPORTANTES

ATTENTION: VEUILLEZ LIRE ET RESPECTER CHACUNE DES MISES EN GARDE ET DES CONSIGNES DONNÉES DANS CE GUIDE D'UTILISATION. CONSERVER CETTE NOTICE POUR VOUS Y REPORTER ULTERIEUREMENT.

Cet appareil a été conçu et réalisé pour garantir la sécurité des personnes. Un usage impropre peut se traduire par un choc électrique ou un risque d'incendie. Les sécurités incorporées dans cet appareil vous protégeront si vous vous conformez aux procédures suivantes concernant l'installation, l'utilisation et le dépannage. Aucune pièce de cet appareil ne peut être réparée par l'utilisateur.

NE PAS RETIRER LA CARROSSERIE DE PROTECTION AU RISQUE D'ÊTRE EXPOSÉ A DES TENSIONS ÉLEVÉES. LE DÉPANNAGE NE DOIT ÊTRE CONFIE QU'À DU PERSONNEL QUALIFIÉ.

1. Lire ces consignes. Après avoir déballé cet appareil, lire attentivement le guide d'utilisation.
2. Retenir ces consignes. Conserver cette notice pour vous y reporter ultérieurement.
3. Tenir compte de toutes les mises en garde.
4. Se conformer aux consignes d'utilisation et aux autres consignes.
5. Ne pas utiliser cet appareil à proximité de l'eau.
6. Nettoyer exclusivement avec un chiffon humide.
7. N'entraver aucune des prises d'aération, installer conformément aux consignes du fabricant
8. Ne pas disposer près d'une source de chaleur, comme un radiateur. Un registre de chaleur, un four ou un autre appareil (y compris les amplificateurs) produisent de la chaleur.
9. Ne pas invalider le dispositif de sécurité que constitue une prise de courant avec mise à la terre (une prise de terre comporte une broche mâle). Si la fiche d'alimentation de l'appareil ne s'adapte pas à votre prise de courant, consulter un électricien pour effectuer l'emplacement de cette dernière.
10. Éviter de piétiner ou de pincer le cordon d'alimentation, en particulier au voisinage des fiches des prises et des points de raccordement à l'appareil.
11. N'employer que des extensions/accessoires préconisés par le fabricant.

Si un chariot est employé, manipuler l'ensemble chariot/appareils avec précaution pour éviter un dommage aux personnes à la suite d'un renversement.

13. Débrancher l'appareil au cours d'un orage ou s'il doit rester inutilisé pendant de longues périodes.
14. Ne confier tout dépannage qu'à du personnel qualifié. Un dépannage est rendu nécessaire quand l'appareil a été endommagé de manière quelconque, comme, par exemple, quand le cordon d'alimentation est endommagé, quand un liquide a été renversé ou des corps étrangers ont été introduits dans l'appareil, quand l'appareil a été exposé à la pluie ou à l'humidité, quand l'appareil ne fonctionne pas normalement ou s'il a fait une chute.
15. Plateau de chargement: Prendre garde aux doigts lorsque le plateau de chargement rentre dans l'appareil. De graves préjudices corporels peuvent être occasionnés.
16. Charge: Ne pas disposer d'objet lourd sur l'appareil ni marcher sur celui-ci. L'objet est susceptible de tomber, occasionnant de graves préjudices corporels et de sérieux dégâts à l'appareil.
17. Disque: Ne pas utiliser de disque fissuré, déformé ou réparé. Ces disques peuvent se rompre facilement et peuvent occasionner de graves préjudices corporels et un dysfonctionnement de l'appareil.
18. Dommage nécessitant une intervention. Débrancher l'appareil de la prise de courant et confier le dépannage à du personnel qualifié dans les cas suivants:
 - a) Le cordon ou la fiche d'alimentation est endommagé.
 - b) Un liquide a été renversé ou des corps étrangers se sont introduits dans l'appareil.
 - c) L'appareil a été exposé à la pluie ou à l'eau.
 - d) L'appareil ne répond pas aux consignes de fonctionnement.

Ne modifier que les commandes envisagées dans les consignes de fonctionnement, dans la mesure où un réglage impropre d'autres commandes pourra occasionner des dégâts qui demanderont souvent une intervention technique lourde pour remettre l'appareil en état.

- e) L'appareil a fait une chute ou a été endommagé de manière quelconque.
 - f) Les performances de l'appareil ont varié de façon significative – ceci démontre la nécessité d'une intervention technique.
19. Dépannage: Ne pas tenter de dépanner cet appareil vous-même dans la mesure où le fait d'ouvrir ou d'ôter la carrosserie de protection pourra vous exposer à des courants dangereux ou à d'autres risques. Confier tout dépannage exclusivement à du personnel qualifié.
 20. Pièces de remplacement: Lorsque des pièces de remplacement sont nécessaires, s'assurer que le technicien a employé des pièces de remplacement préconisées par le constructeur ou ayant les mêmes caractéristiques que les pièces d'origine. Des substitutions non-conformes peuvent se traduire par un incendie, un choc électrique ou d'autres risques.
 21. Contrôles de sécurité: A l'issue de dépannage ou réparation de cet appareil, demander au technicien d'effectuer les contrôles de sécurité afin d'établir que l'appareil se trouve en conditions normales de fonctionnement.
 22. La version européenne est conforme à la norme CE, e1.



Chariot portable
Mise en garde

S3125A

12. Utiliser exclusivement les chariots, pieds, supports trépiés, élévateurs à consoles ou plateaux préconisés par le fabricant.



021814

23. La version américaine est conforme à la norme UL.



DISQUES DVD

Il existe plusieurs types de disques DVD
lecture

Durée maximale de

Disque simple face

2 HEURES

Disque simple face à deux couches

4 HEURES

Disque double face

4 HEURES

Disque double face à deux couches sur chaque face

8 HEURES

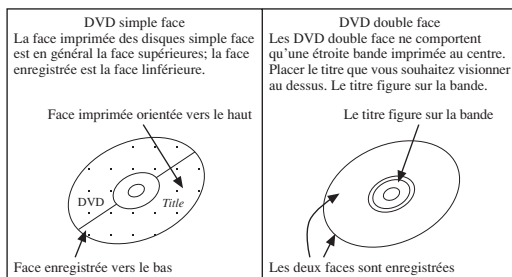

Les disques DVD sont organisés en <<titres>> et <<chapitre>>. Il peut y avoir plusieurs titres sur un même disque et chaque titre peut contenir plusieurs chapitres. les titres et chapitres sont numérotés. Par exemple titre 1, titre 2, etc...et chapitre 1, 2, 3, etc...

En règle générale, un titre présentera les logos de l'éditeur du DVD et du producteur du film. Le film lui-même se trouvera sur un autre titre. D'autres titres encore pourront contenir des bandes d'annonces d'autres films ou commentaires sur la réalisation du film, des fins alternatives, etc. Les possibilités sont très vastes avec le DVD.

Les chapitres du titre principal permettent de rechercher rapidement une scène donnée.

De nombreux disques ont un "menu chapitres", parfois appelé "index des scènes" ou "menu scènes", qui présente le premier plan de chaque chapitre et permet de sélectionner une scène et de faire débiter la lecture du DVD à cet endroit.

Il existe des DVD PAL et NTSC. Ce lecteur DVD peut lire les deux standards (tant que la zone DVD correspond).

Un même disque DVD peut contenir jusqu'à 8 langues et 32 sous-titres différents. Vous pouvez choisir la langue et les sous-titres qui vous conviennent et modifier votre choix. Vous pouvez visionner le DVD en totalité ou partiellement et sélectionner différents angles de vue.

Nettoyage des disques

Certains problèmes peuvent survenir quand le disque, à l'intérieur du DVD, est souillé.

Pour éviter ces problèmes, nettoyer régulièrement vos disques de la façon suivante: Lorsqu'un disque est souillé, le nettoyer avec un chiffon doux. Essuyer le disque du centre vers les bords.

ATTENTION

Ne pas utiliser de solvants, de produits de nettoyage du commerce ou de bombe antistatique prévue pour les disques 33 tours.

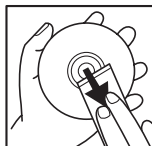

ZONES DVD

Des considérations relatives à la distribution des disques DVD ont conduit à la définition de 5 zones géographiques dans le monde. La zone pour laquelle est prévue votre lecteur est indiquée sur "l'étiquette de zone". Celle-ci devra être identique à celle des disques disponibles dans votre région. En cas de difficulté pour lire un disque, s'assurer que les zones du disque et du lecteur correspondent.



EUROPE

Protection contre la copie

Certains disques DVD incorporent un système de protection contre la copie. Avec ces disques vous obtiendrez une image de la plus grande qualité sur un poste de télévision mais vous ne pourrez pas enregistrer le signal sur une cassette vidéo.

Installation

Disposer votre lecteur DVD sur une surface plane et stable. Ne pas exposer votre lecteur DVD à des températures extrêmes ou à l'humidité. Ne pas le placer sur une surface chaude comme, par exemple, au-dessus d'autres appareils, sources de chaleur et à veiller à lui assurer une ventilation suffisante.

Attention: Ne pas installer cet appareil dans un espace confiné, comme une étagère par exemple!

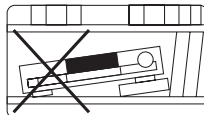
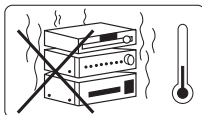
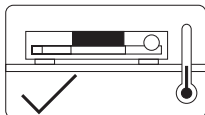

LE LECTEUR

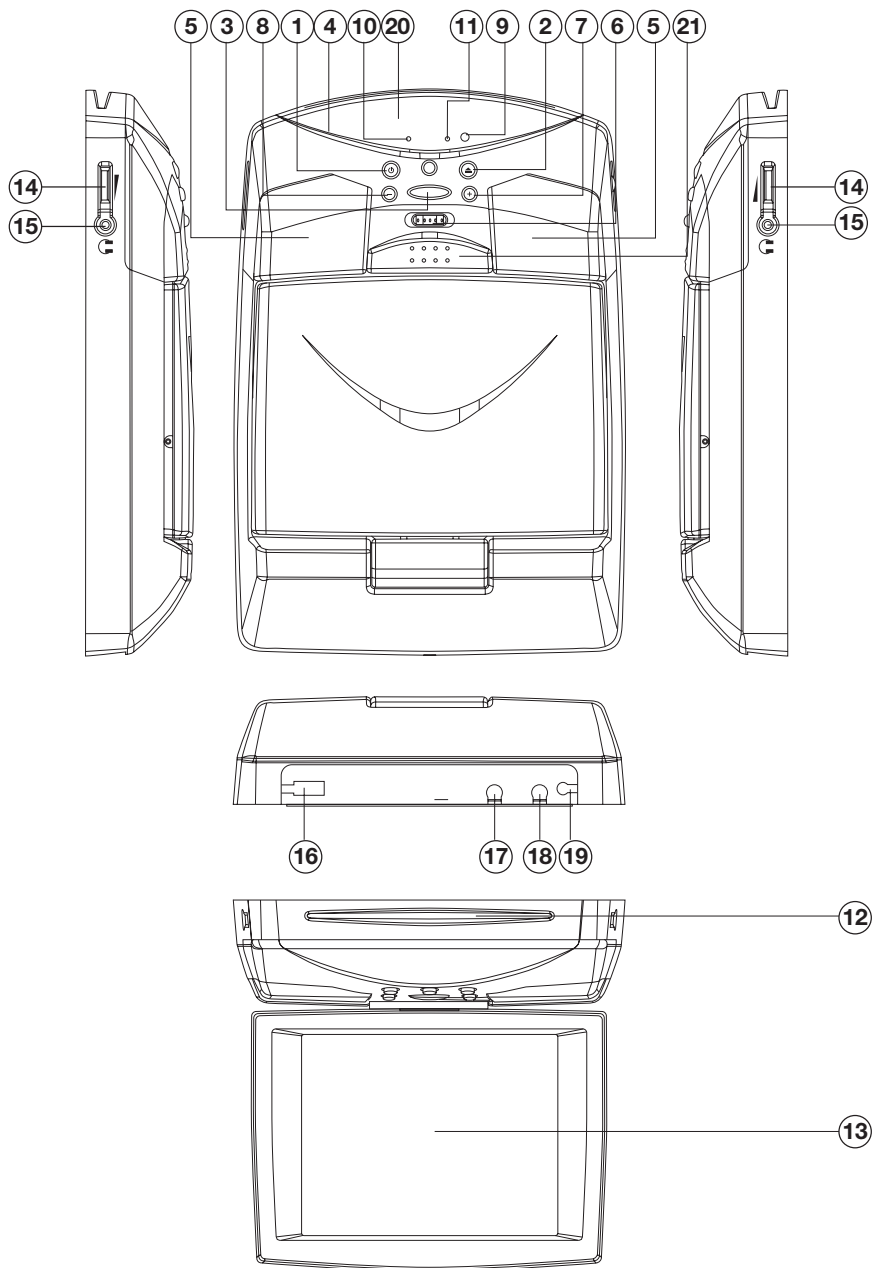

FIG.A MONITEUR TFT COULEUR 7"

LE LECTEUR

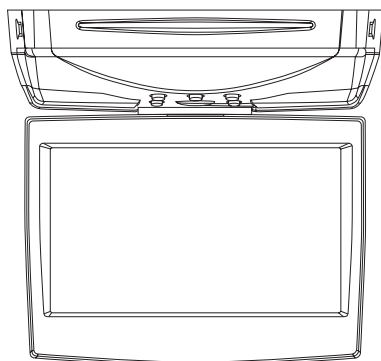

FIG.B MONITEUR TFT COULEUR 7"

1. POWER (⏻)
2. EJECT (▲)
écouteurs
3. MENU
4. MOD
5. Lampe plafonnier
6. Bouton lumière
7. VOLUME +
8. VOLUME -
9. IR
10. Indicateur DVD
11. Indicateur AV
12. Fente pour le disque
13. Moniteur TFT Couleur 7"
14. Bouton volume pour casque ou
15. Jacks pour casque ou écouteurs
16. DC 12V IN
17. AV IN
18. AV OUT
19. DIGITAL AUDIO
20. TRANSMISSION INFRA-ROUGE
En option: uniquement pour l'appareil avec
fonction transmission infra-rouge.
21. Bouton d'ouverture: appuyer sur le
bouton pour ouvrir l'écran.

INSTALLATION

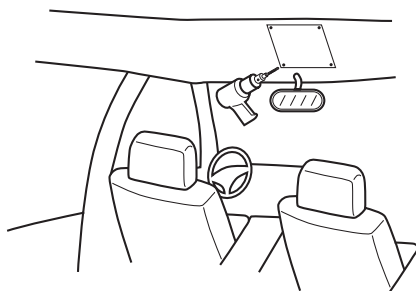

Fig.1

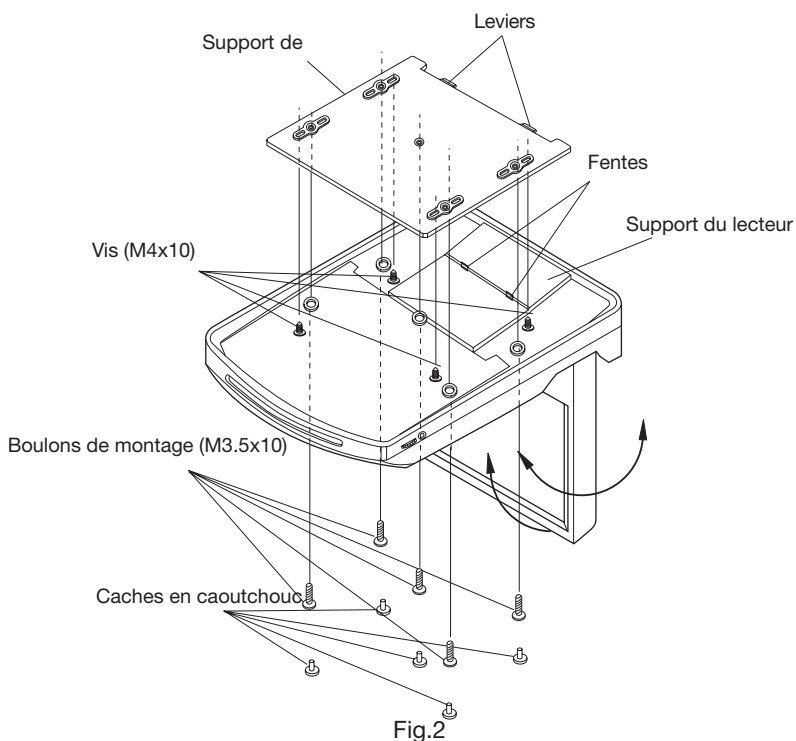

Fig.2

1. Déterminer l'emplacement de l'appareil et percer quatre trous pour le montage (voir Fig.1).
2. Fixer le support de montage avec les vis (M4x10).
3. Ajuster les deux leviers sur les fentes du support du lecteur pour fixer l'appareil.
4. Fixer l'appareil au support avec les boulons de montage (M 3.5x10).
5. Insérer les cinq caches en caoutchouc dans les trous pour les vis.
6. Lorsque l'installation est achevée, vous pouvez également tourner l'écran vers le haut ou vers le bas, à gauche ou à droite pour ajuster l'angle de vue (Voir les flèches sur la Fig.2).

REPLACEMENT DE L'AMPOULE DU PLAFONNIER

Suivre les instruction suivantes pour remplacer l'ampoule du plafonnier.

1. Appuyer sur le bouton d'ouverture pour ouvrir l'écran et le tourner vers le haut.
2. Placer le bouton de la lumière sur "OFF".
3. Pousser sur le cache de l'ampoule et l'enlever (voir la figure).
4. Enlever l'ancienne ampoule.
5. Placer une ampoule neuve.
6. Fermer le cache.

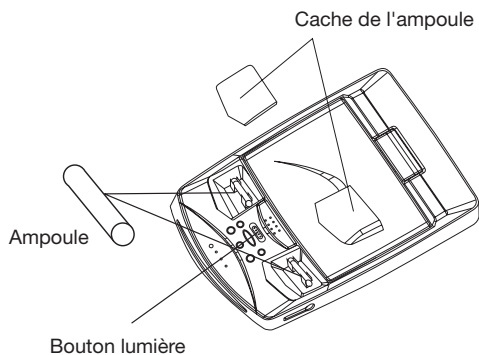

Spécifications de l'ampoule

Diamètre: ø8mm
Longueur: 28mm
Voltage Spec.: DC12V, 5W

CONNEXION DE L'AMPOULE DU PLAFONNIER

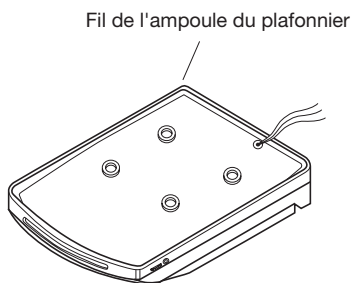

Note:

Couleur	Connexion
Rouge	Alimentation
Blanc	Système lumière interne
Noir	Masse

CONNEXION ELECTRIQUE

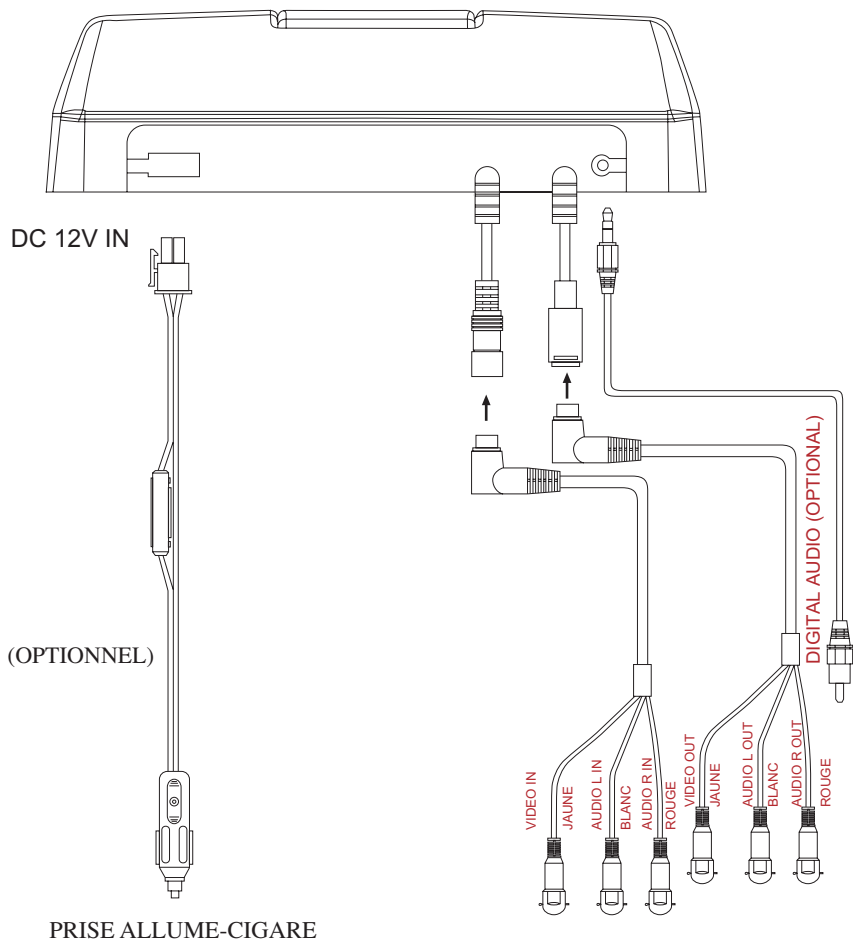





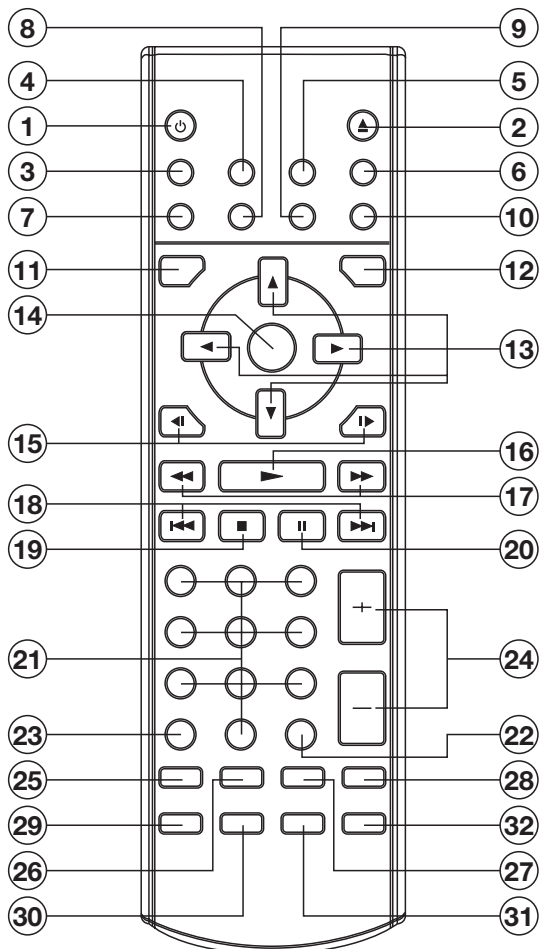







TELECOMMANDE

FONCTIONS DE LA TELECOMMANDE



TELECOMMANDE

1.  POWER Appuyez cette touche pour allumer ou éteindre l'appareil.
2. EJECT Appuyez cette touche pour éjecter le disque.
3. MUTE Appuyez cette touche pour mettre le son en sourdine.
4. SUBTITLE Changer les sous-titres sur un DVD avec plusieurs langues de sous-titres.
5. ANGLE Pour changer l'angle d'enregistrement sur un DVD avec cet option.
6. DISPLAY Information sur l'écran pendant la lecture d'un disque.
7. PBC Changer PBC ON ou PBC OFF en mode.
8. SETUP Montrer le menu de programmation.
9. PAL/NTSC Choisir entre mode PAL ou mode NTSC.
10. AUDIO Changer le mode AUDIO sur un DVD avec la fonction multi-audio.
11. TITLE Montre le menu TITRE sur un disque DVD.
12. MENU Montre le menu de sélection sur un DVD.
13.  /  ,  /  En fonction MENU, pour sélectionner à gauche, à droite, au dessus ou en dessous.
14. ENTER Pour confirmer un plage ou un chapitre, sélectionné avec les boutons de sélection.
15.  /  Changer en avance rapide ou retour rapide pendant la lecture.
16.  Appuyez pour commencer la lecture.
17.  /  Retour ou avance rapide.
18.  /  Plage suivant, plage précédent
19.  Arrêt lecture.
20.  Pause lecture.
21. 0 – 9 Bouton numérique.
22. 10+ Bouton de sélection en combinaison avec les boutons 0-9.
23. CLEAR Bouton de correction.
24. VOLUME +/- Augmenter ou diminuer le volume.
25. ZOOM Agrandir ou réduire l'image sur l'écran.
26. RESUME Pour reprendre la lecture d'un plage après un arrêt.
27. GOTO Bouton de recherche en combinaison avec les boutons 0-9.
28. STEP Appuyez pour arrêter à l'image suivant.
29. RANDOM Lecture dans un ordre aléatoire.
30. PROGRAM Lecture dans un ordre programmé.
31. REPEAT Touche de répétition d'un plage.
32. A-B Permet de répéter un passage de A à B en permanence.

TELECOMMANDE

Préparation de la télécommande

Insérer les piles

1. Ouvrir le boîtier à piles
2. Insérer les piles dans le compartiment en vérifiant la polarité.
3. Fermer le couvercle
 - 2 piles de type AAA.

Utilisation de la télécommande

Mettre la télécommande en face du récepteur infra-rouge de la façade avant de l'appareil sans excéder un angle de plus ou moins 30°.

Chargement du disque

Lorsque vous avez installé correctement l'appareil, vous pouvez lire un disque comme suit:

1. Mettre l'alimentation sur le DVD
2. Appuyer sur la touche POWER (1)
3. Insérer un disque face imprimée dans le fente (2), le disque se charge automatiquement
4. La lecture commence

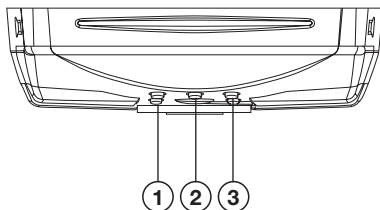

Ejection du disque

Appuyer sur la touche ▲ **EJECT** (3) pour éjecter le disque.

CHARGEMENT/EJECTION DU DISQUE

FONCTIONNEMENT

LECTURE DE BASE

ARRÊT DE LA LECTURE

- Appuyer brièvement sur la touche Stop pour arrêter la lecture, appuyer sur la touche Play ► (Play) pour reprendre la lecture.
- Appuyer deux fois sur la touche Stop pour arrêter et retourner au Chapitre/Piste initiale.

AVANCE ET RETOUR RAPIDE

Presser les touches ►► & ◀◀ pendant la lecture.

A chaque fois que vous appuyez sur la touche, la vitesse de l'avance ou du retour rapide se fait comme suit:

DVD:

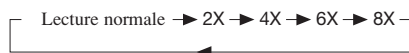

VCD/CD:

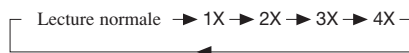

MP3:



SAUTER DE CHAPITRE

Presser les touches ►► / ◀◀ sur la télécommande pendant la lecture. Presser la touche pour sauter d'un chapitre, pour reculer d'un chapitre.

Note: Pour certains disques VCD2.0 (PBC-playback control), ►► / ◀◀ ces touches pourraient être indisponibles.

LECTURE AU RALENTI

Presser la touche ► / ◀ pendant la lecture. A chaque fois que vous appuyez sur cette touche, la vitesse du ralenti se fait comme suit:

DVD:

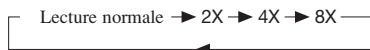

PAUSE

Presser **II** sur la télécommande pour arrêter la lecture du disque temporairement. Pour relancer la lecture, appuyer sur la touche ► de la télécommande.

MUTE

La touche **MUTE** permet de couper le son mais le disque continue d'être lu. Appuyer de nouveau sur la touche Mute pour retrouver le son.

REPEAT

DVD:

Appuyer sur la touche **REPEAT** pour sélectionner le mode de répétition chapitre ou titre:

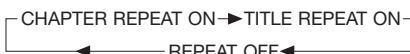

VCD/CD:

Appuyer sur la touche **REPEAT** pour sélectionner le mode de répétition de une ou toutes les pistes:



1. La lecture du morceau est automatiquement répétée avec le mode REP-ONE.
2. La lecture de l'ensemble du disque est automatiquement répétée avec le mode REP-ALL.
3. Lorsque la lecture du dernier chapitre/piste du disque en cours est finie, l'affichage du temps écoulé s'arrête. Lors de la sélection du mode REPEAT OFF, REP-ONE et REP-ALL ne s'affichent plus sur l'écran.
4. REPEAT ne fonctionne pas avec VCD2.0 (avec PBC ON).

A-B

La fonction A-B permet la répétition d'un passage en continu. Appuyer sur la touche A-B du passage souhaité, appuyer de nouveau sur la touche à la fin du passage souhaité. Pour revenir en lecture normale, appuyer une nouvelle fois sur la touche. A chaque pression, l'écran affichera:

FONCTIONNEMENT

DISC SEARCH (GOTO)

Pour DVD:

Appuyer deux fois sur la touche GOTO, l'écran affichera:

```
TITLE 01/01 TIME -- : -- : --  
00:00:25
```

Sélectionner la rubrique souhaitée avec la fonction TIME en utilisant les touches numériques et valider avec ENTER.

Pour CD/VCD (avec PBC OFF):

Appuyer une fois sur la touche GOTO, l'écran affichera:

```
GOTO -- : --  
00:00:25
```

Utiliser les touches numériques pour entrer l'heure directement.

ZOOM

Cette fonction permet d'agrandir ou de réduire la taille de l'image. Appuyer sur la touche **ENTER** pour passer à l'échelle 1.5, 2.0 ou 3.0.

RANDOM

Appuyer sur la touche **RANDOM** pour une lecture des pistes au hasard. L'écran affiche SHUFFLE ON en haut à droite. Appuyer de nouveau sur la touche, l'écran affichera SHUFFLE OUT pour annuler l'opération.

PROGRAM

Appuyer sur la touche PROGRAM, l'écran affiche PROGRAM P00:00.

Par exemple: appuyer sur la touche ► et la touche , PROGRAM P01:04 s'affiche et signifie que la piste 4 sera lue en premier.

MODE SELECTION

Appuyer sur la touche MOD sur la face avant de l'appareil ou sur la touche MODE sur la télécommande pour sélectionner DVD ou AV mode. Lorsque vous avez sélectionné un mode, le témoin sur la face avant s'allumera.

REGLAGE DU VOLUME

Appuyer sur la touche **VOL +/VOL-** sur la face avant l'appareil ou sur la touche **VOLUME+/-** sur la télécommande pour augmenter ou baisser le volume.

BOUTON LUMIERE PLAFONNIER

Les deux ampoules du plafonnier sont allumées lorsqu'il est nécessaire. Trois positions sont

possibles pour le bouton de la lampe du plafonnier:

OFF, AUTO et ON:

A. **OFF**: pour éteindre la lumière.

B. **AUTO**: pour allumage automatique lorsque les portières de la voiture sont ouvertes.

C. **ON**: pour allumer la lumière.

JACK POUR CASQUE ()

Il y a deux jacks pour le casque. Vous pouvez brancher un casque sur l'un des deux jacks pour recevoir le son.

REGLAGE DU VOLUME DU CASQUE

Tourner le bouton sur le côté de l'appareil pour augmenter ou baisser le volume.

REMOTE SENSOR (IR)

Diriger l'avant de la télécommande vers le récepteur de la façade pour transmettre les informations.

BOUTON ON/OFF

Appuyer sur la touche (POWER) de l'appareil ou de la télécommande pour mettre en marche ou pour éteindre l'appareil.

OUVERTURE DE L'ECRAN

Appuyer sur la touche de l'appareil pour éjecter l'écran de sa base. Ensuite vous pouvez aisément tourner l'écran vers le haut ou vers le bas.

TRANSMISSION INFRA-ROUGE

(En option: uniquement pour l'appareil avec la fonction infra-rouge)

Il y a six lampes de transmission infra-rouge

dans la fenêtre, vous pouvez utiliser le casque sans fil infra-rouge fourni en option avec l'appareil et écouter le son.

FONCTIONNEMENT

FONCTION MENU

Appuyer sur la touche MENU de l'appareil ou de la télécommande lors du mode DVD ou AV pour régler les différentes rubriques sur l'écran.

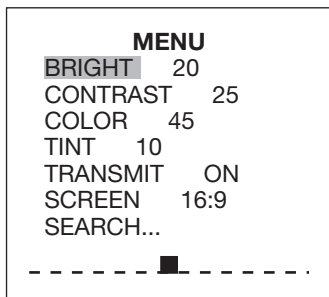

Appuyer de nouveau sur la touche MENU pour choisir entre les rubriques BRIGHT, CONTRAST, COLOR et TINT (uniquement pour l'appareil avec système NTSC). Appuyer sur les touches VOL+/- sur l'appareil ou sur la touche VOLUME+/- sur la télécommande pour régler la rubrique correspondante.

En option:

La rubrique TRANSMIT est effective lorsque l'appareil comprend la fonction de transmission infra-rouge. Dans la rubrique TRANSMIT, sélectionner entre ON et OFF. Lorsqu'il est sur la position ON, le son est émis et vous pouvez utiliser le casque sans fil.

FONCTION DISPLAY

Appuyer sur la touche DISPLAY pour afficher les différentes fonctions pendant la lecture.

Par exemple:

DVD:

- (1) Appuyer sur la touche **DISPLAY** une première fois:

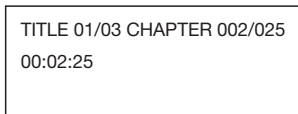

Title Number, Total Title Number, Chapter Number, Total Chapter Number of this Title du disque en lecture s'affichent à l'écran, ainsi que le temps qui s'écoule.

- (2) Appuyer sur la touche **DISPLAY** une seconde fois:

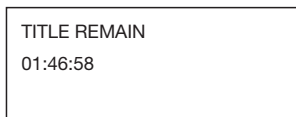

- (3) Appuyer sur la touche **DISPLAY** une troisième fois:



- (4) Appuyer sur la touche **DISPLAY** une quatrième fois:

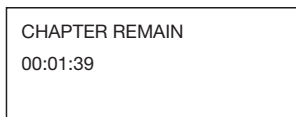

- (5) Appuyer sur la touche **DISPLAY** une cinquième fois pour effacer tous les messages sur l'écran.

VCD:

- (1) Appuyer sur la touche **DISPLAY** une première fois:



- (2) Appuyer sur la touche **DISPLAY** une seconde fois:

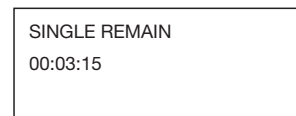

FONCTIONNEMENT

- (3) Appuyer sur la touche **DISPLAY** une troisième fois:

```
TOTAL ELAPSED
00:00:25
```

- (4) Appuyer sur la touche **DISPLAY** une quatrième fois:

```
TOTAL REMAIN
00:40:35
```

- (5) Appuyer sur la touche **DISPLAY** une cinquième fois pour effacer tous les messages sur l'écran.

CD:

- (1) Appuyer sur la touche **DISPLAY** une première fois:

```
SINGLE ELAPSED
00:00:25

TOTAL TRACK : 14
TRACK : - 01
```

- (2) Appuyer sur la touche **DISPLAY** une seconde fois:

```
SINGLE REMAIN
00:03:15

TOTAL TRACK : 14
TRACK : - 01
```

- (3) Appuyer sur la touche **DISPLAY** une troisième fois:

```
TOTAL ELAPSED
00:00:25

TOTAL TRACK : 14
TRACK : - 01
```

- (4) Appuyer sur la touche **DISPLAY** une quatrième fois:

```
TOTAL REMAIN
00:40:35

TOTAL TRACK : 14
TRACK : - 01
```

- (5) Appuyer sur la touche **DISPLAY** une cinquième fois pour effacer tous les messages sur l'écran.
MP3 (en mode NO MENU dans la rubrique SMART NAV):

- (1) Appuyer sur la touche **DISPLAY** une première fois:

```
CHAPTER ELAPSED 00:00:25

TOTAL TRACK : 123
TRACK : - 01
```

- (2) Appuyer sur la touche **DISPLAY** une seconde fois:

```
CHAPTER REMAIN 00:04:25

TOTAL TRACK : 123
TRACK : - 01
```

- (3) Appuyer sur la touche **DISPLAY** une troisième fois pour effacer tous les messages sur l'écran.

FONCTION AUDIO MULTI-ANGUE

Pour DVD:

Appuyer sur la touche AUDIO sur la télécommande pendant la lecture pour afficher les différentes possibilités de doublage sonore.

Note:

- Le nombre du choix des langues diffèrent selon les disques. Certains disques ne proposent qu'une seule langue.
- Lorsque le choix de la langue n'est pas enregistré, le signe  apparaît sur l'écran.

FONCTIONNEMENT

Pour VCD/CD:

Appuyer sur la touche **AUDIO** sur la télécommande pendant la lecture pour passer du son mono au son stéréo.



FONCTION MENU (Uniquement pour le DVD)

Si le DVD comprend plusieurs titres enregistrés sur le disque, vous pouvez sélectionner le titre

favori dans le menu pour lancer la lecture.

1. Appuyer sur la touche **TITLE** pendant la lecture, le menu s'affiche.
2. Appuyer sur la touche montrée à l'écran pour sélectionner le titre favori et valider avec **ENTER**.

FONCTION SOUS-TITRES (Uniquement pour le DVD)

Appuyer sur la touche **SUBTITLE** pendant la lecture. Appuyer plusieurs fois sur cette touche pour afficher les sous-titres en plusieurs langues.

Note:

- Le nombre du choix des langues diffèrent selon le disque.
- Certains disques ne proposent qu'une seule langue de sous-titres.
- Lorsque le choix de la langue n'est pas enregistré, le signe apparaît sur l'écran.

FONCTION MULTI-ANGLE (Uniquement pour le DVD)

Appuyer sur la touche **ANGLE** pendant la lecture pour afficher les différents angles de vue.

Note:

- Le nombre du choix des angles diffèrent selon les disques.
- Cette fonction n'est disponible que pour les disques qui proposent de scènes enregistrées à différents angles.
- Lorsque aucun angle différent n'est enregistré, le signe apparaît sur l'écran.

LECTURE D'UN DISQUE MP3

Insérer un CD au format MP3.

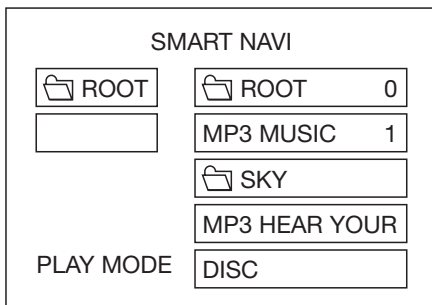

Utiliser les touches **▲ / ▼**, **◀ / ▶** sur la télécommande pour sélectionner le répertoire désiré, puis valider avec la touche **ENTER**.

En appuyant plusieurs fois sur la touche **REPEAT**, vous pouvez choisir entre trois modes:

REP-ONE:

Pour une lecture en boucle du même morceau.

FOLDER REPEAT:

Pour une lecture en boucle de l'ensemble du répertoire.

FOLDER:

Pour une lecture unique de l'ensemble du répertoire.

En mode **PLAY**, appuyer sur les touches **▲ / ▼** pour changer de mode:

SINGLE → REP-ONE → FOLDER → FOLDER REP →

DISC SCAN → **DISC** → DISC REP → RANDOM →

SHUFFLE ON → PROGRAM PXXX

Pendant la lecture, les touches **▲** ou **▼** permettent d'avancer ou de reculer d'une rubrique.

◀◀ : Retour rapide, **▶▶** : Avance rapide.

Note: **FOLDER** ne peut pas être sélectionné

pendant la lecture mais qu'après avoir appuyer sur la touche **■** (Stop).

INSTALLATION

INITIAL SETUP

SETUP MENU --- MAIN PAGE

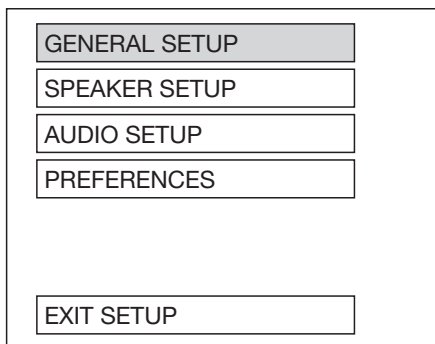

1. Appuyer sur la touche **SETUP** après avoir appuyé sur la touche Stop.
2. Le menu apparaît à l'écran.
3. Sélectionner à l'aide des touches ▲ / ▼ le choix désir.
4. Valider en appuyant sur la touche Enter.
 - a. **GENERAL SETUP**
Ce menu permet de réaliser les réglages généraux.
 - b. **SPEAKER SETUP**
Ce menu permet de réaliser les différents réglages de la sortie Audio (voir Speaker Setup Menu).
 - c. **AUDIO SETUP**
Ce menu permet de réaliser les différents réglages Audio (voir Audio Setup Menu).
 - d. **PREFERENCES**
Ce menu permet de configurer le lecteur DVD (voir préférences Setup Menu).

GENERAL SETUP

--- GENERAL PAGE ---

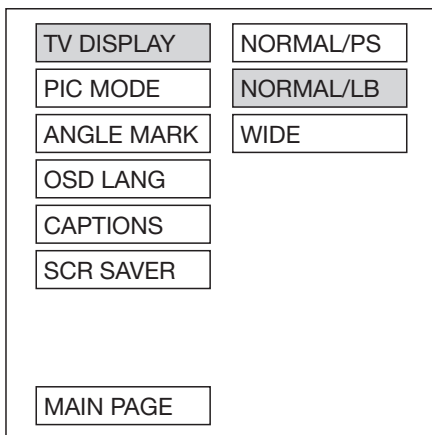

Video Material	TV Screen			
	4:3			Wide (16:9)
	Normal	Pan Scan	Letter-box	
4:3				
16:9				

TV display setup

Cette fonction vous permet de sélectionner à l'aide des touches la taille de l'écran TV (4:3 ou 16:9), puis valider en appuyant sur la touche Enter.

Normal/PS (For 4:3 TV)

Les images grand écran sont restituées partiellement, une partie étant automatiquement occultée.

Normal/LB (For 4:3 TV)

Les images grand écran apparaissent dans leur totalité mais avec une bande noire en haut et en bas de l'écran.

Wide (For 16:9 TV)

Les images grand écran apparaissent dans leur totalité.

INSTALLATION

--- GENERAL PAGE ---

TV DISPLAY	
PIC MODE	AUTO
ANGLE MARK	HI-RES
OSD LANG	N-FLICKER
CAPTIONS	
SCR SAVER	
MAIN PAGE	

PIC

Cette fonction permet de sélectionner différentes définitions de l'image. Sélection AUTO de la définition de l'image. Sélection HI-RES pour une meilleure résolution de l'image. Sélection N-FLICKER pour une image affectée par des bruits.

--- GENERAL PAGE ---

TV DISPLAY	
PIC MODE	
ANGLE MARK	
OSD LANG	ENGLISH
CAPTIONS	FRENCH
SCR SAVER	GERMAN
	ITALIAN
	SPANISH
MAIN PAGE	

OSD LANG

Sélection du langage OSD en utilisant les touches ▲ / ▼ .

--- GENERAL PAGE ---

TV DISPLAY	
PIC MODE	
ANGLE MARK	ON
OSD LANG	OFF
CAPTIONS	
SCR SAVER	
MAIN PAGE	

ANGLE MARK

Valider ON avec la touche Enter, pendant la lecture, le logo “” apparaît. Valider OFF avec la touche Enter pour le faire disparaître.

--- GENERAL PAGE ---

TV DISPLAY	
PIC MODE	
ANGLE MARK	
OSD LANG	
CAPTIONS	ON
SCR SAVER	OFF
MAIN PAGE	

CAPTIONS

Activer les sous-titres avec ON et désactiver les sous-titres avec OFF en validant votre choix avec la touche Enter.

INSTALLATION

--- GENERAL PAGE ---

TV DISPLAY	
PIC MODE	
ANGLE MARK	
OSD LANG	
CAPTIONS	
SCR SAVER	ON
	OFF
MAIN PAGE	

SCR SAVER

Sélection de l'économiseur d'écran pendant des arrêts momentanés avec ON/OFF.

SPEAKER SETUP

--- SPEAKER SETUP PAGE ---

DOWNMIX	LT/RT
	STEREO
MAIN PAGE	

Cette fonction permet d'activer la sortie DOLBY AC3 5.1 DOWNMIX sur 2 canaux.

Sélection LT/RT pour activer la sortie compatible Dolby Surround.

Sélection STEREO pour activer le mode Stéréo.

--- SPEAKER SETUP PAGE ---

DOWNMIX	
CENTER	ON
REAR	OFF
SUBWOOFER	
CNTR DELAY	
REAR DELAY	
TEST TONE	
MAIN PAGE	

CENTER

This is to activate the center speaker audio output ON or OFF. When set it to OFF, the CNTR DELAY item turns grey and can't be used.

--- SPEAKER SETUP PAGE ---

DOWNMIX	
CENTER	
REAR	ON
SUBWOOFER	OFF
CNTR DELAY	
REAR DELAY	
TEST TONE	
MAIN PAGE	

REAR

This is to activate the rear speaker audio output ON or OFF. When set it to OFF, the REAR DELAY item turns grey and can't be used.

INSTALLATION

--- SPEAKER SETUP PAGE ---

DOWNMIX	
CENTER	
REAR	ON
SUBWOOFER	OFF
CNTR DELAY	
REAR DELAY	
TEST TONE	
MAIN PAGE	

--- SPEAKER SETUP PAGE ---

DOWNMIX	
CENTER	
REAR	
SUBWOOFER	
CNTR DELAY	
REAR DELAY	3MS
TEST TONE	OFF
MAIN PAGE	

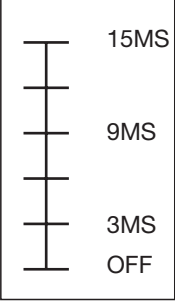

SUBWOOFER

This is to set the subwoofer output ON or OFF

REAR DELAY

Select REAR DELAY and adjust the delay time for rear speaker audio output from 0 to 15MS.

--- SPEAKER SETUP PAGE ---

DOWNMIX	
CENTER	
REAR	
SUBWOOFER	
CNTR DELAY	5MS
REAR DELAY	
TEST TONE	
MAIN PAGE	

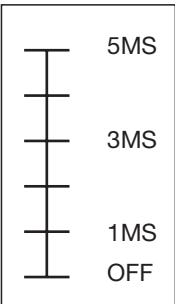

--- SPEAKER SETUP PAGE ---

DOWNMIX	
CENTER	
REAR	
SUBWOOFER	
CNTR DELAY	
REAR DELAY	
TEST TONE	ON
MAIN PAGE	

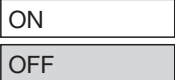

CNTR DELAY

Select CNTR DELAY and adjust the delay time for center speaker audio output from 0 to 5MS.

TEST TONE

When set it to ON, the unit will automatically test the tone from the speakers according to your setting in other items.
When set it to OFF, it will release the function.

INSTALLATION

AUDIO SETUP

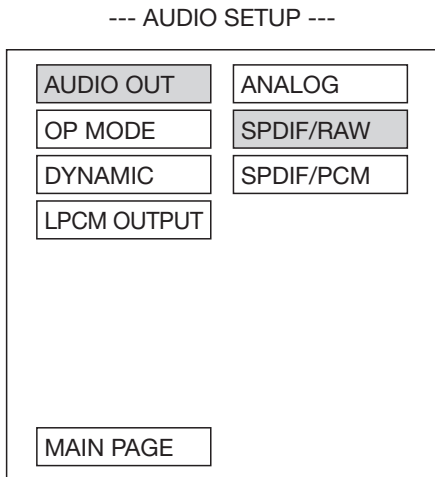

AUDIO OUT

Cette fonction permet de configurer la sortie Audio du lecteur DVD (Analogique, SPDIF/RAW, SPDIF/PCM).

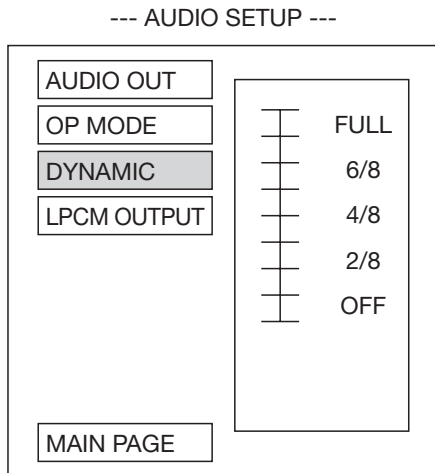

Dynamic Range Control

Sélectionner DYNAMIC pour ajuster le niveau souhaité du programme codé du Dolby digital: déplacer le curseur sur l'échelle et le positionner au niveau souhaité.

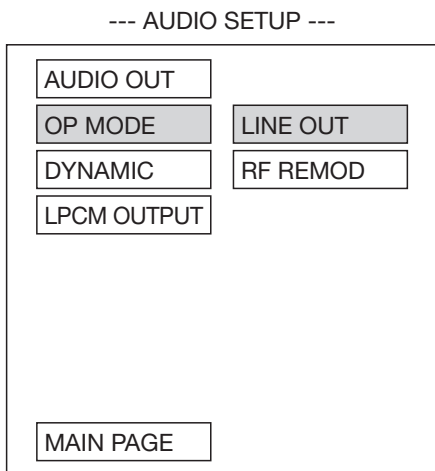

OP MODE

Deux modes de fonctionnement pour l'amplificateur numérique: LINE OUT et RF REMOD.

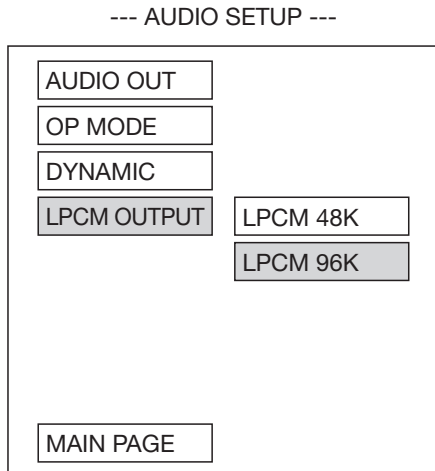

LPCM OUTPUT

Sélectionner la sortie LPCM OUTPUT sur LPCM48K ou LPCM 96K.

INSTALLATION

PREFERENCES SETUP

--- PREFERENCES PAGE ---

TV TYPE	
AUDIO	ENGLISH
SUBTITLE	FRENCH
DISC MENU	SPANISH
PARENTAL	CHINESE
PASSWORD	JAPANESE
DEFAULTS	GERMAN
SMART NAV	ITALIAN
LOGO	
MAIN PAGE	

AUDIO

Sélectionner la langue souhaitée et valider avec la touche Enter.

--- PREFERENCES PAGE ---

TV TYPE	
AUDIO	
SUBTITLE	ENGLISH
DISC MENU	FRENCH
PARENTAL	SPANISH
PASSWORD	CHINESE
DEFAULTS	JAPANESE
SMART NAV	GERMAN
LOGO	ITALIAN
MAIN PAGE	OFF

SUBTITLE

Sélectionner la langue souhaitée et valider avec la touche Enter.

--- PREFERENCES PAGE ---

TV TYPE	
AUDIO	
SUBTITLE	
DISC MENU	ENGLISH
PARENTAL	FRENCH
PASSWORD	SPANISH
DEFAULTS	CHINESE
SMART NAV	JAPANESE
LOGO	GERMAN
MAIN PAGE	ITALIAN

DISC MENU

Sélectionner la langue souhaitée et valider avec la touche Enter.

--- PREFERENCES PAGE ---

TV TYPE	1 G
AUDIO	2
SUBTITLE	3 PG
DISC MENU	4 PG 13
PARENTAL	5
PASSWORD	6 PG-R
DEFAULTS	7 NC-17
SMART NAV	8 ADULT
LOGO	NO PARENTAL
MAIN PAGE	

PARENTAL

Sélectionner le niveau de protection parentale pour les disques DVD ayant des scènes violentes ou interdits aux enfants sur une échelle de graduation (8 Adult étant le degré minimum de protection et 1G le degré maximum de protection). Valider avec la touche Enter.

INSTALLATION

--- PREFERENCES PAGE ---

TV TYPE	
AUDIO	
SUBTITLE	
DISC MENU	
PARENTAL	
PASSWORD	CHANGE
DEFAULTS	
SMART NAV	
LOGO	
MAIN PAGE	

PASSWORD

Sélectionner CHANGE et valider avec la touche. Enter. Entrer l'ancien mot de passe (le mot de passe d'origine de l'appareil est 3308) puis entrer les quatre chiffres du nouveau passe, entrer de nouveau le mot de passe pour confirmer.

--- PREFERENCES PAGE ---

TV TYPE	
AUDIO	
SUBTITLE	
DISC MENU	
PARENTAL	
PASSWORD	
DEFAULTS	
SMART NAV	NO MENU
LOGO	WITH MENU
MAIN PAGE	

SMART NAV

Affichage et navigation dans le menu MP3.

--- PREFERENCES PAGE ---

TV TYPE	
AUDIO	
SUBTITLE	
DISC MENU	
PARENTAL	
PASSWORD	
DEFAULTS	RESET
SMART NAV	
LOGO	
MAIN PAGE	

DEFAULTS

Sélectionner Reset pour retrouver la configuration d'origine de l'appareil.

--- PREFERENCES PAGE ---

TV TYPE	
AUDIO	
SUBTITLE	
DISC MENU	
PARENTAL	
PASSWORD	
DEFAULTS	
SMART NAV	ORIG LOGO
LOGO	CUST LOGO
MAIN PAGE	

LOGO

Sélectionner ORIG LOGO ou CUST LOGO pour faire apparaître l'image lors de la mise en fonction de l'appareil.

INSTALLATION

DEFAULTS TABLE

General Setup	TV Display	Normal/LB
	PIC Mode	AUTO
	Angle Mark	ON
	OSD Language	English
	Captions	ON
	SCR Saver	ON
Speaker Setup	Downmix	Stereo
Audio Setup	Audio Out	SPDIF/RAW
	OP Mode	Line Out
	Dynamic	FULL
	LPCM Output	LPCM 96K
Preferences	TV Type	AUTO
	Audio	English
	Subtitle	English
	DISC Menu	English
	Parental	NO Parental
	Password	3308
	Smart NAV	With Menu
	Logo	Orig Logo

SPECIFICATIONS

Voltage	: 12V DC (11V-15V), Test voltage 14.4V, Masse négative
Consommation	: Moins de 2 A
Signal système	: Compositive vidéo 1.0Vp-p 75 Ω
Disques compatibles	: (1) Disques DVD-VIDEO 5 " (12 cm) simple face, simple face 5 " (12 cm) simple face, double face (2) CD audio (CD-DA) 5 " (12 cm) disque
Niveau de sortie Audio	: 600 Ω (2 ch 2.0 Vrms)
Caractéristiques	: (1) Fréquence 20 Hz - 20 KHz (2) Rapport signal/bruit 80 dB (JIS)

Note:

Spécifications and design sont sujets à toute modification sans avis, dû aux améliorations dans la technologie.

Ce produit incorpore une technologie de protection de copyright protégée par des méthodes déposées de certains brevets américains et d'autres droits de propriété intellectuelle détenus par Macrovision Corporation ainsi que d'autres ayants droit. L'utilisation de cette technologie de protection de copyright doit impérativement être autorisée par Macrovision Corporation, et est destinée à un usage domestique et à d'autres usages limités de visionnage uniquement, sauf autorisation contraire de Macrovision Corporation. La rétroconception et le démontage sont prohibés.