

# Projectie Wekkerradio

## MODEL MCKP-5



### Gebruiksaanwijzingen



**LEES, BEGRIJP EN VOLG DEZE INSTRUCTIES ALVORENS DIT PRODUCT TE GEBRUIKEN.**

**Bewaar dit boekwerk voor referentie in de toekomst.**

 <p>De lichtgevende flits met een pijlpunt midden in een gelijkbenige driehoek is bedoeld om de gebruiker te attenderen op de aanwezigheid van ongeïsoleerde gevaarlijke voltage binnen in het product dat voldoende is voor het risico van een elektrische schok aan personen.</p>	<p style="text-align: center;"><b>WAARSCHUWING</b></p> <p style="text-align: center;">RISICO OP EEN ELEKTRISCHE SCHOK NIET OPENEN</p> <p>WAARSCHUWING: VERWIJDER NIET HET DEKSEL (OF DE ACHTERKANT) OM HET RISICO OP EEN ELEKTRISCHE SCHOK TE REDUCEREN. GEEN ONDERDELEN BINNEN IN DIE DOOR DE GEBRUIKER ONDERHOUDEN KUNNEN WORDEN. GA VOOR ONDERHOUD NAAR EEN GEKWALIFICEERDE ONDERHOUDSPERSMONTEUR.</p>	 <p>Het uitroepteken binnen in een gelijkbenige driehoek is bedoeld om de gebruiker te attenderen op de aanwezigheid van belangrijke gebruiksinstructies en onderhoudsinstructies (service) in de begeleidende literatuur van het apparaat.</p>
--	---	--

**WAARSCHUWING** : LAAT OM EEN ELEKTRISCHE SCHOK TE REDUCEREN DE BREDE PINNEN VAN DE STEKKER OVEREENKOMEN MET HET STOPCONTACT, STEEK DE STEKKER ER GOED IN.

**WAARSCHUWING** : STEL OM HET RISICO OP BRAND OF EEN ELEKTRISCHE SCHOK TE REDUCEREN HET APPARAAT NIET BLOOT AAN REGEN OF VOCHTIGHEID.

## WAARSCHUWING

Onzichtbare laserstralen zullen worden uitgezonden als het product open is en de verbindingen verwijderd zijn. Verwijder de veiligheidsverbindingen niet.

GRAFISCHE SYMBOLEN MET AANVULLENDE MARKERINGEN STAAN OP DE ACHTERKANT VAN DE UNIT.

GEBRUIK VAN BEDIENINGEN, REGELINGEN OF UITVOERENDE PROCEDURES HIERIN KUNNEN RESULTEREN IN BLOOTSTELLING AAN GEVAARLIJKE STRALING.

### **BEDIENINGSPOSITIES:**

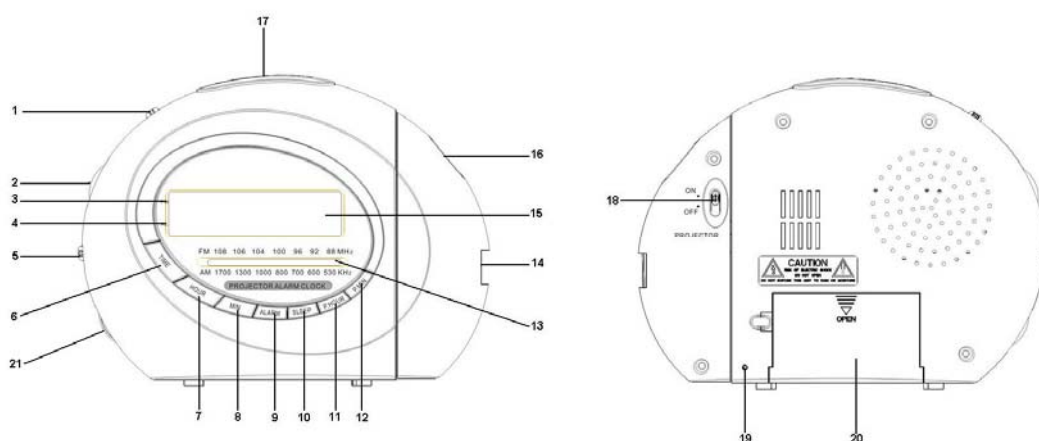

- |  |                                 |
|--|---------------------------------|
| 1. AAN/UIT/ AUTOMATISCHE<br>FUNCTIESCHAKELAAR        | 11. KIESSCHAAL                  |
| 2. GELUIDSSTERKTE BEDIENING MET<br>AAN/UITSCHAKELAAR | 12. PROJECTIE FOCUSREGELING     |
| 3. ALARM INDICATIE                                   | 13. LED SCHERM                  |
| 4. PROJECTIE INSTELKNOP                              | 14. PROJECTIE                   |
| 5. PROJECTIE MODUSKNOP                               | 15. DOEZEL / LICHTKNOP          |
| 6. ALARM INSTELKNOP                                  | 16. PROJECTIE AAN/UITSCHAKELAAR |
| 7. UUR INSTELKNOP                                    | 17. FM ANTENNE                  |
| 8. MINUTEN INSTELKNOP                                | 18. BATTERIJ BEHUIZING          |
| 9. ALARM UITKNOP                                     | 21. AFSTEMKNOP                  |
| 10. SLAAPKNOP  |                                 |

### VERMOGENVOORZIENING

Deze unit is ontworpen om te werken van AC 230V ~ 50Hz huishoudelijke

hoofdvoorziening. De 9V batterij wordt alleen gebruikt voor back-up van de LED klok (niet voor de projectie van de tijd).

### **RADIO GEBRUIK**

1. Schuif om de radio aan te zetten de Functieschakelaar naar de "ON" (aan) positie.
2. Regel de Geluidssterktebediening naar het gewenste geluidssterkteniveau.
3. Draai de Afstemmingsbediening naar de frequentie van het gewenste station.
4. Schuif om de radio uit te zetten de Functieschakelaar naar de "OFF" (uit) positie.

### **KLOK INSTELLEN**

1. Druk om de uren in te stellen op de Uur instelknop totdat het gewenste uur wordt getoond.
2. Druk om de minuten in te stellen op de Minuten instelknop totdat de juiste tijd op het scherm verschijnt.

### **WAKKER WORDEN VAN DE RADIO OF BUZZER**

1. Selecteer het gewenste radiostation en het geluidssterkteniveau.
2. Druk op de Alarm instelknop en houd deze vast. Druk vervolgens op de Uur instelknop om het gewenste alarm uur in te stellen. Houd de Alarm instelknop vast en druk op de Minuten instelknop tot uw gewenste alarm minuten instelling.
3. Schuif de Functieschakelaar naar de "AUTO" (automatisch) positie. De radio zal aangaan om u te wekken op de ingestelde tijd.
4. Weet zeker dat de Geluidssterktebediening uitgezet is om gewekt te worden door de buzzer i.p.v. door de radio.
5. Schuif de Functieschakelaar om de radio of buzzer uit te zetten naar de "OFF" (uit) positie.

### **DOEZEL HERHAALALARM**

1. Als het alarm geactiveerd is (buzzer geluid of de radio staat aan) zal drukken op de Doezelknop tijdelijk de buzzer of de radio uitzetten. Ongeveer 9 minuten later zal de buzzer of de radio weer aangaan.  
De doezelfunctie kan tot 5 keer binnen een uur worden herhaald daarna wordt de wekfunctie automatisch verlaten.

2. Schuif om de doezelfunctie af te breken de Functieschakelaar naar de "OFF" (uit) positie of druk op de Alarm uitknop.

### **RADIO OP SLAPEN**

1. Selecteer het gewenste radiostation.
2. Schuif de Functieschakelaar naar de "AUTO"(automatisch)of "OFF" (uit)positie.
3. Druk op de Slaapknop en het klokscherm zal 0:59 tonen als de standaard slaapperiode. De slaapperiode kan indien gewenst gereduceerd worden door de Minuten instelknop in te drukken terwijl de Slaapknop ingedrukt blijft.
4. De slaapperiode kan ook langer worden ingesteld tot 1 uur 59 minuten door de Uur instelknop één keer in te drukken terwijl de Slaapknop ingedrukt blijft.
5. De radio zal de gewenste periode spelen en daarna zichzelf automatisch uitschakelen.
6. Druk om de radio eerder dan aan het eind van de ingestelde periode uit te schakelen eenvoudig één keer op de Doezelknop.

### **ANTENNE**

De FM radio heeft ook een flexibele draadantenne aan de achterkant van de unit. Deze moet voor het beste ontvangst tot z'n volledige lengte worden uitgetrokken.

### **HOE DE TIJDPROJECTIE FUNCTIE TE GEBRUIKEN**

Stap 1 : Schuif de PROJECTIE AAN/UITSCHAKELAAR naar de "ON" (aan) positie.

Stap 2 : Draai het projectiedeel naar de juiste hoekpositie en regel de Focusknop om de tijdafbeelding duidelijk te maken (U kan de tijdafbeelding op een scherm zoals een witte muur of andere oppervlaktes projecteren om het beste effect te verkrijgen).

Stap 3 : Gebruik de Modusknop en de Instelknop om de tijd en datum correct in te stellen.

- Druk om de Maand en Datum te tonen één keer op de Modusknop.
- Druk om de Secondes te tonen twee keer op de Modusknop. Druk nogmaals op de Modusknop om terug te keren naar het normale tijdscherm.
- Druk om de Maand in te stellen twee keer op de Instelknop en druk daarna op de Modusknop voor de getallenreeks.
- Druk om de Datum in te stellen drie keer op de Instelknop en druk daarna op de Modusknop voor de getallenreeks.

- Druk om het Uur in te stellen vier keer op de Instelknop en druk daarna op de Modusknop voor de getallenreeks.
- Druk om de Minuten in te stellen vijf keer op de Instelknop en druk daarna op de Modusknop voor de getallenreeks.
- Noot : Druk om het Uur/de Minuten of de Maand/de Dag te selecteren eerst op de Instelknop en druk daarna op de Modusknop om de juiste waarde van de tijd of datum te regelen.

### **PROJECTIELICHT FUNCTIE**

Druk op de Doezel/Lichtknop om het projectielicht aan te zetten. Het licht zal 5 seconden branden en automatisch uitgaan.

### **BATTERIJ BACK-UP VOOR LED KLOK**

Uw klok heeft een batterij back-up kenmerk in het geval van een stroomstoring. Een 9V batterij (niet meegeleverd) is vereist. U moet er een batterij insteken om te verzekeren dat het kenmerk van de batterij back-up klaar is in het geval van een stroomstoring. Als de stroom uitvalt zal de back-up batterij automatisch de werking van de klok voortzetten en de actuele tijd handhaven. Echter het scherm zal niet verlicht worden. Als de stroomstoring verholpen is zal het scherm weer verlicht worden. De batterij zal de tijd tijdens een stroomstoring of stroomonderbreking voor ongeveer 8 uur vasthouden.

**Noot: Verwijder de batterij van de klok indien u de klok voor een langere periode niet gebruikt om onnodig ontladen van de batterij te voorkomen.**

### **SPECIFICATIES**

Frequentie bereik	:	FM 88 - 108 MHz
Luidsprekerweerstand	:	8 ohm
Batterij back-up (voor klokgeheugen)	:	9V Batterij (niet meegeleverd)
Voeding	:	230V ~ 50Hz