

**FM-WEKKERRADIO MET PROJECTIE
MARQUANT
Model MCKP-3**

Voordat u dit apparaat gebruikt, dient u de volgende instructies goed door te nemen.

- Dit apparaat is niet geschikt voor kinderen onder de 6 jaar.
- Speel het apparaat niet af op hoog volume om gehoorbeschadiging te voorkomen.
- Het apparaat niet bewaren of plaatsen in nabijheid van water.
- Vermijd omgevingen met hoge temperaturen of direct zonlicht.
- Het apparaat niet gebruiken indien deze niet goed functioneert of defect is. U dient het dan ter reparatie aan te bieden aan een erkend reparatie bedrijf.

GEBRUIKERSHANDLEIDING

BEDIENINGSELEMENTEN

1. ALARM UIT TOETS
2. INSLAAP TOETS
3. ALARM SCHAKELAAR
4. PROJECTIE AAN/UIT
5. AAN/UIT/AUTO SCHAKELAAR
6. AFSTEM SCHAAL
7. SNOOZE TOETS
8. TIJD INSTEL TOETS
9. UREN INSTELTOETS
10. MINUTEN INSTEL TOETS
11. AFSTEM KNOP
12. VOLUME REGELAAR
13. FOCUS KNOP
14. SET TOETS
15. MODE TOETS
16. SPEAKER
17. BATTERIJ COMPARTIMENT

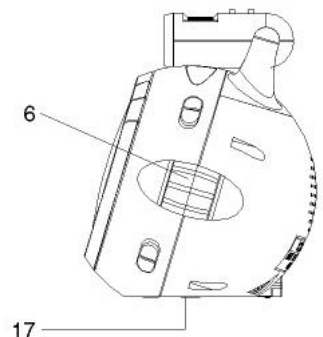
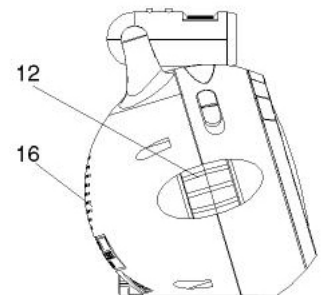
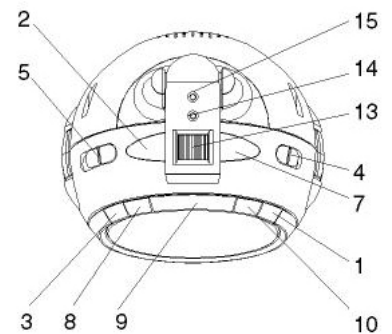

GEBRUIKSAANWIJZINGEN

1. AUTO/OFF/ON/BUZZ-KNOP
Wanneer de schakelaar op "AUTO" staat, wordt de radio automatisch in- en uitgeschakeld volgens de SLEEP- en alarminstellingen.
2. TIJDINSTELKNOP
Houd deze knop ingedrukt terwijl u op de URENKNOP of MINUTENKNOP drukt om de gewenste tijd in te stellen.
3. ALARMINSTELKNOP
Houd deze knop ingedrukt terwijl u op de URENKNOP of MINUTENKNOP drukt om de gewenste wektijd in te stellen.
4. SLEEP-KNOP

Druk op deze knop om het aantal minuten (59 of minder) weer te geven gedurende welke de radio zal spelen en waarna de radio automatisch wordt uitgeschakeld.

5. **URENKNOP en MINUTENKNOP**

Wanneer u de TIJDINTELKNOP ingedrukt houdt, kunt u met deze knoppen de tijd instellen. Wanneer u op de ALARMINSTELKNOP of SLEEP-knop drukt, kunt u met deze knoppen de wektijd instellen.

6. **VOLUMEKNOP**

Als u op de ingestelde tijd wilt worden gewekt door de zoemer, draait u de volumeknop tegen de richting van de klok in totdat u een klik hoort.

7. **AFSTEMKNOP**

8. **SNOOZE-KNOP**

Wanneer u wordt gewekt door muziek of de zoemer, maar u nog een paar minuten langer wilt slapen, drukt u op de SNOOZE-knop. De muziek of zoemer wordt hiermee tijdelijk uitgeschakeld en na 5 tot 10 minuten weer ingeschakeld. Dit kunt u verschillende keren herhalen.

DE TIJD INSTELLEN

Druk op de URENKNOP of MINUTENKNOP om de juiste tijd in te stellen.

ALARM INSTELLEN

1. Druk op de ALARMINSTELKNOP om de wektijd te controleren.
2. Houd de ALARMINSTELKNOP ingedrukt en druk dan op de URENKNOP of MINUTENKNOP om de wektijd aan te passen.

DE RADIO GEBRUIKEN

1. Schuif de AUTO/OFF/ON/BUZZ -knop naar "ON".
2. Schuif de AM/FM-knop naar de gewenste band.
3. Kies het gewenste radiostation door aan de AFSTEMKNOP te draaien.

GEWEKT WORDEN MET DE RADIO

1. Stel het alarm in volgens de voorgaande aanwijzingen.
2. Schakel de radio in.
3. Schuif de AUTO/OFF/ON/BUZZ -knop naar "AUTO".

GEWEKT WORDEN MET DE ZOEMER

1. Volg stap 1 tot en met 3 onder "Geweekt worden met de radio".
2. Draai de AUTO/OFF/ON/BUZZ -knop naar "BUZZER".
Als u de zoemer wilt uitschakelen, schuift u de AUTO/OFF/ON-knop naar "OFF" of drukt u op de ALARMINSTELKNOP.

HET ALARM UITSCHAKELEN

Schuif de AUTO/OFF/ON-knop naar "OFF" als u de radio of zoemer wilt uitschakelen nadat u door de radio of zoemer bent gewekt. De wekker gaat pas de volgende dag weer af tenzij u de knop instelt op "AUTO" of u de alarmknop gebruikt om het alarm uit te schakelen. In dat geval wordt de radio of de zoemer 24 uur later automatisch ingeschakeld volgens dezelfde alarminstellingen.

SLEEP-FUNCTIE

1. Schuif de AUTO/OFF/ON/BUZZ -knop naar "AUTO" of "OFF".
2. Druk op de SLEEP-knop om de ingestelde tijd weer te geven. Op het display wordt 59 minuten aangegeven. Als u wilt dat de radio korter dan 59 minuten speelt, houdt u de SLEEP-knop ingedrukt en drukt u op de MINUTENKNOP om de gewenste tijd in te stellen. Als u meer dan 59 minuten wilt instellen, houdt u de SLEEP-knop ingedrukt en drukt u op de URENKNOP. U kunt maximaal 1 uur en 59 minuten instellen.

3. Druk op de SLEEP-knop. De radio wordt automatisch ingeschakeld en nadat de ingestelde tijd is verstreken, wordt de radio automatisch weer uitgeschakeld.
OPMERKING: De maximale tijd die u voor deze functie kunt instellen, is 1 uur en 59 minuten. De radio wordt automatisch na afloop van de ingestelde tijd uitgeschakeld.
Als u de radio voor die tijd wilt uitschakelen, drukt u op de SNOOZE-knop.

PROJECTOR

1. Zet de projectie knop op ON.
2. Draai de projector naar een vlak op de muur, en stel de focus in.
3. Gebruik de MODE en SET knop om de tijd en datum in te stellen.
4. Om de maand/datum weer te geven drukt u 2x op MODE
5. Om de maand in te stellen drukt u 2x op de SET toets waarna u met de mode toets de maand kunt kiezen.
6. Doe hetzelfde met de SET toets om datum en tijd in te stellen tezamen met de mode toetsen.
Maand = 2x op de SET toets drukken
Datum = 3x op de SET toets drukken
Uren = 4x op de SET toets drukken
Minuten = 5x op de SET toets drukken

NOODSTROOMVOORZIENING

Deze klok is voorzien van een noodstroomvoorziening, waarvoor een 9-Volt batterij (niet inbegrepen) nodig is. Plaats de batterij in de wekkerradio zodat deze als voedingsbron kan fungeren wanneer zich een stroomstoring voordoet. Als de stroom uitvalt, wordt automatisch overgeschakeld op batterijvoeding zodat de klok kan blijven werken en de juiste tijd niet verloren gaat. Het display wordt hierbij echter niet verlicht. Wanneer de elektriciteit wordt hersteld, wordt het display weer verlicht.