

# FM-WEKKERRADIO MET PROJECTIE

## MODEL MCKP- 4



## GEBRUIKSAANWIJZING

**Voordat u dit apparaat gebruikt, dient u de volgende instructies goed door te nemen.**

- Dit apparaat is niet geschikt voor kinderen onder de 6 jaar.
- Speel het apparaat niet af op hoog volume om gehoorbeschadiging te voorkomen.
- Het apparaat niet bewaren of plaatsen in nabijheid van water.
- Vermijd omgevingen met hoge temperaturen of direct zonlicht.
- Het apparaat niet gebruiken indien deze niet goed functioneert of defect is. U dient het dan ter reparatie aan te bieden aan een erkend reparatie bedrijf.

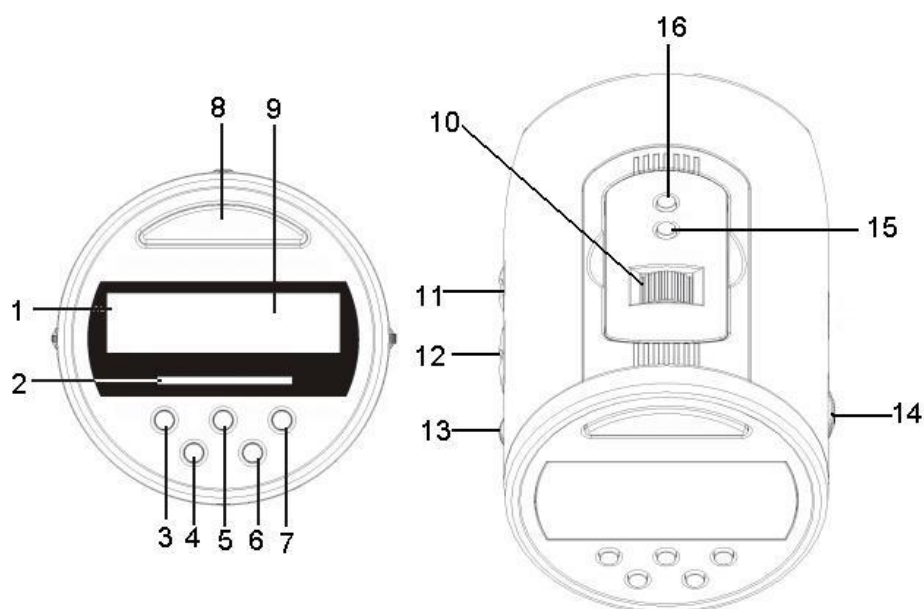

#### Bedienings elementen

1. ALARM INDICATOR
2. AFSTEMSCHAAL
3. ALARM UIT TOETS
4. UREN TOETS
5. ALARM INSTEL TOETS
6. MINUTEN TOETS
7. INSLAAP TOETS
8. SNOOZE TOETS
9. LED DISPLAY

10. PROJECTIE FOCUS KNOP
11. PROJECTION AAN/UIT KNOP
12. AUTO/ OFF/ON SCHAKELAAR
13. VOLUME KNOP
14. AFSTEM KNOP
15. PROJECTIE INSTEL TOETS
16. PROJECTIE MODE TOETS

### **VOEDING :**

Sluit de AC 230V 50Hz stekker aan op het lichtnet.

Het display zal oplichten en de cijfers beginnen te knipperen, om aan te geven dat de tijd ingesteld kan worden.

#### **1. AUTO/OFF/ON KNOP**

Wanneer de schakelaar op "AUTO" staat, wordt de radio automatisch in- en uitgeschakeld volgens de SLEEP- en alarminstellingen.

In de on/off positie kunt u de radio mee aan of uit zetten

#### **2. TIJDINSTELKNOP**

Houd deze knop ingedrukt terwijl u op de URENKNOP of MINUTENKNOP drukt om de gewenste tijd in te stellen.

#### **3. ALARMINSTELKNOP**

Houd deze knop ingedrukt terwijl u op de URENKNOP of MINUTENKNOP drukt om de gewenste wektijd in te stellen.

#### **4. SLEEP-KNOP**

Druk op deze knop om het aantal minuten (59 of minder) weer te geven gedurende welke de radio zal spelen en waarna de radio automatisch wordt uitgeschakeld.

#### **5. URENKNOP en MINUTENKNOP**

Wanneer u de TIJDINSTELKNOP ingedrukt houdt, kunt u met deze knoppen de tijd instellen. Wanneer u op de ALARMINSTELKNOP of SLEEP-knop drukt, kunt u met deze knoppen de wektijd instellen.

#### **6. VOLUMEKNOP**

Als u op de ingestelde tijd wilt worden gewekt door de zoemer, draait u de volumeknop tegen de richting van de klok in totdat u een klik hoort.

#### **7. AFSTEMKNOP**

#### **8. SNOOZE-KNOP**

Wanneer u wordt gewekt door muziek of de zoemer, maar u nog een paar

minuten langer wilt slapen, drukt u op de SNOOZE-knop. De muziek of zoemer wordt hiermee tijdelijk uitgeschakeld en na 5 tot 10 minuten weer ingeschakeld. Dit kunt u verschillende keren herhalen.

### **DE TIJD INSTELLEN**

Druk op de URENKNOP of MINUTENKNOP om de juiste tijd in te stellen.

### **ALARM INSTELLEN**

1. Druk op de ALARMINSTELKNOP om de wektijd te controleren.
2. Houd de ALARMINSTELKNOP ingedrukt en druk dan op de URENKNOP of MINUTENKNOP om de wektijd aan te passen.

### **DE RADIO GEBRUIKEN**

1. Schuif de AUTO/OFF/ON knop naar "ON".
2. Kies het gewenste radiostation door aan de AFSTEMKNOP te draaien.

### **GEWEKT WORDEN MET DE RADIO**

1. Stel het alarm in volgens de voorgaande aanwijzingen.
2. Schakel de radio in.
3. Schuif de AUTO/OFF/ON knop naar "AUTO".

### **HET ALARM UITSCHAKELEN**

Schuif de AUTO/OFF/ON-knop naar "OFF" als u de radio of zoemer wilt uitschakelen nadat u door de radio of zoemer bent gewekt. De wekker gaat pas de volgende dag weer af tenzij u de knop instelt op "AUTO" of u de alarmknop gebruikt om het alarm uit te schakelen. In dat geval wordt de radio of de zoemer 24 uur later automatisch ingeschakeld volgens dezelfde alarminstellingen.

### **SLEEP-FUNCTIE**

1. Schuif de AUTO/OFF/ON knop naar "AUTO" of "OFF".
2. Druk op de SLEEP-knop om de ingestelde tijd weer te geven. Op het display wordt 59 minuten aangegeven. Als u wilt dat de radio korter dan 59 minuten speelt, houdt u de SLEEP-knop ingedrukt en drukt u op de MINUTENKNOP om de gewenste tijd in te stellen. Als u meer dan 59 minuten wilt instellen, houdt u de SLEEP-knop ingedrukt en drukt u op de URENKNOP. U kunt maximaal 1 uur en 59 minuten instellen.

3. Druk op de SLEEP-knop. De radio wordt automatisch ingeschakeld en nadat de ingestelde tijd is verstreken, wordt de radio automatisch weer uitgeschakeld.

OPMERKING: De maximale tijd die u voor deze functie kunt instellen, is 1 uur en 59 minuten. De radio wordt automatisch na afloop van de ingestelde tijd uitgeschakeld. Als u de radio voor die tijd wilt uitschakelen, drukt u op de SNOOZE-knop.

## **PROJECTOR**

1. Zet de projectie knop op ON.
2. Draai de projector naar een vlak op de muur, en stel de focus in.
3. Gebruik de MODE en SET knop om de tijd en datum in te stellen.
4. Om de maand/datum weer te geven drukt u 2x op MODE
5. Om de maand in te stellen drukt u 2x op de SET toets waarna u met de mode toets de maand kunt kiezen.
6. Doe hetzelfde met de SET toets om datum en tijd in te stellen tezamen met de mode toetsen.  
Maand = 2x op de SET toets drukken  
Datum = 3x op de SET toets drukken  
Uren = 4x op de SET toets drukken  
Minuten = 5x op de SET toets drukken

## **NOODSTROOMVOORZIENING**

Deze klok is voorzien van een noodstroomvoorziening, waarvoor een 9-Volt batterij (niet inbegrepen) nodig is. Plaats de batterij in de wekkerradio zodat deze als voedingsbron kan fungeren wanneer zich een stroomstoring voordoet. Als de stroom uitvalt, wordt automatisch overgeschakeld op batterijvoeding zodat de klok kan blijven werken en de juiste tijd niet verloren gaat. Het display wordt hierbij echter niet verlicht. Wanneer de elektriciteit wordt hersteld, wordt het display weer verlicht.