

MANUEL DE L'UTILISATEUR

MARQUANT

Façade Détachable
Radio FM/AM / Récepteur MP3
Hôte USB par entrée MP3
Fente pour carte SD
Système protection anti-chocs
Système Tuning RDS-EON
Entrée Auxiliaire

MCR-1256

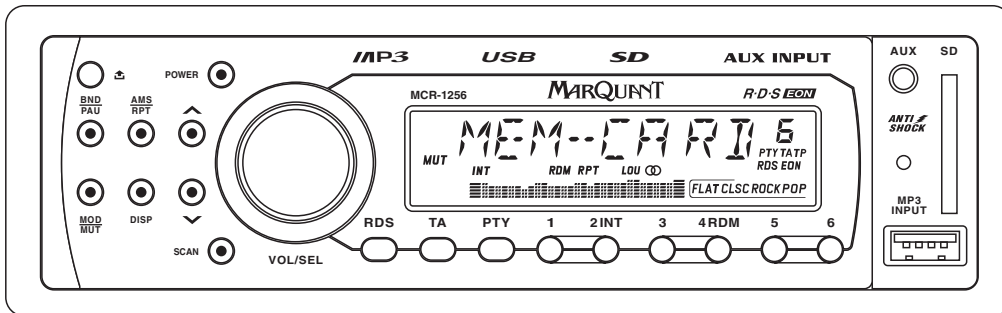

e4
021539

LOCALISATION DES COMMANDES

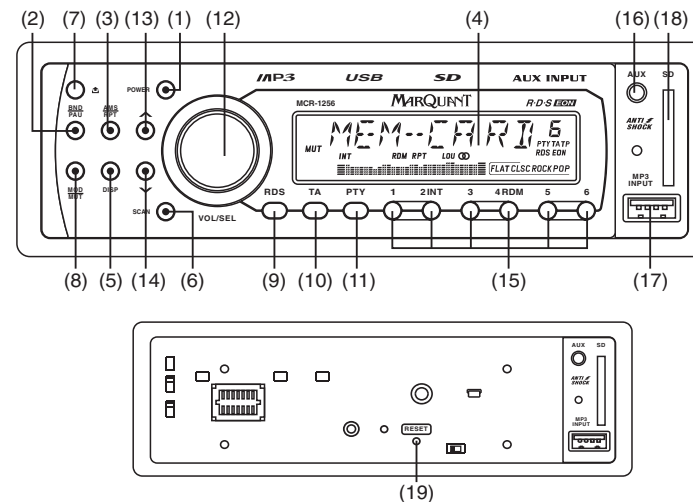

DESSIN A

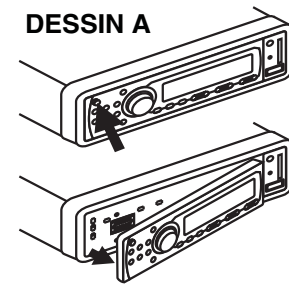

DESSIN B

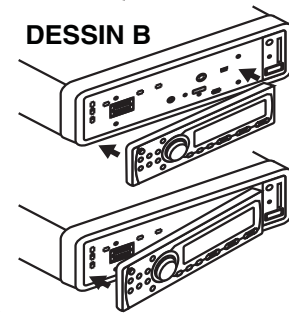

REMARQUE:
A CHAQUE FOIS QUE LE FIL A ETE DEBRANCHE, LE BOUTON RESET DOIT REINITIALISER AVANT DE FAIRE FONCTIONNER LA RADIO (REFEREZ-VOUS AUX FONCTIONS DU BOUTON RESET POUR PLUS D'INFORMATIONS). SINON LA RADIO NE FONCTIONNERA PAS CORRECTEMENT.

INSTRUCTIONS DE FONCTIONNEMENT

1. COMMANDE POWER ON/OFF

Appuyez sur le bouton pour mettre sous tension (ON) ou hors tension (OFF) l'alimentation (POWER).

Remarque: l'appareil peut être allumé si vous appuyez sur n'importe quelle autre touche sur le panneau avant (sauf le bouton 'release'), ceci est très pratique pour l'utilisateur qui se trouve dans la pénombre.

2. SELECTEUR DE BANDE / BOUTON PAUSE

- A chaque fois que vous appuyez sur ce bouton, la bande de fréquence de la radio changera. Les indications 'FM1', 'FM2', 'FM3', 'MW1' ou 'MW2' apparaîtront à l'affichage en fonction de votre sélection.
- Poussez sur cette touche pour pauser la lecture des titres sur USB ou SD.

3. BOUTON PRE-SCAN/AUTO-STORE / BOUTON RÉPÉTITION

- Ce bouton vous permet de profiter de la fonction 'Mémoire Préprogrammée du Balayage' en appuyant sur le bouton brièvement et la fonction 'Mémoire Auto-Store' en appuyant plus de 2 secondes.
 - PS (PRESET MEMORY SCAN) - rappelle automatiquement les fréquences radio mémorisées (de 1 à 6) toutes les 5 secondes.
 - AS (AUTO-STORE MEMORY) - recherche toutes les fréquences vers le haut et mémorise automatiquement 6 stations en sélectionnant seulement la fréquence qui possède le meilleur niveau d'arrêt balayage. La station mémorisée est indiquée sur le LCD comme 'chaîne 1 à 6'. Après la mémorisation, la fonction mémoire auto-store passera automatiquement à la fonction 'Mémoire Préprogrammée du Balayage'.
- Poussez sur cette touche pour activer la répétition des titres sur USB ou SD.

4. AFFICHAGE NUMERIQUE LCD

L'appareil utilise un affichage de type numérique pour indiquer les FREQUENCES des stations par des numéros et les autres FONCTIONS.

5. BOUTON AFFICHAGE

Ce bouton permet d'indiquer les informations disponibles telles que:

- Bande et fréquence radio
- Indication du type de programme
- Nom de la station
- Heure
- Numéro de plage / temps écoulé en lecture

REGLER L'HEURE MANUELLEMENT

L'horloge peut être réglée automatiquement par le signal RDS. Si le signal RDS ne peut être reçu, l'horloge peut être réglée manuellement en respectant la procédure suivante:

1. Appuyez sur le bouton 'DISP' et maintenez-le jusqu'à ce que l'affichage clignote puis relâchez.
2. Tournez le bouton 'VOL/SEL' dans le sens des aiguilles d'une montre pour régler l'heure et dans le sens contraire des aiguilles d'une montre pour régler l'minute.

6. TOUCHE SCAN

Poussez sur cette touche pour rechercher automatiquement des stations radio AM ou FM. Après avoir trouvé une station, la recherche s'arrêtera 5 sec. afin de continuer la recherche suivant. Poussez à nouveau sur la touche pour annuler.

7. BOUTON DE RELÂCHE

Ce bouton est prévu pour relâcher la facade.

- Pour relâche, poussez sur le bouton afin que le coté gauche se décroche. Prenez ensuite le coté décroché et prenez la facade en main. (DESSIN A)
- Pour emplacement de la facade, placez le coté droite en place, et poussez le coté gauche en position. (DESSIN B)

8. SÉLECTION MODE ET MUTE

- a) Poussez courtement sur cette touche pour sélectionner Radio (TUNER), USB (USB-DRIV), SD (MEM-CARD) ou entrée Aux (AUX).
- b) Poussez longuement (2 sec.) sur cette touche pour activer la sourdine.

9. COMMANDE RDS (RADIO DATA SYSTEM)

Vous pouvez profiter des avantages RDS sur la radio FM comme ce qui suit.

- Program Service Name (PS): lorsqu'une station RDS est reçue, son nom apparaîtra à l'affichage.
- Traffic Program (TP): lorsqu'une station avec des informations sur la circulation est reçue, 'TP' apparaîtra à l'affichage.
- Alternative Frequencies (AF): l'appareil vérifie continuellement la force du signal des autres fréquences pour la station radio réglée. Chaque fois qu'une autre fréquence avec un signal plus puissant est disponible, l'appareil passera automatiquement à cette nouvelle fréquence plus puissante et elle sera affichée pendant 1 ou 2 secondes. Si vous appuyez brièvement sur le bouton, le mode AF sera sélectionné et l'état du mode AF apparaîtra à l'écran comme ce qui suit:
 - le témoin RDS et allumé (on): le mode AF est allumé et le signal RDS est reçu.
 - le témoin RDS est éteint: le mode AF est éteint.
 - le témoin RDS clignote: le mode AF est sélectionné mais le signal RDS n'est pas encore reçu.
- Le Enhancer Other Networks (EON): un service du RDS avec des liens avec les autres stations. Si vous êtes réglé sur une station qui possède un lien avec une autre par EON, la radio sera capable de recevoir les informations concernant la circulation provenant des autres stations reliées.
- Regional Program (pour certains pays seulement): quand vous êtes réglé sur un programme régional, la radio restera réglée sur ce programme régional le plus longtemps possible. Si vous sortez de la zone couverte et que le programme régional devient très faible, la radio se réglera peut-être sur un autre programme régional d'un même réseau. Pour activer la fonction de Programme Régional, appuyez sur le bouton pendant plus de 2 secondes jusqu'à ce que 'REG ON' apparaisse à l'affichage. Pour éteindre la fonction de Programme Régional, appuyez sur le bouton pendant plus de 2 secondes jusqu'à ce que 'REG OFF' apparaisse à l'affichage.

10. COMMANDE TA (TRAFFIC ANNOUNCEMENT)

Appuyez brièvement sur le bouton pour sélectionner le mode TA sur on/off. Quand le mode TA est allumé, le témoin 'TA' apparaîtra à l'affichage et la radio pourra recevoir les informations concernant la circulation de ces mêmes stations ou provenant d'autres stations reliées par EON et qui possèdent le Traffic Announcement (TA). Le mode TA peut fonctionner comme ce qui suit:

- Si le volume est assez bas, le volume augmentera temporairement pendant l'annonce des informations sur la circulation et reviendra au niveau précédent à la fin des informations.
- Change temporairement sur un programme relié à EON si EON détecte un bulletin d'information sur cet autre programme.
- Si la radio est sur silencieux, elle éteindra le mode silence pendant l'annonce des informations.
- Si l'appareil est en mode CD/MP3, il passera temporairement au mode radio pour recevoir les informations concernant la circulation.

FR-3

11. PTY (PROGRAMM TYPE NAME)

Il y a 2 séries de types de programmes (PTY) disponibles pour la recherche PTY quand vous appuyez sur le bouton PTY une fois ou deux, puis appuyez sur le bouton Station Preset (1-6) jusqu'à ce que le code PTY désiré apparaisse à l'écran. La radio s'arrêtera sur la station qui transmet ce code PTY. Une prochaine recherche PTY peut être activée en répétant cette procédure. Pendant la recherche de type de programme, le bouton PTY peut être appuyé pour arrêter la recherche et la radio reviendra à la station d'origine. 'PTY NONE' (AUCUN PTY) apparaîtra à l'affichage si le code PTY sélectionné n'est pas disponible.

12. SELECTION VOLUME / REGLAGE ("VOL/SEL")

Toumez le bouton dans le sens contraire des aiguilles d'une montre pour baisser le volume sonore ou dans l'autre sens pour l'augmenter.

COMMANDE DU NIVEAU AUDIO (L'UN APRES L'AUTRE)

Appuyez sur ce bouton brièvement plusieurs fois pour afficher VOL/BAS/TRE/BAL/FAD.

- VOLUME - Appuyez sur ce bouton une fois, puis tournez-le dans le sens contraire des aiguilles d'une montre pour baisser le volume ou dans l'autre sens pour l'augmenter.
- BASS - Appuyez sur ce bouton une fois, puis tournez-le dans le sens contraire des aiguilles d'une montre pour baisser le niveau des basses ou dans l'autre sens pour l'augmenter.
- TREBLE - Appuyez sur ce bouton une fois, puis tournez-le dans le sens contraire des aiguilles d'une montre pour baisser le niveau des aigus ou dans l'autre sens pour l'augmenter.
- BALANCE - Appuyez sur ce bouton une fois, puis tournez-le dans le sens contraire des aiguilles d'une montre pour baisser le niveau de la balance ou dans l'autre sens pour l'augmenter.
- FADER - Appuyez sur ce bouton une fois, puis tournez-le dans le sens contraire des aiguilles d'une montre ou dans l'autre sens pour régler le fondu sonore des haut-parleurs avant et arrière.

SELECTION AUDIO / REGLAGE (MAINTENEZ PENDANT PLUS DE 2 SECONDES)

Quand vous appuyez sur ce bouton pendant plus de 2 secondes, le cycle des différents réglages sera activé comme c'est indiqué ci-dessous. Vous pouvez changer le réglage en tournant le bouton dans le sens des aiguilles d'une montre ou dans l'autre sens.

- TA SEEK / TA ALARM
- MASK DPI / MASK ALL
- RETUNE-S / RETUNE-L
- DSP OFF / POP M / ROCK M / CLASS M / FLAT M
- LOUD OFF / LOUD ON
- SCROLL 1 / SCROLL 2 (Affichage de gauche vers droite, ou de droite vers gauche)
- BEEP ON / BEEP OFF (non disponible pour ce modèle)
- STEREO / MONO
- DX / LOCAL

13./14. COMMANDE TUNING HAUT/BAS MANUEL/ RECHERCHE PISTE HAUT/BAS

En mode radio, appuyez sur ce bouton pour passer à une autre fréquence plus basse ou plus haute. Si vous appuyez sur ce bouton pendant plus d'1 seconde, vous pourrez faire une recherche rapide ou automatique.

En mode USB-DRIV/MEM-CARD, appuyez sur ce bouton pour localiser le début de la piste en cours de lecture ou pour localiser le début de la prochaine piste. Si vous appuyez pendant plus de 2 secondes, vous avancerez ou retournerez en arrière rapidement à un point spécifique.

15. BOUTON STATION PRESET (1-6)

Les boutons PRESET sur l'appareil sont utilisés pour mémoriser des fréquences de radio que vous voudriez conserver. Chaque bouton Preset peut mémoriser des bandes de fréquences radio FM1, FM2, FM3, MW1 ou MW2. Si vous appuyez sur le bouton brièvement, la station dernièrement mémorisée sera rappelée. Il y a 6 boutons Preset pour vous donner la possibilité de mémoriser 18FM/12MW.

REMARQUE: Quand le bouton Preset à mémoriser est conservé pendant plus de 2 secondes, la fréquence de la station sera mémorisée dans le bouton sur lequel vous appuyez. Après ceci, vous pouvez rappeler cette station en appuyant sur le bouton une fois.

En mode USB-DRIV / MEM-CARD

- Preset 2 - appuyez sur ce bouton pour la lecture de 10 sec. des titres sur USB ou SD.
- Preset 4 - appuyez sur ce bouton pour lecture aléatoire des titres sur USB ou SD.
- Preset 5 - appuyez sur ce bouton pour rechercher les pistes -10.
- Preset 6 - appuyez sur ce bouton pour rechercher les pistes +10.

FR-4

16. ENTRÉE AUX

Poussez sur la touche MODE (8) afin d'apercevoir "AUX" sur l'affichage. Maintenant votre autoradio sera connecté avec l'entrée AUX situé sur la façade de la radion.

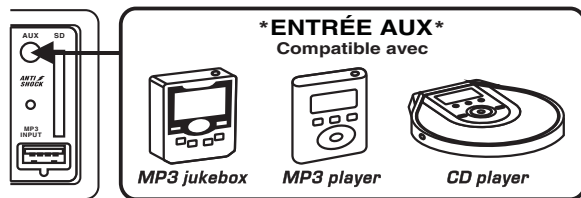

17. HOTE USB

L'appareil peut lire des morceaux MP3 sur un appareil USB externe grâce à l'hôte USB en accès direct sur le panneau avant.

18. FENTE CARTE SD

Prenez la carte SD et insérez-la dans la fente jusqu'à entendre le déclic (**DESSIN C**). L'appareil entrera automatiquement en mode de lecture de CARTE-MEM. Si vous voulez éjecter la carte SD, appuyez simplement sur la carte à l'intérieur jusqu'à entendre le déclic de déblocage puis reprenez la carte SD.

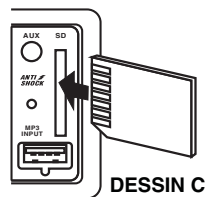

19. BOUTON RESET

Le bouton RESET est situé sur le panneau des commandes principal. Il est enfoncé pour éviter les manipulations accidentelles et peut être activé avec la pointe d'un crayon ou un autre objet pointu. Cette réinitialisation du circuit est prévue pour protéger le microprocesseur de l'appareil et ne doit être seulement être activé dans les conditions suivantes:

- La première installation après que tous les branchements sont effectués
- Fonctionnement anormal comme par exemple l'indication de l'affichage erroné.
- Quand le bouton de réinitialisation est activé, tous les contenus de la mémoire seront effacés et devront être reprogrammés.

INSTRUCTIONS POUR LIRE DES MORCEAUX MP3

REMARQUES IMPORTANTES

- Les supports enregistrés en fichiers MP3 acceptable sur cet appareil sont les clef USB, carte mémoire SD.
- Les formats MP3 acceptés sont limités.
- Ne tentez pas de lire un support qui ne contient pas de fichiers MP3 ou des fichiers qui ne sont pas des MP3 mais avec une extension MP3. Sinon, lecteur USB/lecteur CARTE MEM ne fonctionnera pas correctement. Si 'ERROR' s'affiche à l'écran, il est suggéré de réinitialiser la radio en appuyant sur le bouton Reset.

LIRE DES MORCEAUX MP3

- Insérez la clef USB ou la carte SD. L'appareil démarrera la lecture et vérifiera tous les fichiers et dossiers sur le support.
- Si les fichiers MP3 et les répertoires sont reconnus, le support sera lu.
- Les fichiers MP3 et les répertoires peuvent être accédés dans l'ordre écrit par clef mémoire/carte SD.

RECHERCHE PISTE

- Appuyez sur le bouton 'AMS' une fois et 'TRK SCH' s'affichera à l'écran.
- Appuyez sur le bouton 'VOL/SEL' pour entrer dans le mode de recherche de piste et 'TRK 0' apparaîtra à l'écran pour que vous puissiez entrer le numéro de la piste.
- Tournez le bouton 'VOL/SEL' dans le sens des aiguilles d'une montre ou dans le sens contraire pour changer entre les différents numéros de 0 à 9 en boucle.
- Appuyez brièvement sur le bouton 'VOL/SEL' pour sélectionner le premier chiffre.
- Répétez les mêmes étapes pour entrer les autres chiffres si nécessaire.
- Une fois que le numéro de la piste est sélectionné, appuyez sur le bouton 'VOL/SEL' pendant plus de 2 secondes pour démarrer la lecture de la piste sélectionnée.
- Si le numéro de la piste n'est pas entré dans les 10 secondes, l'appareil continuera de lire le fichier en cours.

RECHERCHE DES FICHIERS

- Appuyez sur le bouton 'AMS' deux fois et 'FILE SCH' s'affichera à l'écran.
- Appuyez sur le bouton 'VOL/SEL' pour entrer dans le mode de recherche de fichier.
- Tournez le bouton 'VOL/SEL' dans le sens des aiguilles d'une montre ou dans le sens contraire pour visualiser les répertoires.
- Quand le répertoire est sélectionné, tournez le bouton 'VOL/SEL' dans le sens des aiguilles d'une montre ou dans le sens contraire pour visualiser les fichiers.
- Appuyez sur le bouton 'VOL/SEL' pour lire le fichier sélectionné.
- Si les noms des répertoires ou des fichiers ne sont pas entrés dans les 10 secondes, l'appareil continuera de lire le fichier en cours.

RECHERCHE DES CARACTERES

- Appuyez sur le bouton 'AMS' 3 fois et 'CHAR SCH' s'affichera à l'écran.
- Appuyez sur le bouton 'VOL/SEL' pour entrer dans le mode de recherche de caractères et '*' apparaîtra à l'écran pour que vous puissiez entrer le premier caractère.
- Entrez le nom entier du fichier (maximum de 8 caractères) en tournant le bouton 'VOL/SEL' dans le sens des aiguilles d'une montre ou dans le sens contraire pour commuter entre 'A-Z', '0-9' & '*' (espace) en boucle.
- Appuyez brièvement sur le bouton 'VOL/SEL' pour sélectionner le premier caractère.
- Répétez les mêmes étapes pour entrer d'autres caractères si nécessaire.
- Une fois que le nom entier du fichier est entré, appuyez sur le bouton 'VOL/SEL' pendant plus de 2 secondes pour démarrer la lecture de la piste sélectionnée.

Remarque:

- Le support doit contenir des noms de répertoires ou de fichiers écrits par clef mémoire/carte SD pour pouvoir effectuer une recherche.
- Si seulement une partie du nom est recherchée, vous n'accéderez peut-être pas au bon fichier/répertoire.

BRANCHEMENTS DES FILS

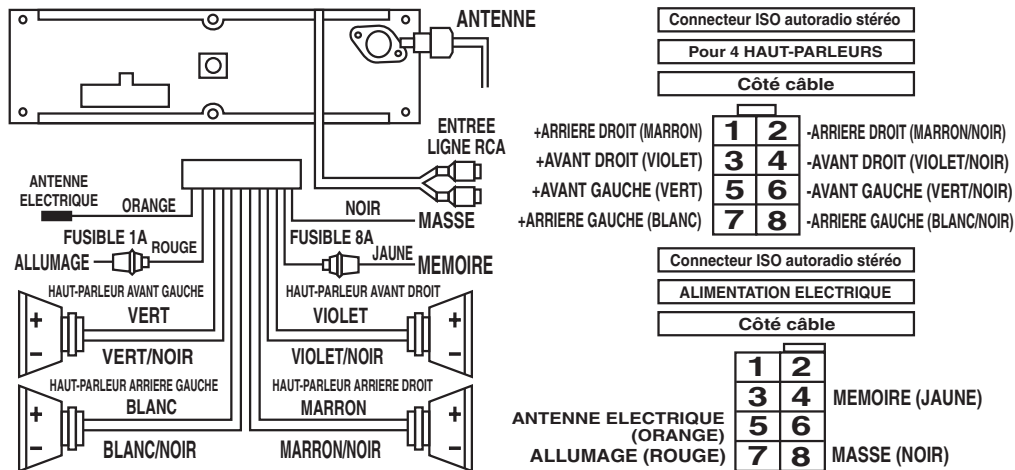

ATTENTION : NE RELIEZ JAMAIS DE FILS DE HAUT-PARLEURS A LA MASSE CHASSIS (-).

INSTALLATION

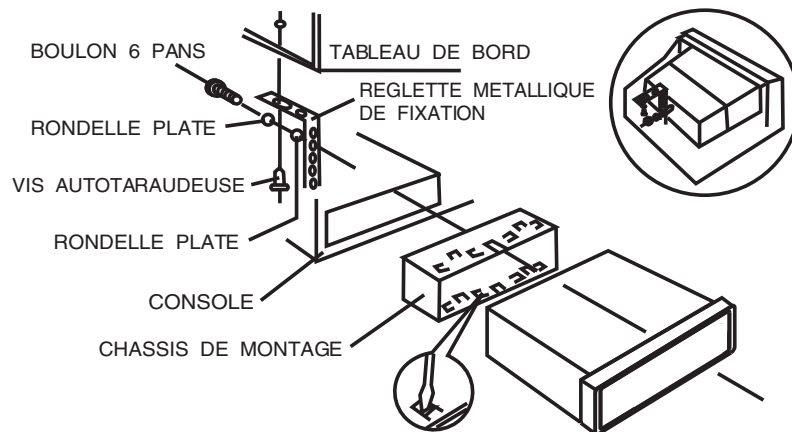

RETIRER L'APPAREIL

1. Retirez le panneau de commandes avant.
2. Insérez légèrement la clef dans la fente et enlevez doucement.
3. Séparez le casier de l'appareil. Conservez la clef pour débloquer le panneau dans un endroit sûr car vous pourriez en avoir besoin pour enlever l'appareil dans le futur.

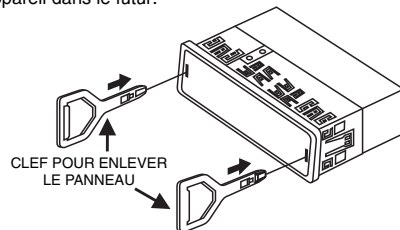

FR-7

GEBRUIKERS HANDLEIDING

MARQUANT

Verwijderbaar Paneel
FM/AM Radio / MP3 Ontvanger
USB Host voor MP3 Invoer
SD / MMC Kaart Sleuf
Electronisch Anti-Schok Systeem
RDS-EON Afstem Systeem
Aux Ingang

MCR-1256

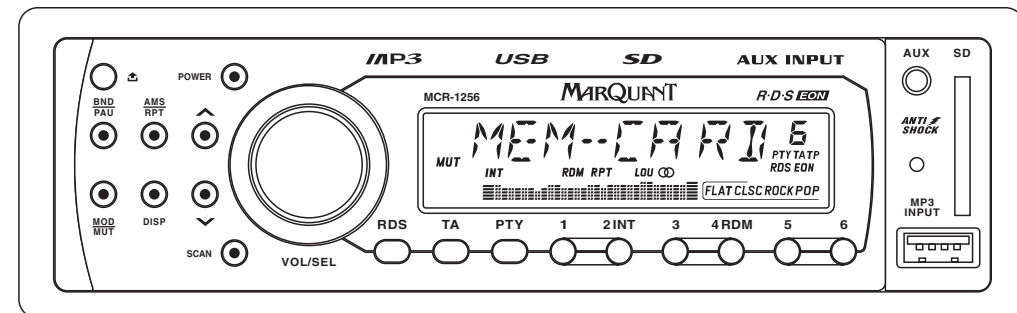

e4
021539

NL-1

LOCATIE EN FUNCTIE VAN BEDIENINGSELEMENTEN

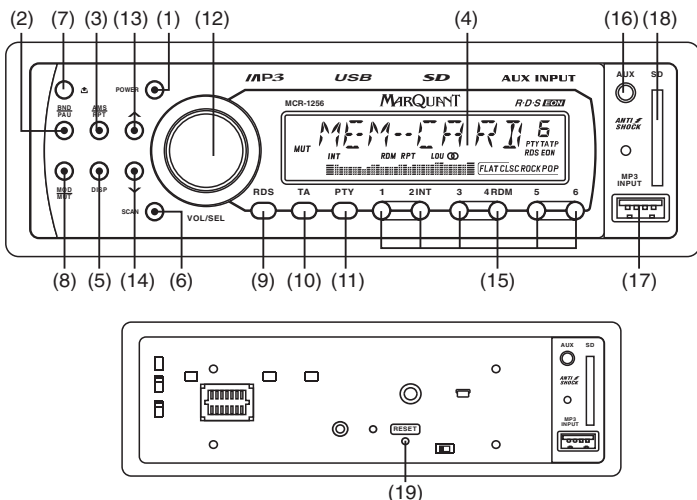

OPMERKING:

ALTIJD, WANNEER DE BEDRADING AFGEKOPPELD IS GEWEEST, MOET DE RESET KNOP GE-RESET WORDEN VOORDAT DE RADIO BEDIEND KAN WORDEN (RAADPLEEG DE RESET KNOP EIGENSCHAP VOOR BIJZONDERHEDEN). ANDERS, ZAL DE RADIO NIET NAAR BEHOREN FUNCTIONEREN.

BEDIENINGS INSTRUCTIES

1. IN-/UITSCHAKELEN

Druk op de knop om het apparaat "AAN of UIT" te zetten.

Opm.: Het apparaat kan ingeschakeld worden door het indrukken van een willekeurige toets op het paneel (uitgezonderd de paneel ontgrendel knop). Dit zal de gebruiker helpen die in het donker de AAN/UIT knop niet kan vinden.

2. BANDKEUZETOETS / PAUZE KNOP

- Elke keer als deze knop wordt ingedrukt, wordt de radio band veranderd. De aanduiding "FM1", "FM2", "FM3", "MW1" or "MW2" zal overeenkomstig uw selectie op het LCD scherm verschijnen.
- Druk op deze toets om te pauzeren tijdens afspelen.

3. PRE-SCAN/AUTO-OPSLAG KNOP / HERHAAL KNOP

- Deze knop geeft u het gemak van de "Vooraf Ingestelde Geheugen Scan" functie door er kortelings op te drukken, en de "Auto-Geheugen Opslag" functie door hem meer dan 2 seconden in te drukken.
 - PS (VOORAF INGESTELDE GEHEUGEN SCAN) - Het roept de onthouden station frequenties (van 1-6) elke 5 seconden automatisch op.
 - AS (AUTO-OPSLAG GEHEUGEN) - Het zoekt alle station frequenties opwaards en memorizeert automatisch 6 stations door de frequentie te pakken die een scan-stop niveau heeft, het gememorizeerde station wordt getoond op het LCD scherm als "Kanaal 1 tot 6". Na het memorizeren, wordt de auto-opslag geheugen functie automatisch veranderd naar de "Vooraf Ingestelde Geheugen Scan" functie.
- Druk op deze toets om de herhaal functie in te schakelen.

4. LCD DIGITAAL SCHERM

Het apparaat maakt gebruik van een digitaal scherm dat de FREQUENTIE van het station en andere FUNCTIES numeriek aangeeft.

5. SCHERM KNOP

Deze knop dient om de volgende beschikbare informatie te laten zien:

- Band en frequentie
- Programmatype
- Zendernaam
- Klok
- Track nummer / Afspeel tijd

NL-2

FIGUUR A

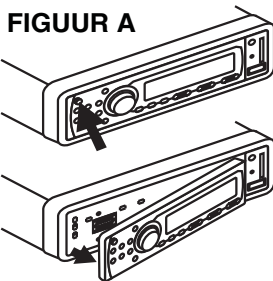

FIGUUR B

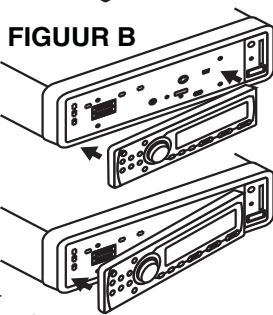

DE TIJD HANDMATIG INSTELLEN

De klok wordt automatisch ingesteld door het RDS signaal. Als het RDS signaal niet ontvangen wordt, kan de klok handmatig ingesteld worden volgens de volgende procedure.

- Druk op de "SCHERM" knop en houdt deze ingedrukt totdat het scherm gaat fllikkeren en laat dan los.
- Draai de "VOL/SEL" knop met de klok mee om UREN in te stellen en tegen de klok om MINUTEN in te stellen.

6. SCAN TOETS

Druk op deze toets om in FM of AM radio modus automatisch zenders te zoeken. Als een zender wordt gevonden, zal deze ongeveer 5 seconden worden weergegeven alvorens de volgende zender op te zoeken. Druk normaal op de toets om het zoekproces te stoppen.

7. PANEEL ONTKOPPEL TOETS

Deze knop is bedoeld voor het loskoppelen van het frontpaneel.

- Om los te koppelen, drukt u op de toets zodat de linker zijde van het paneel loskomt. Pak de losgekomen kant vast en verwijder het paneel. (FIGUUR A)
- Om het paneel weer vast te koppelen, plaats eerst de rechter zijde van het paneel in het frame, en druk vervolgens de linkerzijde stevig in het frame. (FIGUUR B)

8. MODE SELECTIE / MUTE

- Druk kort op deze toets om te kiezen tussen Radio (TUNER), USB (USB-DRIV), SD (MEM-CARD) of Aux ingang (AUX).
- Druk langer dan 2 seconden op dezelfde toets om de MUTE functie in te schakelen.

9. RDS (RADIO DATA SYSTEEM) BEDIENING

U kunt genieten van de voordelen van RDS op FM radio als volgt.

- Programma Service Naam (PS) : Wanneer een RDS zender wordt ontvangen, zal de naam ervan op het scherm verschijnen.
- Verkeers Programma (VP) : Wanneer een station met een verkeers programma wordt ontvangen, verschijnt een "VP" op het scherm.
- Alternatieve Frequenties (AF) : Het apparaat controleert voortdurend de signaal sterkte van alternatieve frequenties van de afgestemde zender. Iedere keer dat de alternative frequentie sterker is dan van het huidige station, schakelt het automatisch over naar de nieuwe frequentie en deze nieuwe frequentie wordt dan voor 1-2 seconden getoond. Wanneer de toets voor kortstondig wordt ingedrukt, is de AF schakel mode geselecteerd en de status van de AF schakel mode zal dan als volgt op het scherm verschijnen.
 - RDS indicator aan : AF mode is aan en RDS signaal is ontvangen.
 - RDS indicator uit : AF mode is uit.
 - RDS indicator knipperd : AF schakel mode is geselecteerd maar RDS signal is nog niet ontvangen.
- Uitbreiding Andere Netwerken (EON) : Een RDS service waarbij de omroep een aantal stations samen koppelt Wanneer afgestemd is op een zender die gekoppeld is aan anderen door UAN, is de radio in staat Verkeers meldingen te ontvangen van de gekoppelde zenders.
- Regionaal Programma (allen voor sommige landen) : Wanneer afgestemd op een regional programma, zal de radio zo lang als mogelijk afgestemd blijven op dat specifieke regionale programma. Als u uit het gebied van bereik rijdt en het regionale programma erg zwak wordt, kan de radio afstemmen naar een ander regionaal programma van hetzelfde netwerk. Om deze regionale programma functie te activeren, drukt u langer dan 2 seconden de toets in totdat "REG AAN" verschijnt op het scherm. Om de regionale programma functie uit te schakelen, drukt u langer dan 2 seconden op de toets totdat "REG UIT" verschijnt op het scherm.

10. TA (VERKEERS AANKONDIGING)

Druk op de toets om de TA mode aan/uit te selecteren. Wanneer de TA mode aan staat, zal de "TA" indicator op het scherm verschijnen en zal de radio in staat zijn om verkeers aankondigingen te ontvangen van dezelfde zenders of zenders gekoppeld via EON met Verkeers Programma (TP). De TA modus werkt als volgt.

- Als het volume erg laag staat, wordt het volume niveau tijdelijk verhoogd gedurende de verkeers aankondiging en terug naar het oorspronkelijke volume niveau gezet aan het einde van de verkeers aankondiging.
- Tijdelijke overschakeling naar een EON gekoppeld programma als EON een verkeers aankondiging op dat andere programma detecteert.
- Als de radio gedempt (muted) is, zal hij voor de duur van de aankondiging niet gedempt worden.
- Als het apparaat in de CD/MP3 mode is, zal het tijdelijk naar de radio mode overschakelen om een Verkeers Aankondiging te kunnen ontvangen.

NL-3

11. PTY (PROGRAMMA TYPE NAAM) BEDIENINGE

Er zijn 2 series programma type (PTY) beschikbaar voor PTY afstemming zoeken wanneer u de toets eenmaal of tweemaal indrukt en vervolgens iedere willekeurige Station Voorkeuze Toets indrukt (1-6) totdat de gewenste PTY code op het scherm tevoorschijn komt. De radio stopt dan op het station die de geselecteerde PTY code uitzendt. De volgende PTY zoek afstemming kan geactiveerd worden door het herhalen van dezelfde procedure. Gedurende het programma type zoeken, kan de PTY toetsingedrukt worden om het zoeken te stoppen waarbij de radio naar zijn oorspronkelijk ingestelde station teruggaat. "PTY NONE" zal op het scherm verschijnen als de geselecteerde PTY code niet te ontvangen is.

12. VOLUME/INSTELLING SELECTIE ("VOL/SEL")

Draai de toets tegen de wijzers van de klok in om te verlagen, of met de klok mee om de volume te verhogen.

GELUIDSNIVEAU REGELING (WANNEER ACHTER ELKAAR INGEDRUKT)

Druk kort na elkaar op deze toets om de regeling van VOL/BAS/TRE/BAL/FAD te tonen

- VOLUME - Druk eenmaal op deze knop, en draai dan tegen de wijzers van de klok in om te verlagen, of tegen de klok in om het volume te verhogen.
- BAARZEN - Druk eenmaal op deze knop, draai dan tegen de wijzers van de klok in om te verlagen, of met de klok mee om het baarzen niveau te verhogen.
- HOGE TONEN - Druk eenmaal op deze knop, draai dan tegen de wijzers van de klok in om te verlagen, of met de klok mee om het hoge tonen niveau te verhogen.
- BALANS - Druk eenmaal op deze knop, draai dan tegen de wijzers van de klok in of met de klok mee om het niveau van de rechter en linker luidspreker in balans te brengen.
- VERVAGER - Druk eenmaal op deze knop, draai dan tegen de wijzers van de klok in of met de klok mee om het niveau van de vervager van de voorste en achterste luidspreker gelijk te zetten

AUDIO/INSTELLING SELECTEREN (HOUD LANGER DAN 2 SECONDEN INGEDRUKT)

Wanneer u de toets langer dan 2 seconden indrukt, werkt dit als volgt op een cyclische wijze als een apparaat selectie instelling. De apparaat instelling kan worden veranderd door de toets met de klok mee of tegen de klok te draaien.

- TA SEEK / TA ALARM
- MASK DPI / MASK ALL
- RETUNE-S / RETUNE-L
- DSP UIT / POP M / ROCK M / KLASSIEK M / VLAK M
- LOUD OFF / LOUD ON
- SCROLL 1 / SCROLL 2 (weer gave van links naar rechts of rechts naar links)
- PIEPTOON AAN / PIEPTOON UIT (niet beschikbaar voor dit model)
- STEREO / MONO
- DX / LOCAL

13./14. HANDMATIG OHOOG/OMLAAG AFSTEMMEN / VOORWAARTS/ACHTERWAARTS ZOEKEN

Op de toets drukken, in radio mode, zal de frequentie een stap hoger of lager afstemmen. De toets meer dan 1 seconde indrukken voert de snel afstem functie of auto afstem functie uit.

Druk op deze, toets in CD/MP3/USB-DRIV/MEM-CARD mode en het begin van het afspelende spoor of het begin van het volgende spoor zal worden opgezocht. Wanneer hij langer dan 2 seconden ingedrukt wordt, zal hij snel voorwaarts of snel achterwaarts verplaatsen naar een specifieke plaats.

15. ZENDER VOORKEUZE TOETS (1-6)

De VOORKEUZE TOETSEN op het apparaat dienen om zender frequenties op te slaan die u opnieuw wenst op te roepen. Elke voorkeuze toets kan FM1, FM2, FM3, MW1, MW2 band zender frequenties opslaan. Kortstondig op de knop drukken roept de zender frequentie op die er onder opgeslagen is. Er zijn 6 voorkeuze toets pen, hetgeen u de mogelijkheid geeft om 18FM/12MW zenders op te slaan.

OPMERKING: Wanneer de voorkeuze toets die opgeslagen moet worden meer dan 2 seconden ingedrukt is, zal de ontvangen zender frequentie onder de ingedrukte toets opgeslagen worden. Nadien, kan de opgeslagen zender oproepen worden door eenmaal op de toets te drukken.

In USB-DRIV / MEM-CARD mode

- Voorkeuze 2 - druk op deze toets om de eerste 10 seconden van alle tracks op USB of SD weer te geven.
- Voorkeuze 4 - druk op deze toets om de USB / SD op willekeurige volgorde te doen afspelen.
- Voorkeuze 5 - druk op deze toets om zoek - 10 track (alleen voor MP3/USB-DRIV/MEM-CARD Mode).
- Voorkeuze 6 - druk op deze toets om zoek +10 track (alleen voor MP3/USB-DRIV/MEM-CARD Mode).

16. AUX IN GANG

Druk op de MODE toets (8) totdat "AUX" op het afleesvenster zichtbaar wordt. Nu zal de radio op de AUX ingang zijn geschakeld waarvan de ingang zich op het frontpaneel bevindt.

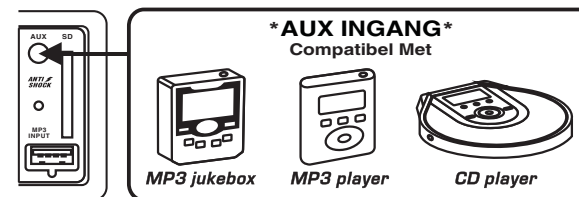

17. USB HOST

Het apparaat kan MP3 liedjes van een extern USB toestel afspelen middels de USB host direkt op het front paneel.

18. SD KAART SLOT

Schuif de SD kaart in de sleuf totdat u een vergrendelend geluid hoort (FIGUUR C). Het apparaat zal automatisch inschakelen in de MEM-KAART afspeel mode. Als u de SD kaart wilt uitwerpen, druk de kaart dan gewoon binnenwaarts totdat u het ontgrendelend geluid hoort en verwijder dan de SD kaart.

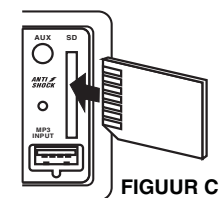

19. TERUGSTEL TOETS

De TERUGSTEL toets bevindt zich op de voorkant van het front paneel. Het is verdiept geplaatst om ongewenste inschakeling te voorkomen, en kan geactiveerd worden met de punt van een balpen of elk soortgelijk puntig voorwerp. De terugstel schakeling is er om de microprocessor van het apparaat te beschermen, en mag alleen onder de volgende condities geactiveerd worden :

- a) Eerste installatie nadat alle bedrading is voltooid.
- b) Bij abnormale werking zoals onregelmatige numerieke weergave op het scherm is.
- c) Telkens wanneer de terugstel toets wordt geactiveerd, wordt alle geheugen inhoud gewist en dient er opnieuw geprogrammeerd te worden.

INSTRUCTIES OM MP3 LIEDJES AF TE SPELEN

BELANGRIJKE OPMERKINGEN

- Het bruikbare MP3 opname media voor dit apparaat zijn USB flits geheugen, SD geheugen kaart.
- De MP3 acceptabele formats zijn beperkt.
- Probeer u niet een media af te spelen die niet-MP3 bestanden bevatten of niet-MP3 bestanden met een MP3 extensie. Anders zal het de USB Besturing/GEHEUGEN-KAART Besturing niet naar behoren werken. Als "FOUT" wordt getoond, is het aan te raden de radio terug te stellen door de terugstel toets in te drukken.

MP3 MUZIEK AF SPELEN

- Breng de USB flits geheugen in / breng de SD kaart in. Het apparaat zal gaan afspelen en controleert alle bestanden en folders op het media
- Als de MP3 bestanden en onderverdelingen zijn herkend, zal het media gaan afspelen.
- De MP3 bestanden en onderverdelingen zijn toegankelijk volgens de volgorde geschreven door de flits geheugen / SD kaart schrijver.

SPOOR ZOEKEN

- Druk eenmaal op de "AMS" toets en "TRK SCH" (spoor zoeken) wordt getoond op het scherm.
- Druk op de "VOL/SEL" om de spoor zoek mode in te gaan en "TRK 0" zal op het scherm verschijnen om zo het spoor nummer in te geven.
- Draai de "VOL/SEL" knop met de klok mee of tegen de klok in om in draaiende beweging van nummer 0-9 te veranderen.
- Druk de "VOL/SEL" knop kortstondig om het eerste cijfer te selecteren.
- Herhaal dezelfde handeling om het andere cijfer in te voeren wanneer dat nodig is.
- Nadat het spoor nummer is geselecteerd, druk dan op de "VOL/SEL" bediening langer dan 2 seconden om het gekozen spoor af te laten spelen.
- Als het spoor nummer niet binnen 10 seconden ingevoerd is, zal het apparaat het huidige bestand af blijven spelen.

BESTAND ZOEKEN

- Druk tweemaal op de "AMS" toets en "FILE SCH"(bestand zoeken) wordt op het scherm getoond.
- Druk op de "VOL/SEL" knop om de bestand zoek mode in te gaan.
- Draai de "VOL/SEL" knop met de klok mee of tegen de klok in om de index te bekijken.
- Nadat de geselecteerde index is gekozen, draai dan de "VOL/SEL" knop met of tegen de klok in om de bestanden te bekijken.
- Druk op de "VOL/SEL" knop om het gekozen bestand af te spelen.
- Als index of bestandsnamen niet ingevoerd worden binnen 10 seconds, zal het apparaat het huidige bestand af blijven spelen.

KARAKTER ZOEKEN

- Duk op 3 keer de "AMS" toets en "CHAR SCH" (karakter zoeken) zal op het scherm getoond worden.
- Druk op de "VOL/SEL" knop om de karakter zoek mode in te gaan en "" zal op het scherm verschijnen om het eerste karakter in te voeren.
- Voer volledige bestandsnamen in (maximaal 8 karakters) door de "VOL/SEL" knop tegen de klok of met de klok mee te draaien om te schuiven van "A-Z", "0-9" & "" (spatie) middels een draaiende beweging.
- Druk kortstondig op de "VOL/SEL" knop om het eerste karakter te selecteren.
- Herhaal dezelfde procedure om andere karakters in te voeren wanneer dat nodig is.
- Nadat de gehele naam van het bestand is ingevoerd, druk de "VOL/SEL" knop langer dan 2 seconden in om spoor af te spelen.

Opmerking:

- 1) Het media moet indexen of bestandsnamen bevatten die geschreven zijn door de USB flits geheugen / SD kaartschrijver om de opzoek functie te kunnen gebruiken.
- 2) Als karakters gedeeltelijk ingevoerd zijn voor het zoeken in index of bestandsnamen, werkt het wellicht niet goed.

BEDRADINGSSCHEMA

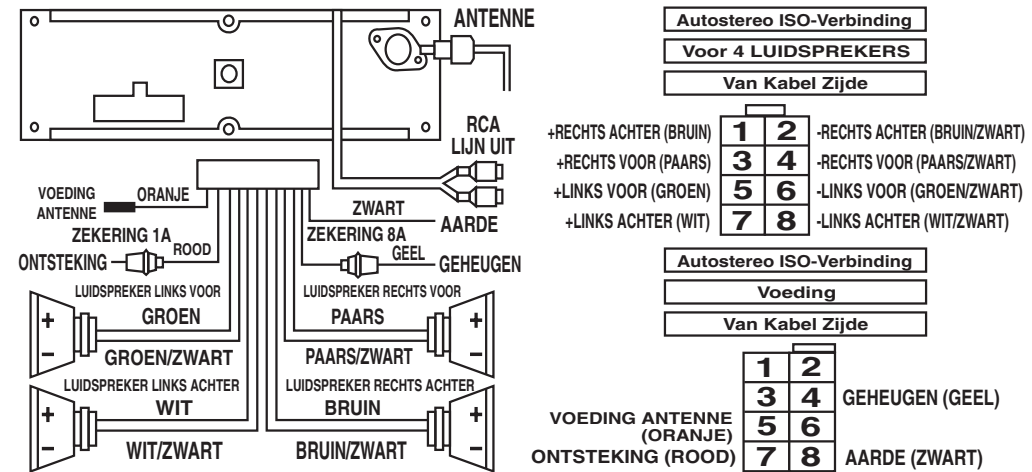

AANDACHT : VERBIND NOOIT DRAAD VAN LUIDSPREKERS MET DE CHASSIS VAN DE MASSA (-).

INSTALLATIE

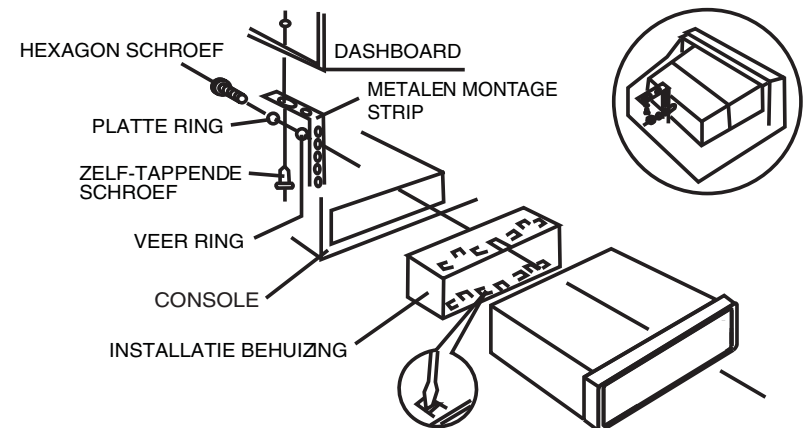

APPARAAT VERWIJDEREN

1. Verwijder Bedieningspaneel aan voorkant.
2. Schuif lichtjes de sleutel in de gleuf en laat voorzichtig los.
3. Verwijder de huls van het apparaat. Bewaar de verwijderings sleutel in een veilige plaats daar u hem wellicht nodig heeft voor verwijdering van het apparaat in de toekomst.

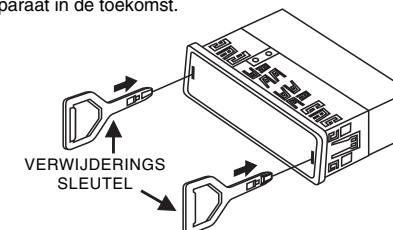

OWNER'S MANUAL

MARQUANT

Detachable Front Panel
 FM/AM Radio / MP3 Receiver
 USB Host For MP3 Input
 SD Card Slot
 Electronic Anti-Shock System
 RDS-EON Tuning System
 Auxiliary Input

MCR-1256

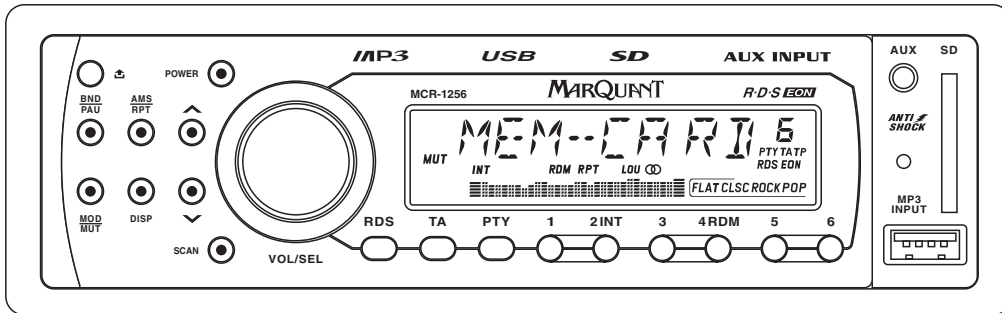

e4
021539

LOCATION OF CONTROLS

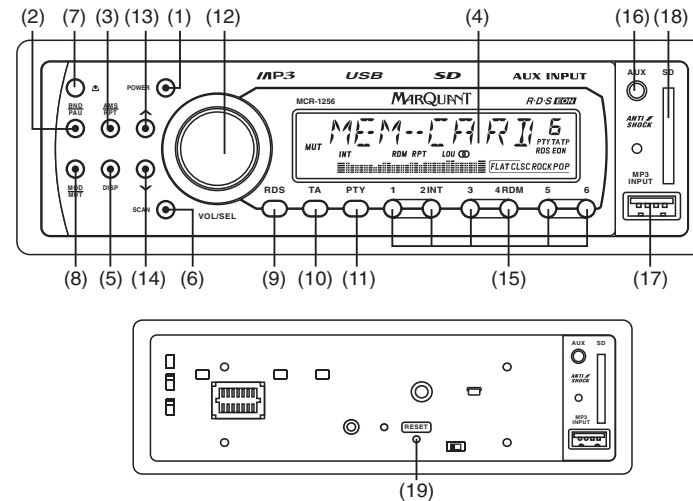

FIGURE A

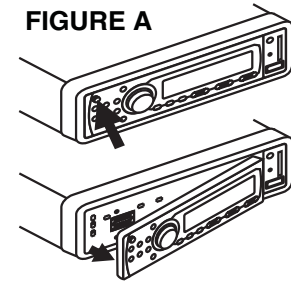
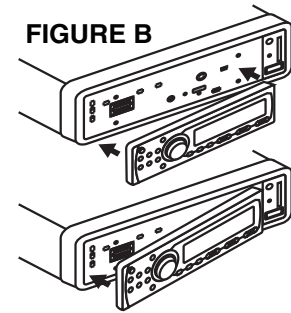

FIGURE B



REMARK :

AT ANY TIME, IF THE WIRE HAS BEEN DISCONNECTED, THE RESET BUTTON MUST BE NEEDED TO RESET AGAIN BEFORE OPERATE THE RADIO (REFER TO RESET BUTTON FOR DETAILS). OTHERWISE, THE RADIO MAY NOT WORK PROPERLY.

OPERATING INSTRUCTIONS

1. POWER ON/OFF CONTROL

Press the button to turn the power "ON" or "OFF".

Note : The unit can be turned on by pressing any keys on the panel (except panel release button). It will help the user who cannot find the power button in dark.

2. BAND SELECTOR / PAUSE CONTROL

a) On radio mode, each time this button is pressed, the radio band is changed. The indication "FM1", "FM2", "FM3", "MW1" or "MW2" will appear on the display according to your selection.

b) Press this button to pause during playback.

3. PRE-SCAN/AUTO-STORE BUTTON / REPEAT CONTROL

a) On radio mode, this button allows you to enjoy "Preset Memory Scan" function by pushing it shortly, and "Auto-Store Memory" function by pushing it more than 2 seconds.

- PS (PRESET MEMORY SCAN) - It calls the memorized station frequencies (from 1-6) automatically every 5 seconds.

- AS (AUTO-STORE MEMORY) - It searches all station frequencies upward and memorize automatically 6 stations by catching the frequency which has scan-stop level, the memorized station is shown on LCD as "Channel 1 to 6". After memorizing, auto-store memory function will be changed to "Preset Memory Scan" function automatically.

b) Press this button to repeat the song during playback.

4. LCD DIGITAL DISPLAY

The unit utilizes a digital type display which shows numerical indication of station FREQUENCY and other FUNCTIONS.

5. DISPLAY BUTTON

This button serves to show available information as following:

- Band and Frequency
- Programme Type Name
- Station Name
- Time
- Track No. / Playing Time

SETTING CLOCK TIME MANUALLY

1. Press "DISP" button and hold it until the display flash and release.
2. Rotate "VOL/SEL" button clockwise to set HOUR and anti-clockwise to set MINUTE.

6. SCAN CONTROL

Press this button to scan the receivable FM / MW stations during radio mode. When receivable stations are tuned in, they are monitored for approximately 5 seconds before advancing to the next receivable station. Press this button once again to stop scanning as desired.

7. PANEL RELEASE BUTTON

This button is used to release the panel from the unit.

- To detach the front panel, press the button so that the left side of the panel is released. Grasp the released side and pull it off of the chassis (FIGURE A).
- To re-attach the panel, insert the right side of the panel in place first and then press the left side of the panel until the chassis hold the panel firmly (FIGURE B).

8. MODE SELECTION / MUTE CONTROL

- Briefly press this button to select Radio (TUNER), USB (USB-DRIV), SD (MEM-CARD) or Auxiliary Input (AUX) mode.
- When pressing the button for more than 2 seconds, it will mute volume control and "MUTE ON" will appear on the display.

9. RDS (RADIO DATA SYSTEM) CONTROL

You can enjoy RDS advantages on FM radio as following.

- Program Service Name (PS) : When an RDS station is received, station's name will appear on the display.
- Traffic Program (TP) : When station with traffic program is received, "TP" indicator will appear on the display.
- Alternative Frequencies (AF) : The unit continuously checking the signal strength of alternative frequencies for the tuned radio station. Every time that new alternative frequency is stronger than current station, it automatically switch over to the new frequency and new frequency will be displayed for 1-2 second. When the button pressed short, AF switching mode is selected and the state of AF switching mode will appear on the display as following.
 - RDS indicator on : AF mode is on and RDS signal is received.
 - RDS indicator off : AF mode is off.
 - RDS indicator flashing : AF switching mode is selected but RDS signal is not received yet.
- Enhanced Other Networks (EON): An RDS service where the broadcaster links some stations together. When tuned to a station which is linked to others by EON, the radio is capable of receiving Traffic Announcement from the linked stations.
- Regional Program (for some countries only) : When tuned to a regional program, the radio will stay tuned to that particular regional program as long as possible. If you drive out of the coverage area and the regional program becomes very weak, the radio may tune to another regional program from the same network. To activate the regional program function, pressing the button more than 2 seconds until "REG ON" appear on the display. To switch off the regional program function, pressing the button more than 2 seconds until "REG OFF" appear on the display.

10. TA (TRAFFIC ANNOUNCEMENT) CONTROL

Press the button to select TA mode on/off. When TAmode is on, "TA" indicator will appear on the display and the radio is able to receive traffic announcements on the same stations or stations linked via EON with Traffic Program (TP). The TA mode can work as following.

- If the volume setting is very low, volume level will be raised temporarily during traffic announcement and back to original volume level at the end of traffic announcement.
- Temporary switch over to an EON linked program when EON detects a traffic announcement on that other program.
- If the radio is muted, it will be de-muted for the duration of the traffic announcement.
- If the unit is CD/MP3 mode, it will switch temporarily to radio mode to receive Traffic Announcement.

11. PTY (PROGRAMME TYPE NAME) CONTROL

There are 2 series of programme type (PTY) available for PTY search tuning. Pressing PTY button once or twice and then pressing any Station Preset Button (1-6) until the desired PTY code appears on the display. The radio will stop on station transmitting the selected PTY code. Next PTY searching can be activated by repeating the same procedure. During programme type searching, PTY button can be pressed to stop searching and the radio will back to the original station. "PTY NONE" will appear on the display if the selected PTY code is not receivable.

12. VOLUME/SELECTION BUTTON ("VOL/SEL")

Rotate the button anti-clockwise to decrease, or clockwise to increase volume level.

AUDIO LEVEL CONTROL (WHEN PUSHING ONE AFTER ANOTHER)

Press this button shortly one after another to show VOL/BAS/TRE/BAL/FAD control.

- VOLUME - Press this button once, then rotate anti-clockwise to decrease, or clockwise to increase volume level.
- BASS - Press this button once, then rotate anti-clockwise to decrease, or clockwise to increase bass level.
- TREBLE - Press this button once, then rotate anti-clockwise to decrease, or clockwise to increase treble level.

GB-3

- BALANCE - Press this button once, then rotate anti-clockwise or clockwise to level balance of speaker right and left.
- FADER - Press this button once, then rotate anti-clockwise or clockwise to level fader of speaker front and rear.

AUDIO/SETTING SELECT (HOLD MORE THAN 2 SECONDS)

When pressing the button for more than 2 seconds, it activates as unit setting selection in cyclical mode as following. The unit setting can be changed by rotating the button clockwise or anti-clockwise.

- TA SEEK / TA ALARM
- MASK DPI / MASK ALL
- RETUNE-S / RETUNE-L
- DSP OFF / POP M / ROCK M / CLASS M / FLAT M
- LOUD OFF / LOUD ON
- SCROLL 1 / SCROLL 2 (display showing from left to right/right to left direction)
- BEEP ON / BEEP OFF (not available for this model)
- STEREO / MONO
- DX / LOCAL

13/14. MANUAL UP/DOWN TUNING / TRACK SEEK UP/DOWN CONTROL

On radio mode, pressing the button for more than 2 seconds, it will tune one frequency step higher or lower.

On USB-DRIV/MEM-CARD mode, press this button will locate the beginning of the track being played or will locate the beginning of the next track. When pressing more than 2 seconds, it will move fast forward or fast backward to a specific position.

15. STATION PRESET BUTTON (1-6)

The PRESET BUTTONS on the unit are used to store station frequencies which you may wish to recall. Each preset button can store FM1, FM2, FM3, MW1, MW2 band station frequency. Pressing the button momentarily recalls the station frequency which was memorized. There are 6 preset buttons, giving you capability of storing 18FM / 12MW.

NOTE: When the preset button to be memorized is kept pressed for more than 2 seconds, the receiving station frequency will be stored in the button pressed. After this, the memorized station can be recalled by pressing the button once.

On USB-DRIV / MEM-CARD Mode

- Preset 2 - press this button to scan the first 10 seconds of all the tracks on the USB drive / SD Card.
- Preset 4 - press this button to play USB drive / SD Card at random order.
- Preset 5 - press this button to search -10 track.
- Preset 6 - press this button to search +10 track.

16. AUXILIARY INPUT

Press MODE button (8) until the "AUX" mode is shown on display. The unit is ready to play songs on an external audio device through the auxiliary input directly on the front panel.

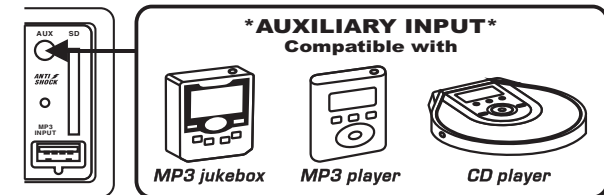

17. USB HOST

The unit is ready to play MP3 songs on an external USB device through the USB host directly on the front panel.

18. SD CARD SLOT

Holding the SD card and insert into the slot until you hear the lock sound (Figure C). The unit will automatically engage into MEM-CARD play mode. If you want to eject the SD card, just press the card inward until you hear the unlock sound and then release the card.

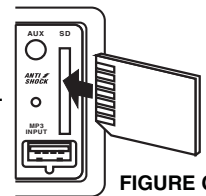

19. RESET BUTTON

The RESET button is located on the front of main panel. It is recessed in order to prevent accidental engagement, and can be activated with the tip of a ball-point pen or any similar pointed object. This reset circuitry is provided in order to protect the unit's microprocessor, and should only be activated under the following conditions :

- Initial installation after all wiring is completed.
- Abnormal operation is encountered such as numerical indication on display is erratic.
- Whenever the reset button is activated, all preset memory content will be erased and must be reprogrammed.

GB-4

MP3 OPERATION

IMPORTANT NOTES

- The MP3 files recording media acceptable to this unit are USB flash memory and SD memory card.
- The MP3 formats acceptable are limited.
- Do not attempt to play a media containing non-MP3 files or non-MP3 files with MP3 extension. Otherwise, the USB Drive / MEM-CARD Drive may not work properly. If "ERROR" is shown, it is suggested to reset the unit by pressing the reset button.

PLAY ON MP3 FILE

- Insert the USB flash memory / insert SD card. The unit will start playing and checks all the files and folder on the media.
- If MP3 files and directories are recognized, the media will start playing.
- The MP3 files and directories are accessed according to the order written by the USB flash memory / SD card writer.

TRACK SEARCH

- Press "AMS" button once and "TRK SCH" will be shown on the display.
- Press "VOL/SEL" button to enter track search mode and "TRK 0" will appear on the display for you to enter track number.
- Rotate "VOL/SEL" button clockwise or anti-clockwise to shift number 0 - 9 in loop rotation.
- Press "VOL/SEL" button shortly to select the first digit.
- Repeat the same procedure to enter the other digits if required.
- After the track number is selected, press "VOL/SEL" button more than 2 seconds to start playing the selected track.
- If track number is not entered within 10 seconds, the unit will continue playing the current file.

FILE SEARCH

- Press "AMS" button twice and "FILE SCH" will be shown on the display.
- Press "VOL/SEL" button to enter file search mode.
- Rotate "VOL/SEL" button clockwise or anti-clockwise to view the directories.
- After the selected directory is selected, rotate "VOL/SEL" button clockwise or anti-clockwise to view the files.
- Press "VOL/SEL" button to play the selected file.
- If directories or files name is not entered within 10 seconds, the unit will continue playing the current file.

CHARACTER SEARCH

- Press "AMS" button 3 times and "CHAR SCH" will be shown on the display.
- Press "VOL/SEL" button to enter into character search mode and "*" will appear on the display for you to enter first character.
- Enter whole name of files (maximum 8 characters) by rotating "VOL/SEL" button clockwise or anti-clockwise to shift "A-Z", "0-9" & "*" (space) in loop rotation.
- Press "VOL/SEL" button shortly to select the first character.
- Repeat the same procedure to enter the other characters if required.
- After the whole name of file is entered, press "VOL/SEL" button more than 2 seconds to start playing the selected track.

Remark :

- 1) The media must contain directories or files name written by the USB flash memory / SD card writer in order to use in searching.
- 2) If only partial letters are entered for searching either in directories or files name, you may not get it correctly.

GB-5

WIRE CONNECTION

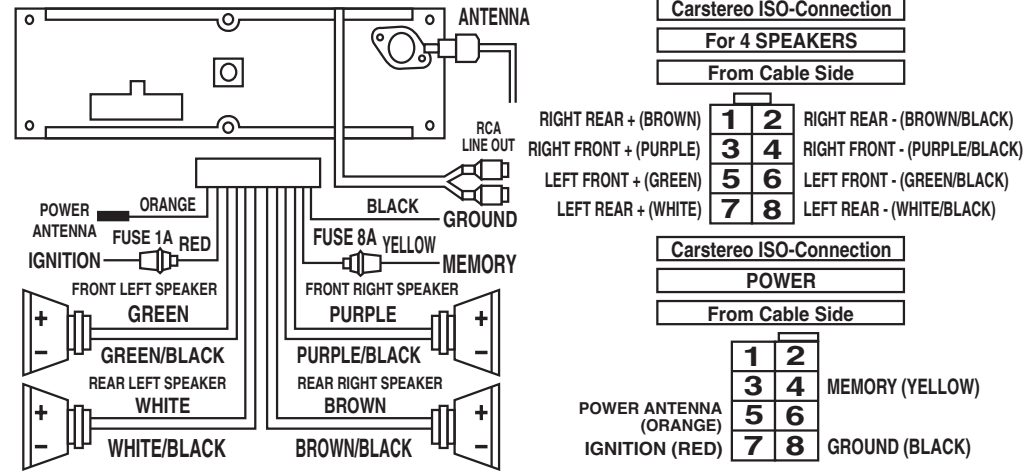

CAUTION :

Do not connect the speaker wires to chassis or car body. Each speaker wire cannot be soldered together with other wires. Otherwise, the unit will be damaged and warranty will be void.

INSTALLATION

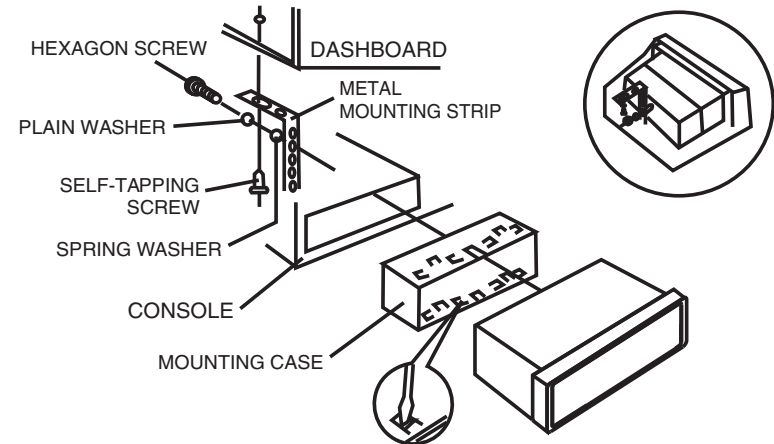

UNIT REMOVAL

1. Remove Front Control Panel.
2. Slightly insert the key into the slot and gently to release.
3. Separate the mounting case from the unit. Keep removal keys in a safe place as you may need for future removal of unit.

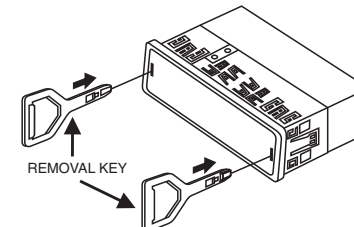

P/N:570-D3A802-01

GB-6