



**CAR RADIO WITH CD PLAYER
STEREO AUTORADIO MET CD
AUTORADIO AVEC LECTEUR CD
AUTORADIO CON LETTORE CD
SINTONIZADOR COM LEITOR DE CD
AUTORRADIO CON REPRODUCTOR DE CD**

MCR - 637

**INSTRUCTIONS MANUAL
GEBRUIKSAANWIJZING
MODE D'EMPLOI
MANUALE D'ISTRUZIONI
MANUAL DE INSTRUÇÕES
MANUAL DE INSTRUCCIONES**

ENGLISH NEDERLANDS FRANÇAIS ITALIANO PORTUGUÊS ESPAÑOL



Figura A / Figure A

GENERAL OPERATION (see figure A)

ON/OFF

Press PWR button (1) to turn on the unit. Press it again to turn it off.

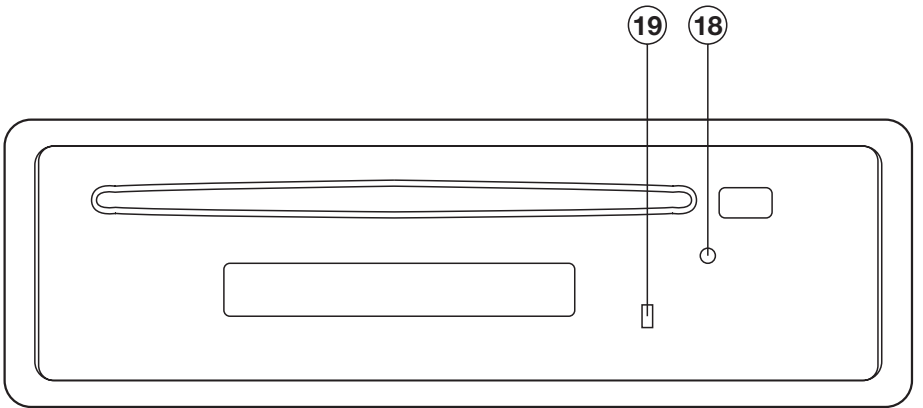
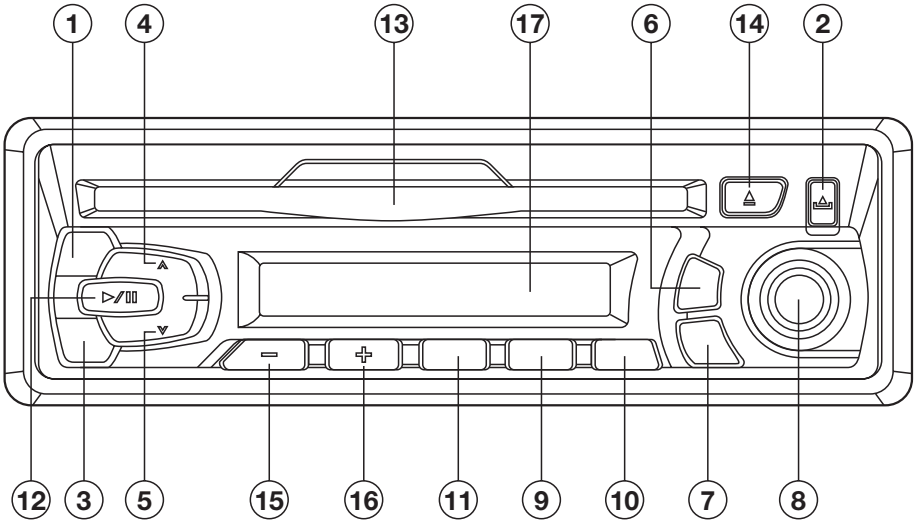
FACEPLATE RELEASE

Press REL button (2) to detach the removable faceplate.

SELECT AUDIO MODE

Press SEL button (3) for change audio mode through volume, bass, treble and balance modes. Use ▲ (4) and ▼ (5) buttons for adjust the selected mode.

When mode has not been adjusted for 3 seconds, display returns for normal radio or CD display.

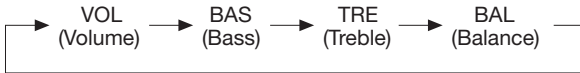

Volume: Adjust volume level by using ▲ (4) and ▼ (5) buttons.

Note: The unit is initially set to volume mode.

Bass: Press SEL button (3) one time. Adjust bass level by using ▲ (4) and ▼ (5) buttons.

Treble: Press SEL button (3) two times. Adjust treble level by using ▲ (4) and ▼ (5) buttons.

Balance: Press SEL button (3) three times. Adjust sound balance between left and right speakers by using ▲ (4) and ▼ (5) buttons.

LOUDNESS

Press and release RND/LOU button (11) immediately for reinforce the bass output.

TIME SETTING

Press DSP button (6) for change the display for clock display, if no key is activated in 5 seconds, it will automatically return for previous display. Press and hold the DSP button (6) for 3 seconds until the clock display flashes. Press ▼ (5) for change minutes or ▲ (4) for change hours.

SELECT MODE

During CD operation, press BND button (7) for switch for radio mode. During radio operation, when a compact disc is inserted in the disc slot, press ▶/⏮ button (12) for switch for CD mode and start playing.

LIQUID CRYSTAL DISPLAY

Exhibit current frequency and activated functions on the display (17).

LED

When the front panel do not install on the unit, the LED indicator (18) is flashing.

RESET

Press RESET button (19) to re-initialize the unit in case abnormalities or malfunction is observed. When reset is activated, all preset station/program will be cleared. Reset button can be access by.

RADIO OPERATION

SELECT BAND

Press BND button (7) for change bands as below:
(2 bands)



SELECT STATION

Rotate the TUNE knob (8) clockwise or anticlockwise for choose the desired frequency.

SELECTING LOCAL/DISTANT

In radio operation, press RPT/LOC button (9) select between local setting for reception of strong station and distant setting for reception of weak stations when tuning.

SELECTING MONO/STEREO

In radio operation, press INT/MON button (10) for select mono or stereo reception for radio stations. You can sometimes improve reception of distant stations by selecting mono operation.

CD OPERATION

DISC PLAY

Push a compact disc with the label side facing up into the disc slot (13) and you will hear a click sound. If no sound heard, the CD should be incorrectly inserted into the disc slot. Then it automatically start playing the first track of the disc. The display will indicate the track number and playing time. During the playing, press >|| button (12) for temporarily stop the playing or press if again for recover playing. Press eject button (14) for eject CD from the slot. The unit switches for radio operation.

SELECT TRACKS

In CD operation, press MAN/SKIP buttons – (15) or + (16) for move for the previous track or the following track. Track number shows on display.
In CD operation, hold MAN/SKIP buttons – (15) or + (16) for fast reverse or fast forward. CD play starts from when you release the button.

REPEAT

In CD operation, press RPT/LOC button (9) for continuously repeat the same track. Press once more for continuously repeat the same disc. Press if at the third time for release the mode.

PLAY IN RANDOM ORDER

Press and hold RND/LOU button (11) or more than 1.5 seconds for play all tracks on the current CD in random order. Press if again for cancel the function.

PREVIEW ALL TRACKS

During CD operation, press INT/MON button (10) for play first 10 seconds of each track on current CD. Press if again for stop intro and recover normal playing.

INSTALLATION

- a) Insert the supplied key into the slot as shown, and slide the unit out of the dashboard while holding the trim plate.
- b) Slide the unit out of the dashboard.
- c) Remove the detachable front panel.
- d) Remove the metal strap attached to the back of the unit.
- e) Remove the key from the slot.
- f) Disconnect all the wires of the unit and the antenna plug.

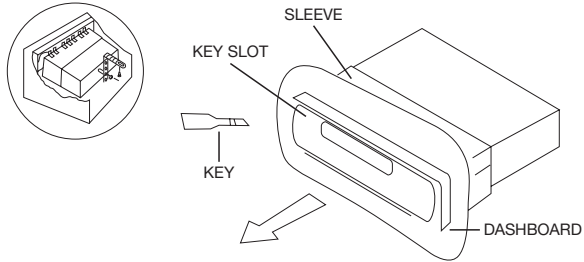

ELECTRICAL CONNECTION

NOTE: Incorrect wiring or operation will void the warranty of this unit.

WHITE	LEFT SPEAKER (+)
WHITE/BLACK	LEFT SPEAKER (-)
GREY	RIGHT SPEAKER (+)
GREY/BLACK	RIGHT SPEAKER (-)
ORANGE	B+ (CONNECT TO BATTERY)
RED	CONNECT TO IGN. SW.
BLACK	GROUND
YELLOW	POWER ANT.

THIS MODEL IS PROVIDED WITH ISO CONNECTOR

SPECIFICATIONS

POWER SUPPLY	DC 12V, negative ground
CD PLAYER	Signal to noise ratio: more than 60 dB
	Channel separation: more than 60 dB
	Frequency response: 40 Hz - 15 KHz
RADIO SECTION	AM: 522/1620 KHz, sensitivity (S/N = 20 dB): 32 dB
	FM: 87.5/108 MHz, sensitivity (S/N = 30 dB): 5 μ V, stereo separation: > 25 dB

SPECIFICATION ARE SUBJECT TO CHANGE WITHOUT PRIOR NOTICE

MECHANISCHE INSTALLATIE

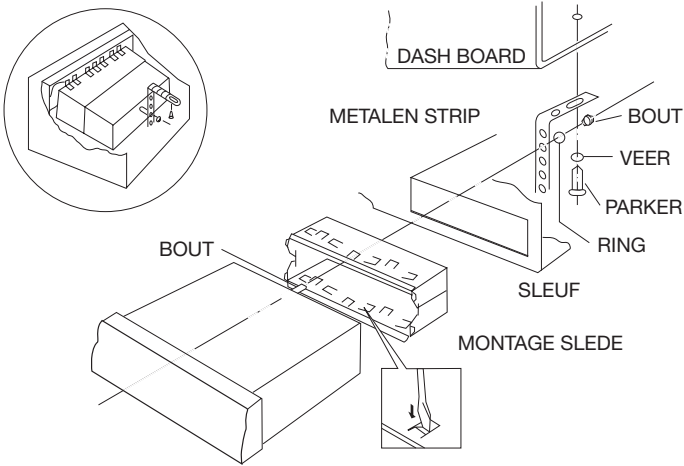

Monteer de radio in het dashboard van uw auto, volgens de hierboven beschreven manier, de montage behuizing moet als eerst gemonteerd worden, zodat later de radio passend in het dashboard geschoven kan worden.

FRONTPANEEL

1. Het ontkoppelen van het frontpaneel geschied door op de ontkoppeltoets te drukken aan de rechterzijde van het apparaat.

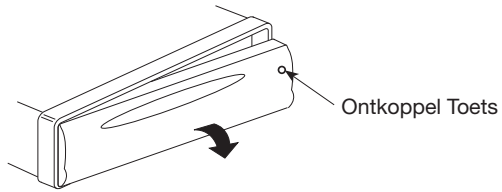

2. Verwijder het frontpaneel door de rechterzijde naar u toe te bewegen, en uit te nemen.

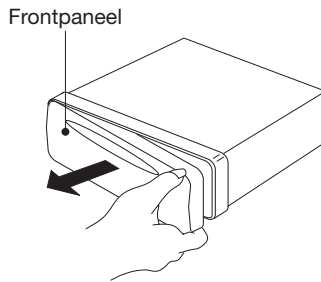

3. Om het frontpaneel goed te beschermen tegen vuil en stoten, bewaar deze zorgvuldig in de opberg doos.

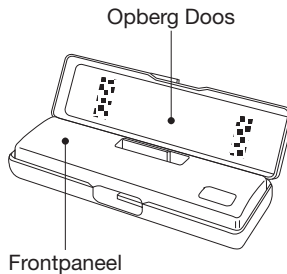

BEDIENINGSTOETSEN

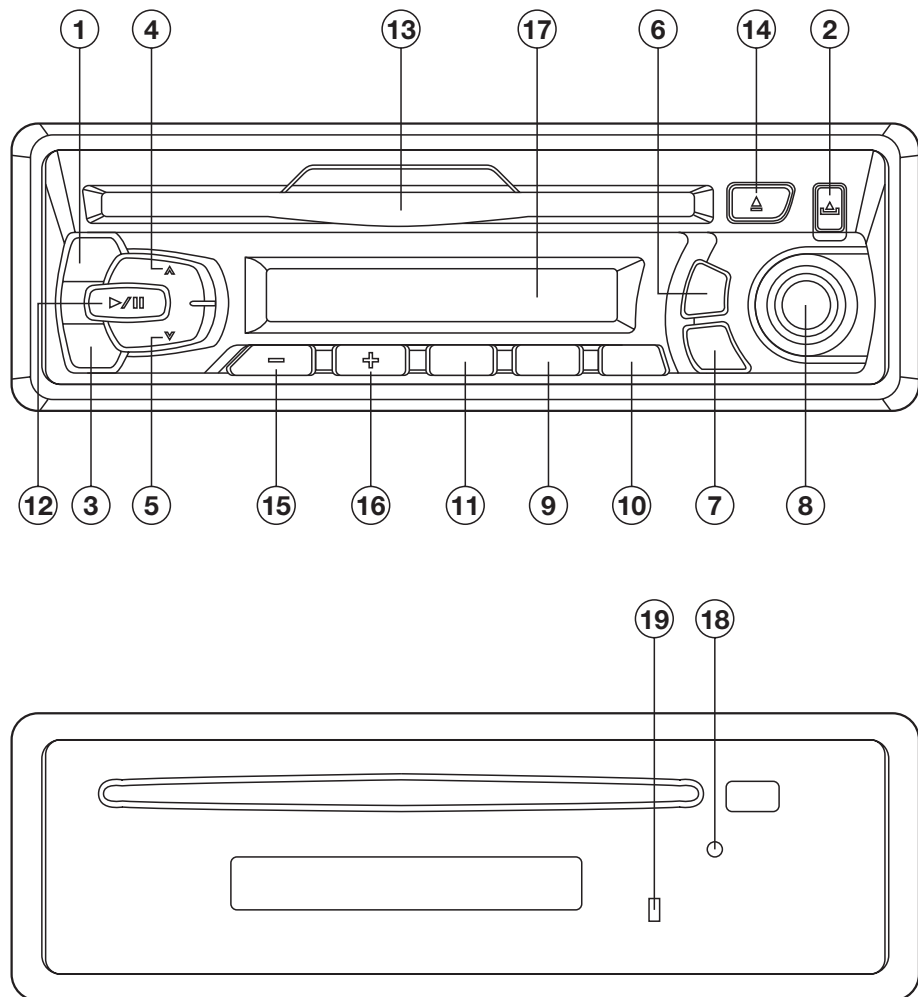

GEBRUIK VAN DE GENERAL

• STROOM AAN/UIT

Aan: Druk op de “power” toets (1) om de stroom in te schakelen.

Uit: Druk opnieuw op de “power” toets (1) om de stroom uit de schakelen.

• GLEUF VOOR HET VERWIJDEREN VAN HET FRONTPANEEL

Druk op deze toets voor het verwijderen van het paneel (2).

- **KEUZETOETS**

Druk deze toets in om de regeling van: bassen, hoge tonen, geluidsbalans, en geluidsstrekte achtereenvolgens te veranderen.

Als deze toets niet binnen 5 seconden opnieuw wordt ingedrukt, gaat de regeling weer over op geluidsstrekte regeling.

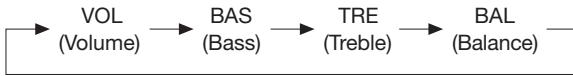

- **Geluidsniveau ▲ / ▼ (4 + 5)**

Nadat u elke soort geluidsstrekte hebt gekozen door de keuzetoets in te drukken, kunt het niveau van elke geluidsstrekte met deze toets afstellen.

- **Geluidsstrekte regeling**

Druk op de ▲ kant om het geluidsniveau te verhogen en op de ▼ kant om het geluidsniveau te verlagen.

- **SPECIALE FUNCTIES**

Loud: Dit is de Loudness toets voor het accentueren van de lage tonen.

- **INSTELLING VAN DE KLOK**

Druk voor meer dan 2 seconden op de “dsp” toets (6) totdat de tijd knippert.

Toets op de ▼ (5) om de minuten bij te stellen, en toets ▲ (4) voor de uren.

Druk na de instelling opnieuw op de “dsp” toets.

- **LCD**

Afreesvenster voor cd en radio functies (17).

- **RESET**

Druk op de Reset toets (19) indien de radio of cd speler om onbekende reden niet goed of op een vreemde manier functioneert.

• **GEBRUIK VAN DE RADIO**

- **MW/FM BANDKEUZE TOETS**

Selekteer met deze toets de tussen de golflengte AM en FM zoals volgt:

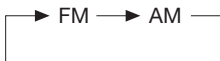

- **ZENDER ZOEKFUNKTIE**

Gebruik deze knop om zenders op te zoeken.

- **LOKAAL/VERAF TOETS (LO/DX)**

Gebruik deze knop voor het doen versterken of verzwakken van het ontvangst op de FM band alleen.

AFSPELEN VAN EEN CD

- **AFSPELEN VAN EEN CD**

Steek een cd diep in de gleuf, met de labelkant boven. Duw de cd met de vinger goed diep naar binnen, totdat het loopwerk de cd oppakt. Het afspelen begint bij het begin van het eerste nummer. De aanduiding “load” (laden) verschijnt en tracknummer en speelduur (minuten/seconden) worden op het digitale afleesvenster getoond (aanduiding van verstreken tijd). Druk op de “Eject” toets voor het verwijderen van de cd.

- **HET OPZOEKEN VAN EEN NUMMER OP DE CD**

Hoe zoekt u een bepaald nummer op de cd op?

Als u een bepaald stukje wilt opzoeken, drukt u op de -toegangstoets (15) (16). Oftewel >> en << skip toetsen, totdat het gewenste tracknummer op het digitale afleesvenster verschijnt.

- **HERHALEN**

Als u alleen maar één muziekstuk van de cd wilt afspelen, drukt u op de repeat (herhaal) Toets (9). Op het digitale afleesvenster verschijnt dan rpt.

Als u het herhaald afspelen wilt afbreken, drukt u de repeat (herhaal) toets nog eens in. Tevens kunt u geprogrammeerd herhalen, door een muziekstuk op te zoeken en daar de herhaal toets (rpt) (9) langer dan 2 seconden in te drukken.

- **INTRO'S SNEL ELKAAR AFSPELEN**

Als u snel de nummers op de cd wilt doornemen om uw keuze te bepalen, druk dan op de Intro toets (10).

Het digitale afleesvenster zal dan “intro” te zien geven, en de tracknummer teller toont.

Het nummer van het volgende muziekstuk. De laser pick-up gaat naar het begin van dit.

Volgend stukje en het apparaat speelt dit begin (intro) gedurende 10 seconden.

Dan wordt het begin van het volgend stukje 10 seconden lang gespeeld, enz als u uw keuze.

Hebt bepaald, drukt u de toets nog eens in, waardoor bij deze plaats op de cd wordt Gestopt.

ELECTRISCHE INSTALLATIE

Sluit de radio aan volgens de hierna te vinden beschrijving.

Let wel, alvorens de radio voor de eerste keer aan te zetten, dat alle draden correct zijn aangesloten om kortsluiting en beschadiging van de radio te voorkomen.

Indien er een ernstige fout wordt gemaakt betreffende de aansluiting, kan de aanspraak op garantie mogelijk vervallen.

Zorg in ieder geval dat tijdens de montage de negatieve (-) accu klem wordt los genomen.

AANSLUITSCHEMA

Zie de etiket op de bovenzijde van de radio.

WAARSCHUWING EN INSTALLATIE TIPS

- A) Zorg dat er altijd spanning op de oranje backup draad staat i.v.m. o.a. het doorlopen van de klok.
Indien er geen spanning staat op de oranje draad / of indien de oranje draad niet is aangesloten, dan zult u geen informatie op het afleesvenster waarnemen.
- B) Zorg dat de rode voedingsdraad geschakeld wordt via het kontakt.
- C) Sluit altijd eerst de luidsprekers aan voordat u de spanningsdraden aanlegt.
Dit voorkomt schade bij eventuele kortsluiting van de luidsprekerdraden naar de voeding.

UTILISATION (se référer à la figure A)

ALLUMAGE/EXTINCTION

Appuyer sur la touche PWR (1) pour allumer l'appareil, appuyer de nouveau pour l'éteindre.

RETRAIT DE LA FAÇADE

Appuyer sur la touche REL (2) pour enlever la façade amovible de l'autoradio.

REGLAGES DU SIGNAL AUDIO

Appuyer sur la touche SEL (3) pour sélectionner le mode du volume, des graves, des aigus et de la balance. Utiliser les touches ▲ (4) et ▼ (5) pour régler à discrétion la fonction sélectionnée. Si aucun réglage n'est effectué dans trois secondes, l'affichage reviendra au mode normal de la radio.

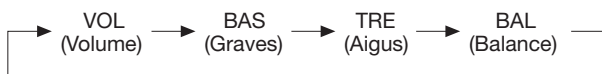

Volume: Régler le niveau du volume à l'aide des touches ▲ (4) et ▼ (5).

REMARQUE: L'autoradio est réglé dans le mode du volume.

Graves: Appuyer une fois sur la touche SEL (3). Régler le niveau des tonalités graves par les touches ▲ (4) et ▼ (5).

Aigus: Appuyer deux fois sur la touche SEL. Régler le niveau des tonalités aigües à l'aide des touches ▲ (4) et ▼ (5).

Balance: Appuyer trois fois sur la touche SEL. Régler l'équilibre entre les haut-parleurs droit et gauche à l'aide des touches ▲ (4) et ▼ (5).

LOUDNESS

Appuyer sur la touche RND/LOU (11) pour augmenter les tonalités graves.

REGLAGE DE L'HORLOGE

Appuyer sur la touche DSP (6) pour afficher l'horaire, si aucune touche n'est appuyée dans 5 secondes, l'afficheur reviendra à l'affichage précédent. Maintenir appuyée la touche DSP jusqu'à ce que l'horaire commence à clignoter. Utiliser les touches ▲ (4) et ▼ (5) pour régler les heures et les minutes.

SELECTION DU MODE RADIO/CD

En mode CD, appuyer sur la touche BND (7) pour passer à l'écoute de la radio.

En mode radio, si un disque compact est inséré dans le compartiment, appuyer sur la touche Play/Pause (12) pour passer au mode CD et commencer la lecture.

AFFICHEUR A CRISTAUX LIQUIDES

Sur l'afficheur (17) apparaissent la fréquence de la station radio accordée ou les différentes fonctions sélectionnées.

TEMOIN LUMINEUX (LED)

Quand la façade n'est pas insérée, un témoin lumineux (LED) (18) clignotera sur l'autoradio.

REMISE A ZERO DE L'AUTORADIO (RESET)

Appuyer sur la touche RESET (19) en cas de fonctionnement anormal de l'appareil. Quand on appuie sur la touche de réinitialisation (RESET), tous les réglages et les stations radio mémorisées seront effacés. La touche RESET peut être appuyée à l'aide de n'importe quel objet pointu.

ECOUTE DE LA RADIO

SELECTION DE LA BANDE

Appuyer sur la touche BND (7) pour changer la bande radio selon l'indication du schéma suivant:

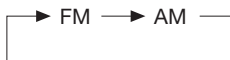

(modèle à 2 bandes)

SELECTION DE LA STATION RADIO

Tourner le bouton TUNE (8) dans le sens des aiguilles d'une montre ou dans le sens contraire pour sélectionner la station radio souhaitée.

FONCTION LOCAL/DISTANT

Pendant l'écoute de la radio, appuyer sur la touche RPT/LOC (9) pour choisir entre la fonction "locale" pour recevoir les stations radio avec le signal le plus fort, ou bien "distant" pour accorder le mieux possible les stations avec un signal faible.

FONCTION MONO/STEREO

Pendant l'écoute de la radio, appuyer sur la touche INT/MON (10) pour sélectionner entre le mode mono ou stéréo. Pour les stations avec un signal particulièrement faible, il est conseillé le mode monophonique.

ECOUTE DU CD

FONCTIONNEMENT DU CD

Insérer un CD avec la face étiquetée tournée vers le haut à l'intérieur du compartiment correspondant (13). La lecture du disque commencera automatiquement. S'il n'y a pas de son, le disque a été inséré de manière incorrecte. Sur l'afficheur apparaissent le numéro de la plage en cours de lecture et le temps de lecture. Pendant la lecture, appuyer sur la touche Play/Pause (12) pour interrompre momentanément la lecture; appuyer de nouveau pour la rétablir. Appuyer sur la touche "Eject" (14) pour éjecter le disque du compartiment. L'autoradio passera automatiquement au mode radio.

SELECTION DES PLAGES

En mode CD, appuyer sur la touche MAN/SKIP - (15) ou + (16) pour revenir à la plage précédente ou passer à la suivante. Le numéro de la plage en cours de lecture s'affichera. Pendant l'écoute d'une plage, maintenir l'appui sur la touche MAN/SKIP - (15) ou + (16) pour avancer ou reculer rapidement à l'intérieur de la même plage.

FONCTION DE REPETITION

En mode CD, appuyer sur la touche RPT/LOC (9) pour écouter continuellement la plage en cours de lecture, appuyer une deuxième fois pour écouter tout le disque, appuyer une troisième fois pour revenir au mode normal de lecture.

LECTURE ALEATOIRE (RANDOM)

Maintenir appuyée pendant plus de 1,5 seconde la touche RND/LOU (11) pour lire toutes les plages du CD dans un ordre laissé au hasard. Appuyer de nouveau pour annuler la fonction.

FONCTION "INTRODUCTION"

Pendant l'écoute d'un CD, appuyer sur la touche INT/MON (10) pour écouter les premières 10 secondes de chaque plage. Appuyer sur la touche INT/MON une autre fois pour interrompre la fonction et revenir à la lecture normale du CD.

INSTALLATION/RETRAIT

- Insérer la clé fournie dans la fente (voir figure) et faire glisser l'autoradio de son support.
- Retirer l'autoradio de son support.
- Enlever la façade amovible.
- Enlever la lanière métallique placée derrière l'autoradio.
- Enlever la clé de la fente.
- Déconnecter tous les câbles de l'autoradio et de la prise de l'antenne.

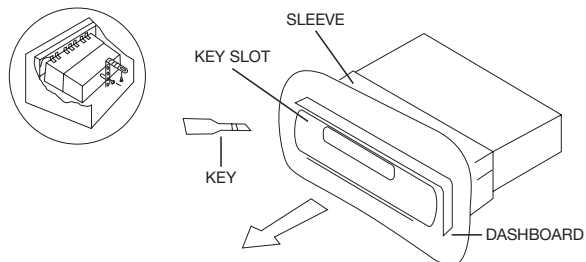

CONNEXIONS ELECTRIQUES

REMARQUE: La mauvaise connexion des câbles ou l'installation incorrecte de l'autoradio invalident la garantie du produit.

BLANC	HAUT-PARLEUR GAUCHE (+)
BLANC/NOIR	HAUT-PARLEUR GAUCHE (-)
GRIS	HAUT-PARLEUR DROIT (+)
GRIS/NOIR	HAUT-PARLEUR DROIT (-)
ORANGE	BORNE POSITIVE BATTERIE (B+)
ROUGE	CONTACTEUR D'ALLUMAGE VOITURE
NOIR	BORNE NEGATIVE BATTERIE (B- / MASSE)
JAUNE	ANTENNE ELECTRIQUE

CARACTERISTIQUES TECHNIQUES

Alimentation	12V, masse négative
Séction CD	Rapport S/B: > 60 dB Séparation canaux: > 60 dB
Séction radio	Fréquences de réponse: 40 Hz - 15 KHz AM: 522/1620 KHz, sensibilité (S/B = 20 dB): 32 dB FM: 87,5/108 MHz, sensibilité (S/B = 30 dB): 5 uV, séparation stéréo: > 25 dB

CET AUTORADIO EST POURVU DE CONNECTEURS ISO

LES CARACTERISTIQUES TECHNIQUES PEUVENT ETRE MODIFIEES SANS PREAVIS DE LA PART DU CONSTRUCTEUR.

UTILIZZO DEL PRODOTTO (fare riferimento alla figura A)

ACCENSIONE/SPEGNIMENTO

Premere il tasto PWR (1) per accendere l'unità, ripremere per spegnerla.

RILASCIO DEL FRONTALINO

Premere il tasto REL (2) per estrarre il frontalino rimovibile dell'autoradio.

IMPOSTAZIONI DEL SEGNALE AUDIO

Premere il tasto SEL (3) per selezionare le modalità volume, bassi, alti e bilanciamento. Utilizzare i tasti ▲ (4) e ▼ (5) per regolare a proprio piacimento la funzione selezionata. Se non viene variata nessuna impostazione per più di tre secondi, il visualizzatore tornerà alla modalità radio normale.

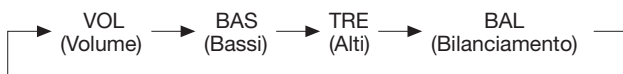

Volume: Regolare il livello del volume tramite i tasti ▲ (4) e ▼ (5).

NOTA: Inizialmente l'autoradio è impostata nella modalità volume.

Toni bassi: Premere il tasto SEL (3) una volta. Regolare il livello dei toni bassi tramite i tasti ▲ (4) e ▼ (5).

Toni alti: Premere il tasto SEL due volte. Regolare il livello dei toni alti tramite i tasti ▲ (4) e ▼ (5).

Bilanciamento: Premere il tasto SEL tre volte. Regolare il bilanciamento tra gli altoparlanti destro e sinistro con i tasti ▲ (4) e ▼ (5).

LOUDNESS

Premere il tasto RND/LOU (11) per potenziare i toni bassi.

REGOLAZIONE DELL' OROLOGIO

Premere il tasto DSP (6) per far apparire l'orario nel display, se nessun tasto viene premuto per 5 secondi, il display tornerà alla impostazione iniziale. Tenere premuto il tasto DSP fino a che l'orario inizia a lampeggiare. Utilizzare i tasti ▲ (4) e ▼ (5) per regolare rispettivamente le ore e minuti.

SELEZIONE MODALITA' RADIO/CD

In modalità CD, premere il tasto BND (7) per passare alla modalità radio. In modalità radio, se un compact disc è inserito nell'apposito vano, premere il tasto Play/Pause (12) per passare al modo Cd e iniziare la riproduzione.

VISUALIZZATORE A CRISTALLI LIQUIDI

Il visualizzatore (17) mostra la frequenza della stazione radio sintonizzata o le varie funzioni selezionate.

INDICATORE LUMINOSO (LED)

Quando il frontalino non è inserito nell'unità, un indicatore luminoso (LED) (18), lampeggia sull'autoradio.

RE-IMPOSTAZIONE DELL'UNITA' (RESET)

Premere il tasto RESET (19) in caso di funzionamento anormale dell'unità.

Quando si preme il tasto reset tutte le impostazioni e le stazioni radio memorizzate saranno cancellate. Il tasto reset può essere premuto con un qualsiasi oggetto appuntito.

ASCOLTO DELLA RADIO

SELEZIONE DELLA BANDA

Premere il tasto BND (7) per cambiare la banda radio come indicato nello schema seguente:

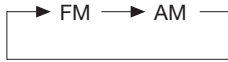

(mod. a 2 bande)

SELEZIONE DELLA STAZIONE RADIO

Ruotare la manopola TUNE (8) in senso orario e antiorario per selezionare la stazione radio desiderata.

FUNZIONE LOCAL/DISTANT

Durante l'ascolto della radio, premere il tasto RPT/LOC (9) per scegliere tra la funzione "locale" per ricevere le stazioni radio con il segnale migliore, oppure "distante" per sintonizzare nel modo migliore possibile le stazioni con segnale più debole.

FUNZIONE MONO/STEREO

Durante l'ascolto della radio, premere il tasto INT/MON (10) per selezionare tra le modalità mono o stereo nell'ascolto della stazione sintonizzata. Per stazioni con segnale particolarmente debole si consiglia di selezionare la modalità mono.

ASCOLTO DEL CD

FUNZIONAMENTO DEL CD

Spingere un Cd con il lato dell'etichetta rivolto verso l'alto nell'apposita fessura (13). La riproduzione del disco inizierà automaticamente. Se non si sente nessun suono il CD non è stato inserito in modo corretto. Sul visualizzatore vengono mostrati il numero del brano riprodotto ed il tempo di riproduzione. Durante la riproduzione premere il tasto Play/Pause (12) per interrompere momentaneamente la riproduzione, premerlo una seconda volta per riavviarla. Premere il tasto "Eject" (14) per espellere il compact disc dall'unità. L'auto-radio commuterà automaticamente in modalità radio.

SELEZIONE DELLE TRACCE

Nella modalità Cd premere il tasto MAN/SKIP - (15) o + (16) per tornare alla traccia precedente o passare alla traccia successiva. Il numero della traccia riprodotta viene mostrato nel visualizzatore. Durante l'ascolto di un brano tenere premuto il tasto MAN/SKIP - (15) o + (16) per spostarsi velocemente indietro o avanti all'interno dello stesso brano.

FUNZIONE DI RIPETIZIONE

In modalità CD, premere il tasto RPT/LOC (9) per riascoltare continuamente il brano in riproduzione, premerlo una seconda volta per ripetere l'intero CD, premere infine una terza volta per tornare alla modalità normale di riproduzione.

RIPRODUZIONE CASUALE (RANDOM)

Tenere premuto per più di 1,5 secondi il tasto RND/LOU (11) per riprodurre tutte le tracce del CD in modo casuale. Ripremerlo per annullare la funzione.

FUNZIONE "INTRODUZIONE"

Durante l'ascolto di un CD, premere il tasto INT/MON (10) per ascoltare i primi 10 secondi di ogni brano. Premere il tasto INT/MON una seconda volta per interrompere la funzione e tornare alla normale riproduzione del CD.

INSTALLAZIONE/RIMOZIONE

- a) Inserire la chiave in dotazione nella fessura (vedi figura) ed fare scivolare l'autoradio dalla plancia.
- b) Estrarre l'autoradio dalla plancia.
- c) Rimuovere il frontalino estraibile.
- d) Rimuovere l'asta metallica connessa dietro l'autoradio.
- e) Togliere la chiave dalla fessura.
- f) Sconnettere tutti i cavi dall'autoradio e dalla presa dell'antenna.

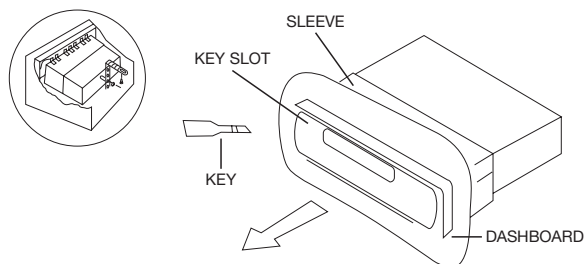

CONNESSIONI ELETTRICHE

NOTA: La non corretta connessione dei cavi o l'errata installazione dell'autoradio non rendono valida la garanzia del prodotto.

BIANCO	ALTOPARLANTE SINISTRO (+)
BIANCO/NERO	ALTOPARLANTE SINISTRO (-)
GRIGIO	ALTOPARLANTE DESTRO (+)
GRIGIO/NERO	ALTOPARLANTE DESTRO (-)
ROSA	TERMINALE BATTERIA POSITIVO (B+)
ARANCIO	BLOCCHETTO CHIAVE ACCENSIONE
NERO	TERMINALE NEGATIVO BATTERIA (B- / MASSA)
GIALLO	ANTENNA ELETTRICA

SPECIFICHE TECNICHE

Alimentazione	12V, negativo a massa
Sezione CD	Rapporto S/N: > 60 dB
	Separazione canali: > 60 dB
	Frequenze di risposta: 40 Hz - 15 KHz
Sezione radio	AM: 522 / 1620 KHz, sensibilità (S/N = 20 dB): 32 dB
	FM: 87,5 / 108 MHz, sensibilità (S/N = 30 dB): 5 uV,
	separazione stereo: > 25 dB

QUESTA AUTORADIO E' PROVISTA DI CONNETTORI ISO

LE SPECIFICHE POSSONO ESSERE MODIFICATE SENZA PREAVVISO DA PARTE DEL COSTRUTTORE

FUNCIONAMENTO GERAL (ver figure A)

LIGAR/DESLIGAR

Prima o botão PWR (1) para ligar a unidade. Prima de novo para desligá-lo.

RETIRAR O PAINEL

Prima o botão REL (2) para soltar o painel destacável.

SELECIONAR O MODO DE AUDIO

Prima o botão SEL (3) para mudar o modo de áudio através dos modos de volume, graves, agudos, equilíbrio de canais e controle e frontal. Use os botões ▲ (4) e ▼ (5) para ajustar o modo seleccionado. Quando o modo não for ajustado durante 3 segundos, o mostrador regressa ao modo normal de cd ou rádio.

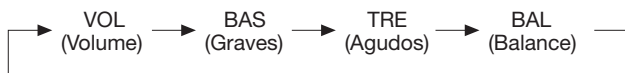

Volume: Ajuste o nível de volume usando os botões ▲ (4) e ▼ (5).

Nota: A unidade está inicialmente seleccionada para o modo de volume.

Graves: Prima o botão de SEL (3) uma vez. Ajuste o nível de graves usando os botões ▲ (4) e ▼ (5).

Agudos: Prima o botão de SEL (3) duas vezes. Ajuste o nível de agudos usando os botões ▲ (4) e ▼ (5).

Balance: Prima o botão de SEL (3) três vezes. Ajuste o balanceamento de som entre os altifalantes esquerdos e direitos usando os botões ▲ (4) e ▼ (5).

LOUDNESS

Prima e solte o botão RND/LOU (11) imediatamente para reforçar a saída de graves.

ACERTO DE HORÁRIO

Prima o botão DSP (6) para mudar o mostrador para mostrador do relógio, se nenhuma tecla fôr activada durante 5 segundos, irá automaticamente regressar ao mostrador anterior. Prima o botão DSP (6) durante 3 segundos até o mostrador de relógio piscar. Prima ▼ (5) para mudar os minutos ou ▲ (4) para mudar as horas.

MODO DE SELECÇÃO

Durante a operação de CD, prima o botão BND (7) para comutar para o modo de rádio. Durante a operação de rádio, quando um disco compacto è inserido na ranhura, prima o botão >II (12) para comutar para o modo de CD e começar a leitura.

MOSTRADOR DE CRISTAIS LIQUIDOS

Exibe no mostrador a frequência corrente e as funções activadas (17).

LED

Quando não está o painel frontal instalado, o LED indicador (18) está a piscar.

RESET

Prima o botão de RESET (19) para reiniciar a unidade em caso de observação de funções anormais ou de mau funcionamento. Quando o reset fôr activado, todas as estações pré-programadas irão ser apagadas.

FUNCIONAMENTO DO RÁDIO

SELECÇÃO DE BANDA

Prima o botão de BND (7) para mudar as bandas como em baixo:
(2 bandas)

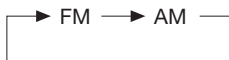

SELECIONAR ESTAÇÃO

Rode o botão TUNE (8) no sentido dos ponteiros do relógio ou no sentido oposto para escolher a estação desejada.

SELECIONAR LOCAL/DISTANTE

Em funcionamento rádio, prima o botão RPT/LOC (9) selecione entre acerto local para recepção de uma estação forte e acerto de distante para recepção de estações fracas quando sintonizadas.

SELECÇÃO DE MONO/STEREO

Em funcionamento de rádio, prima o botão INT/MON (10) para selecção de recepção para estações de rádio mono ou stereo. Pode por vezes melhorar a recepção de estações de rádio distantes seleccionando a operação mono.

FUNCIONAMENTO DO CD

LEITURA DO DISCO

Empurre o disco compacto com a etiqueta virada para cima na ranhura de CD (13) e irá ouvir um som com um click. Se não se ouvir nenhum som, o cd CD deve ter sido mal inserido na entrada do disco. De seguida irá automaticamente tocar a primeira faixa do disco. O mostrador irá indicar o numero de faixa e o tempo de leitura. Durante a leitura, prima o botão >||| button (12) para parar temporariamente a leitura ou pressione novamente para retomar a leitura. Prima o botão de eject (14) para retirar o cd da ranhura. A unidade irá passar para funcionamento de rádio.

SELECÇÃO DE PISTAS

Em funcionamento de CD, prima os botões MAN/SKIP – (15) or + (16) para mover para a faixa anterior ou próxima faixa. O numero de faixa aparece no mostrador. Em funcionamento de CD, mantenha premidos os botões MAN/SKIP – (15) or + (16) para leitura rápida para trás ou para a frente. A leitura de CD começa de quando largou o botão.

REPETIÇÃO

Em funcionamento de CD, prima o botão RPT/LOC (9) para repetir continuamente a mesma faixa. Prima mais uma vez para repetir continuamente o mesmo disco. Prima uma terceira vez para sair do modo.

LEITURA EM ORDEM ALEATÓRIA

Mantenha premido o botão RND/LOU (11) por mais de 1.5 segundos para lêr todas as faixas do CD corrente em ordem aleatória. Prima de novo para cancelar a função.

PREVISÃO DE TODAS AS FAIXAS

Durante o funcionamento de CD, prima o botão INT/MON (10) para lêr os primeiros 10 segundos de cada faixa no CD corrente. Prima de novo para parar a função e retomar a leitura normal.

INSTALAÇÃO

- Insira a chave fornecida na ranhura como esta mostrado, e deslize a unidade para fora do painel enquanto segura o aro.
- Deslize a unidade para fora do painel.
- Remova o painel destacável.
- Remova a tira de metal atarrachada no painel traseiro da unidade.
- Remova a chave da ranhura.
- Desligue todos os fios da unidade e a ficha da antena.

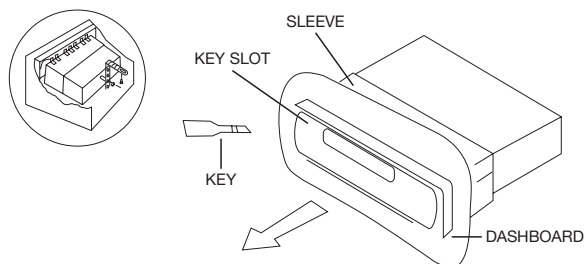

LIGAÇÕES ELÉCTRICAS

NOTA: Operações ou ligações incorrectas irão fazer perder o direito à garantia desta unidade.

BRANCO	ALTIFALANTE ESQUERDO (+)
BRANCO/PRETO	ALTIFALANTE ESQUERDO (-)
CINZENTO	ALTIFALANTE DIREITO (+)
CINZENTO/PRETO	ALTIFALANTE DIREITO (-)
ALARANJADO	B+ (LIGAÇÃO À BATERIA)
VERMELHO	LIGAÇÃO À IGNIÇÃO. SW.
PRETO	MASSA
AMARELO	ANTENA ELECTRICA.

ESTE MODELO ESTÁ FORNECIDO COM CONECTORES ISO

ESPECIFICAÇÕES

FONTES DE ALIMENTAÇÃO	DC 12V, massa negativa
LEITOR DE CD	Relação sinal ruído: acima de 60 dB
	Separação de canais: acima de 60 dB
	Resposta de frequência: 40 Hz - 15 KHz
SECÇÃO DE RÁDIO	AM: 522/1620 KHz, sensibilidade (S/N = 20 dB): 32 dB
	FM: 87.5/108 MHz, sensibilidade (S/N = 30 dB): 5 µV,
	separação stereo: > 25 dB

ESPECIFICAÇÕES SUJEITAS A ALTERAÇÃO SEM AVISO PRÉVIO

INSTRUCCIONES DE USO (Ver figura A)

ENCENDIDO/APAGADO

Pulsar PWR (1) para encender la unidad, volver a pulsar para apagar.

SALIDA DEL FRONTAL

Pulsar REL (2) para extraer el frontal del autoradio.

INSTALACION DE LA SEÑAL AUDIO

Pulsar SEL (3) para seleccionar la modalidad de volumen, graves, agudos y balance. Usar los botones ▲ (4) y ▼ (5) para regular según desee la función seleccionada. Si no se varían las indicaciones realizadas en más de 3 segundos, el visualizador volverá a la modalidad radio normal.

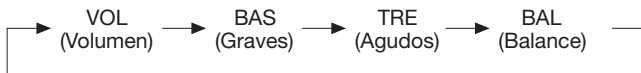

Volumen: Regular el nivel del volumen con los botones ▲ (4) y ▼ (5).

NOTA: Inicialmente el autoradio está situado en la modalidad volumen.

Tonos graves: Pulsar SEL (3) una vez. Regular el nivel de tonos graves con ▲ (4) y ▼ (5).

Tonos agudos: Pulsar SEL dos veces. Regular el nivel de tonos agudos con ▲ (4) y ▼ (5).

Balance: Pulsar SEL 3 veces. Regular el balance entre los altavoces derechos e izquierdos con ▲ (4) y ▼ (5).

LOUDNESS

Pulsar RND/LOU (11) para potenciar los tonos graves.

REGULACIÓN DEL RELOJ

Pulsar DSP (6) para hacer salir el horario en el display, si no se pulsa ningún botón en 5 segundos, el display volverá a la situación inicial. Mantener pulsado el botón DSP hasta que el reloj empiece a parpadear. Usar los botones ▲ (4) y ▼ (5) para regular respectivamente las horas y los minutos.

SELECCIÓN MODALIDAD RADIO/CD

En modalidad CD, pulsar BND (7) para pasar a la modalidad radio. En modalidad radio, si hay un compact disc puesto, pulsar Play/Pausa (12) para pasar al modo CD e iniciar la reproducción.

VISUALIZADOR DE CRISTAL LIQUIDO

El visualizador (17) muestra la frecuencia de la emisora sintonizada o las diferentes funciones seleccionadas.

INDICADOR LUMINOSO (LED)

Cuando el frontal no está colocado, un indicador luminoso (LED) (18), parpadea en el autoradio.

RE-INSTALACION DE LA UNIDAD (RESET)

Pulsar RESET (19) en caso de funcionamiento anormal de la unidad. Cuando se pulsa reset todas las programaciones y emisoras de radio memorizadas se cancelan. El botón reset puede pulsarse con cualquier objeto punzante.

FUNCIONAMIENTO DE LA RADIO

SELECCIÓN DE LA BANDA

Pulsar BND (7) para cambiar la banda radio como se indica en el siguiente esquema:

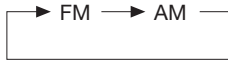

(mod. a 2 bandas)

SELECCIÓN DE LA EMISORA

Girar el mando TUNE (8) en sentido horario y antihorario para seleccionar la emisora de radio deseada.

FUNCIÓN LOCAL

Durante la escucha de la radio, pulsar RPT/LOC (9) escoger la función “local” para recibir las emisoras de radio con la mejor señal, o bien “distante” para sintonizar de la mejor forma posible las emisora con una señal más débil.

FUNCION MONO/STEREO

Durante la escucha de la radio, pulsar INT/MON (10) para seleccionar la modalidad mono o stereo de la emisora sintonizada. Para emisoras con señal débil se aconseja seleccionar la modalidad mono.

FUNCIONAMIENTO DEL CD

Colocar un CD con el lado de la etiqueta hacia arriba en su hueco (13).

La reproducción del disco se iniciará automáticamente. Si no se escucha ningún sonido es que el CD no se ha introducido de la forma correcta. En el visualizador se muestra el nº de canción reproducida y el tiempo de reproducción. Durante la misma pulsar Play/Pause (12) para interrumpir momentáneamente la reproducción, pulsar de nuevo para reanudarla. Pulsar “Eject” (14) para expulsar el compact disc de la unidad. El autoradio volverá automáticamente a la modalidad radio.

SELECCIÓN DE LAS CANCIONES

En la modalidad CD pulsar MAN/SKIP – (15) o + (16) para volver a la canción anterior o pasar a la siguiente. El número de la canción reproducida se mostrará en el visualizador. Durante la escucha de una canción mantener pulsado MAN/SKIP – (15) o + (16) para ir más rápidamente hacia delante o atrás dentro de la misma canción.

FUNCIÓN REPETICIÓN

Pulsar RPT/LOC (9) para escuchar continuamente la canción en reproducción, pulsarlo otra vez para repetir el CD entero, pulsar hasta una tercera vez para volver a modalidad de reproducción normal.

REPRODUCCIÓN CASUAL (RANDOM)

Mantener pulsado más de 1,5 segundo RND/LOU (11) para reproducir todas las canciones del CD de forma aleatoria. Volver a pulsar para anular la función.

FUNCION “INTRODUCCIÓN”

Durante la reproducción de un CD pulsar INT/MON (10) para escuchar los 10 primeros segundos de cada canción. Pulsar de nuevo para interrumpir la función descrita y volver a la reproducción normal.

INSTALACIÓN

- Introducir la llave suministrada en la rendija (ver figura) y deslizar el autoradio de la plancha.
- Extraer el autoradio de la plancha.
- Sacar el frontal extraíble.
- Sacar el asta metálica conectada detrás del autoradio.
- Sacar la llave de la rendija.
- Desconectar todos los cables del autoradio y de la toma de antena.

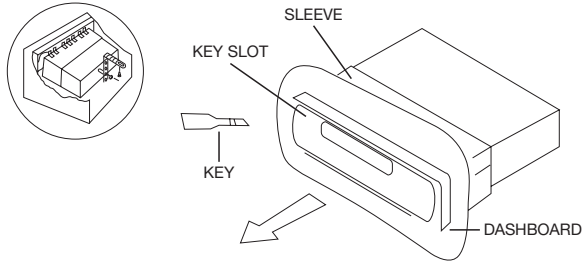

CONEXIONES ELECTRICAS

NOTA: Una conexión incorrecta de los cables o una instalación equivocada del autoradio invalidan la garantía del producto.

BLANCO	ALTAVOZ IZQUIERDO (+)
BLANCO/NEGRO	ALTAVOZ IZQUIERDO (-)
GRIS	ALTAVOZ DERECHO (+)
GRIS/NEGRO	ALTAVOZ DERECHO (-)
NARANJA	TERMINAL BATERIA POSITIVO (B+)
ROJO	LLAVE BLOQUEO ENCENDIDO
NEGRO	TERMINAL NEGATIVO BATERIA (B- / MASA)
AMARILLO	ANTENA ELÉCTRICA

CARACTERISTICAS TÉCNICAS

Alimentación	12V, negativo a masa
Sesión CD	Rapport S/N: > 60 dB
	Separación canales: > 60 dB
	Frecuencia de respuesta: 40 Hz - 15 KHz
Sección radio	AM: 522/1620 KHz, sensibilidad (S/N = 20 dB): 32 dB
	FM: 87,5/108 MHz, sensibilidad (S/N = 30 dB): 5 uV,
	separación stereo: > 25 dB

ESTE AUTORADIO ESTA PROVISTO DE CONECTORES ISO

LAS CARACTERISTICAS PUEDEN MODIFICARSE SIN PREVIO AVISO POR PARTE DEL FABRICANTE.

