

MARQUANT®

GEBRUIKSAANWIJZING

STEREO RADIO MET COMPACT DISC
SPELER DIGITAAL
- RDS -

MCR - 670

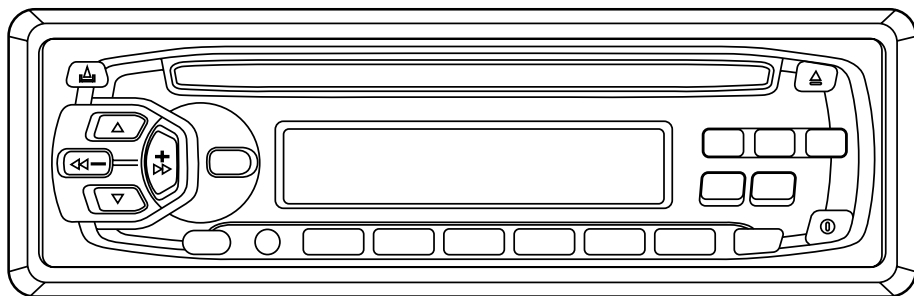

INSTALLATIE

Aanwijzingen:

- Kies een plaats om het apparaat te bevestigen waar het de normale handelingen van de bestuurder niet hindert.
- Bevestig de bedrading tijdelijk en verzeker u ervan dat alles correct is aangesloten en dat het apparaat naar behoren functioneert, vóór u het definitief installeert.
- Gebruik alleen de onderdelen die bij het apparaat geleverd worden om van een correcte installatie verzekerd te zijn. Het gebruik van niet goedgekeurde onderdelen kan storingen tot gevolg hebben.
- Raadpleeg uw plaatselijke dealer als de installatie vraagt om het boren van gaten of andere aanpassingen aan het voertuig.
- Installeer het apparaat zo dat het de bestuurder niet in de weg zit en passagiers niet kan verwonden als er plotseling gestopt moet worden, zoals bij een noodstop.
- Als het apparaat wordt geïnstalleerd onder een hoek van meer dan 30° ten opzichte van het horizontale vlak, zou het niet optimaal kunnen functioneren.

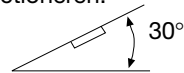

- Vermijd installatie van het apparaat op plaatsen waar het wordt blootgesteld aan hoge temperaturen, zoals van direct zonlicht of hete lucht, van de verwarming, of waar het wordt blootgesteld aan stof, vuil, of overmatige trilling.

DIN VOOR/ACHTER MONTAGE

Dit apparaat kan correct worden geïnstalleerd ofwel van “voren” (conventionele DIN voor-montage), ofwel van “achteren” (DIN achter-montage, met gebruikmaking van schroefdraad gaten aan de zijkant van de behuizing van het apparaat). Voor details zie de volgende geïllustreerde installatiemethoden.

DIN VOOR MONTAGE (METHODE A)

Installatie van het apparaat

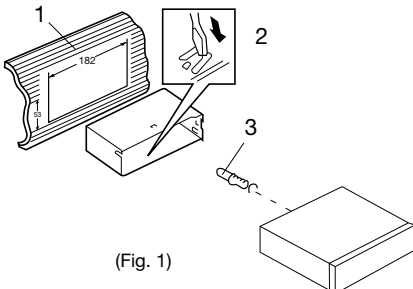

(Fig. 1)

1. Dashboard

2. Houder

Schuif eerst de houder in het dashboard en kies dan de juiste lipjes al naargelang de dikte van het dashboard materiaal. Buig de lipjes naar binnen om de houder op zijn plaats vast te zetten.

3. Schroef vast

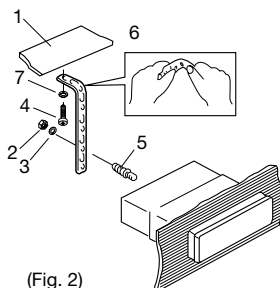

(Fig. 2)

1. dashboard
2. moer (5 mm)
3. verende ring
4. schroef (5 x 25 mm)
5. schroef
6. band

Gebruik de band in elk geval om de achterkant van het apparaat op zijn plaats te houden. De band kan met de hand verbogen worden tot de gewenste hoek.

7. gewone oplegving

Verwijderen van het apparaat

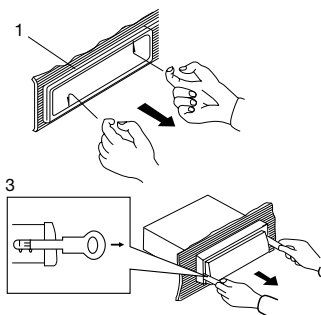

1. frame
2. steek vingers in de groef in de voorkant van het frame en trek om het frame te verwijderen. (om het frame opnieuw vast te maken de kant met de groef neerwaarts richten en vastmaken)
3. Hefboom
Steek de hefboompjes die bij het apparaat geleverd worden in de groeven aan beide zijden van het apparaat zoals aangegeven in de afbeelding tot ze klikken. Trekken aan de hefboompjes maakt het mogelijk het apparaat uit het dashboard te verwijderen.

DIN ACHTER MONTAGE (METHODE B)

Installatie met gebruik van de schroefgaten aan de zijkant.

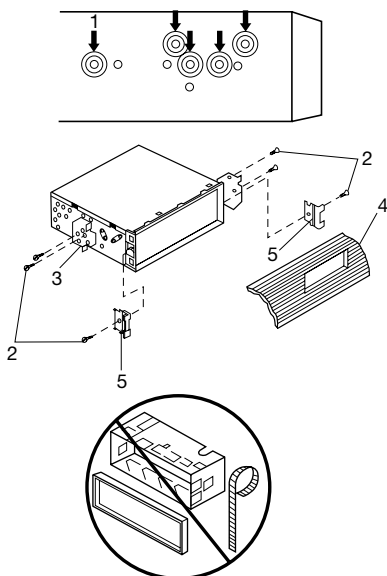

Vastmaken van het apparaat aan de radio montagebeugel van de fabriek.

1. Kies een positie waar de schroefgaten van de beugel en de schroefgaten van het apparaat op één lijn zitten (passen) en schroef de schroeven op twee plaatsen aan elke zijde vast. Gebruik ofwel platbolkopschroeven (5 x 5 mm) of schroeven met verzonken kop (4 x 5 mm), afhankelijk van de schroefgaten in de beugel.
2. schroef
3. radio montagebeugel van fabriek
4. dashboard of console
5. haak (verwijder dit onderdeel)

N.B.: De montagedoos, buitenste afwerkrand en hulp staaf worden niet gebruikt bij installatiemethode B.

VERWIJDEREN EN INSTALLEREN VAN HET VOORPANEEL

1. Druk op de vrijmakingsknop en trek het voorpaneel er af.
Bewaar het voorpaneel in de houder.
2. Om het voorpaneel te installeren, schuif het in de behuizing en zorg dat het paneel correct geïnstalleerd is, anders kunnen op het display abnormale dingen verschijnen of kunnen sommige toetsen niet goed functioneren.

VERWIJDEREN VAN HET VOORPANEEL

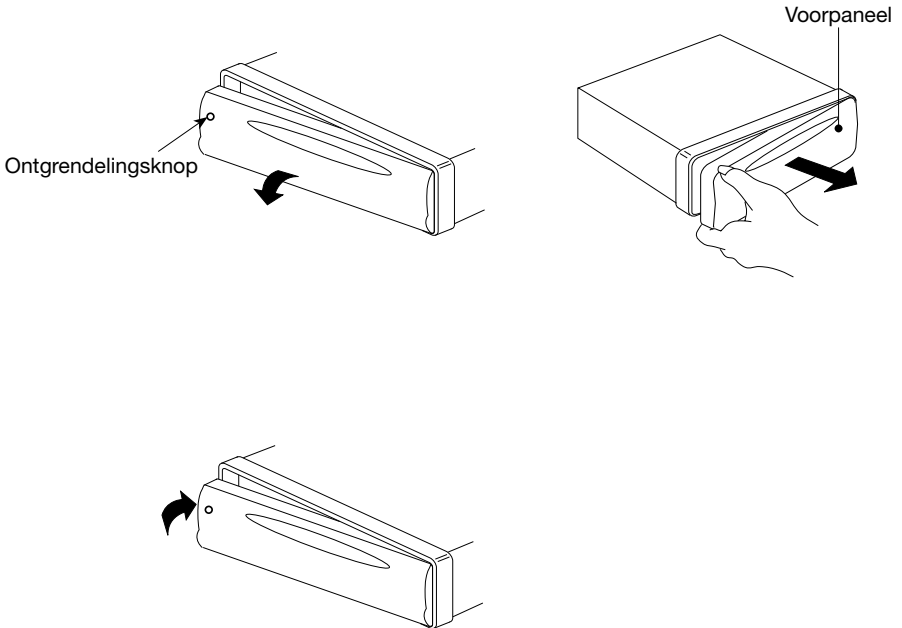

AANSLUITING VAN KABELS

Let op!

1. Gebruik de adapterstekker van de autoradio om een veilige elektrische verbinding te maken.
2. Belangrijk! Let erop, dat de rose geheugenkabel aan de constante +12V voeding aangesloten moet zijn (voor zendergeheugen).
3. Nadat alle verbindingen zijn voltooid, druk op de "RESET" (24) knop.

Antenne-relais kabel

Een gele kabel is bijgeleverd voor relais besturing van antenne. Het relais activeert de antenne automatisch en brengt hem omhoog als het apparaat wordt aangezet en trekt hem weer terug als het apparaat wordt uitgeschakeld.

WAARSCHUWING:

Bevestig de gele kabel niet aan motorbedrading of schade aan het apparaat kan het gevolg zijn.

KABELAANSLUITINGEN

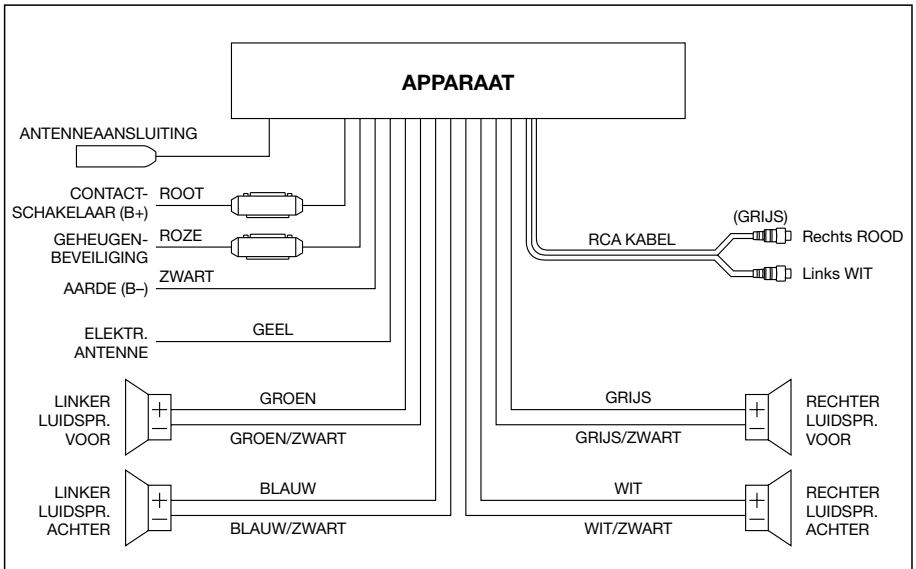

BASISBEDIENING

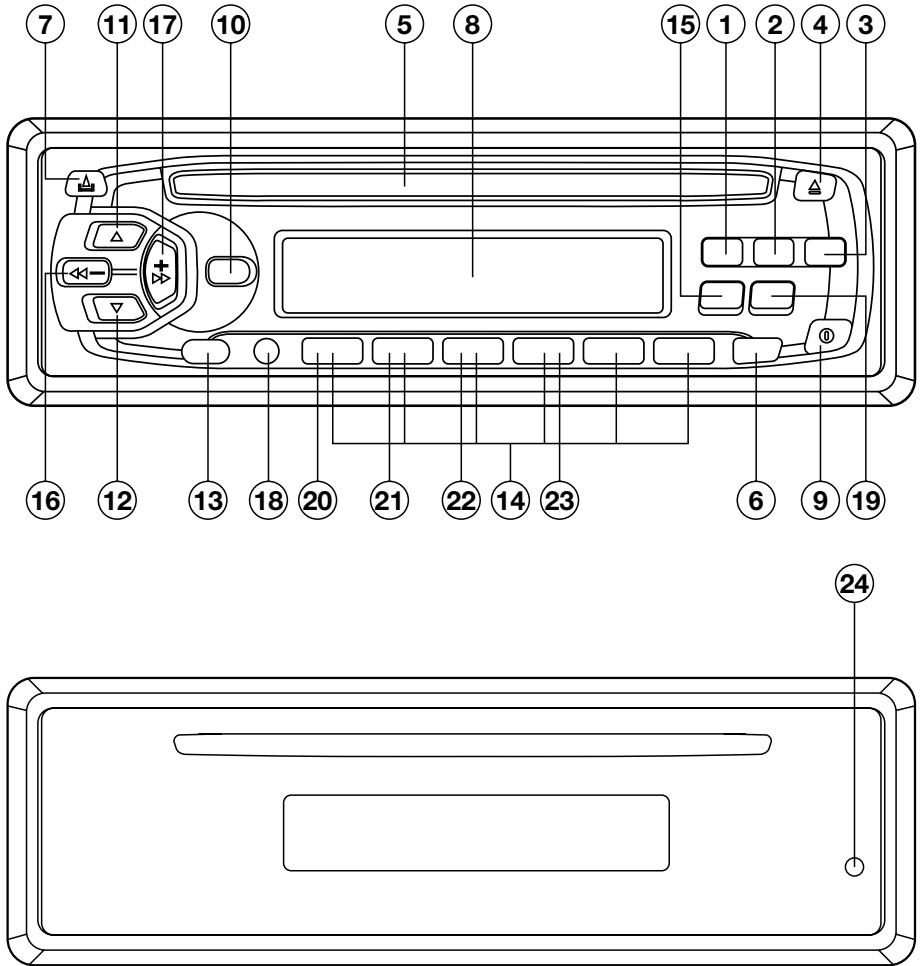

- **AAN/UIT**

PWR-toets (9) indrukken om de installatie aan te zetten. PWR opnieuw indrukken om haar uit te schakelen.

- **MODUS SELECTEREN**

SEL-toets (10) indrukken kies op het display uit volume, bass, treble, balance en fader. Met de toetsen Δ (11) en ∇ (12) kunt u de geselecteerde modus instellen. Als een bepaalde modusinstelling niet binnen 3 seconden wordt veranderd, keert het display terug naar de normale scherminhoud van het radio- of cd-display.

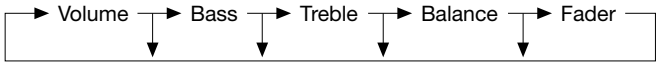

Volume

Het volume wordt gewijzigd door het indrukken van de toetsen Δ (11) en ∇ (12).

Bass

SEL-toets (10) twee keer indrukken.

Bas instellen door het indrukken van de toetsen Δ (11) en ∇ (12).

Treble (hoogtetonen)

SEL-toets (10) drie keer indrukken.

Hoogtetonen instellen door het indrukken van de toetsen Δ (11) en ∇ (12).

Balance

SEL-toets (10) vier keer indrukken.

Balans instellen door het indrukken van de toetsen Δ (11) en ∇ (12).

Fader

SEL-toets (10) vijf keer indrukken.

Fader instellen door het indrukken van de toetsen Δ (11) en ∇ (12).

• LOUDNESS

Loudness-toets (13) langer ingedrukt houden om de algehele klankkleur te versterken (gebruiken bij laag volume).

• DISPLAY

Met de DSP-toets (15) kunt u afzonderlijke informatie ontvangen:

Programmanaam — Tijd — Frequentie — PTV-instelling.

Deze functie is alleen actief als er sprake is van een goede RDS-ontvangst!

Deze tijdfunctie wordt bij RDS-ontvangst vanzelf actief.

• OMSCHAKELEN TUSSEN RADIO EN CD

MOD-toets (6) indrukken om te kiezen tussen de radio en de CD.

• EQUALIZER

EQ-toets (19) indrukken om een bepaalde klankkleur te selecteren:

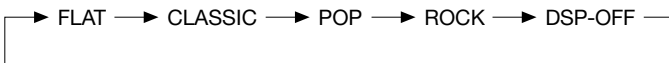

• FRONT VERWIJDEREN

REL-toets (7) indrukken, totdat er een ‘klakgeluid’ hoorbaar is; de linkerkant van het front is dan losgeraakt.

• RESET-KNOP

Op de behuizing bevindt zich een reset-knop (24) die met behulp van een balpen of een ander puntig metalen voorwerp moet worden geactiveerd. De reset-knop (24) dient in de volgende situaties te worden geactiveerd:

- Bij ingebruikname na het afsluiten van de kabelverbindingen!
- Als niet alle functietoetsen naar behoren werken.
- Bij het verschijnen van een foutmelding in het display.

BEDIENINGSHANDLEIDING RADIO

• MODUS SELECTEREN

LOU/BND-toets (13) indrukken om te kiezen tussen drie FM en MW/LW-frequentiebanden. In iedere frequentieband kunnen zes voorkeuzezenders worden opgeslagen. Indrukken om de verschillende frequentiebanden in de volgende volgorde te ontvangen:

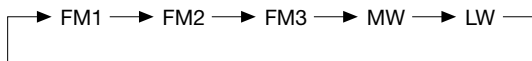

• ZENDERS SELECTEREN

TUNE/SEEK/TRACK-toets \ll (16) of TUNE/SEEK/TRACK-toets \gg (17) eventjes aanraken; de zenderzoekfunctie zoekt automatisch naar de eerstvolgende duidelijk te ontvangen zender. Als u uw vinger langer dan 2 seconden op een van de Tune-toetsen houdt, verschijnt de melding “Manual” in het display. Deze signaalfunctie kan steeds één positie naar boven of beneden worden gewijzigd. Om weer terug te schakelen naar de automatische zenderzoekfunctie even geen enkele toets indrukken. Vervolgens verschijnt de melding “Auto” in het display.

• VOORGEPROGRAMMEERDE ZENDERS

Binnen iedere frequentieband kunnen maximaal zes voorkeuzezenders worden geprogrammeerd, die door middel van zes genummerde opslagtoetsen (14) kunnen worden opgeroepen.

- Zenders opslaan
(Indien nodig) frequentieband selecteren (13);
zender selecteren;
een bepaalde nummertoeets drie seconden ingedrukt houden.
- Zenders terugvinden
(Indien nodig) frequentieband selecteren (13);
bepaalde nummertoeets indrukken om direkt naar een voorgeprogrammeerde zender te gaan.

• AUTOMATISCH OPSLAAN

- AMS-toets (18) tijdje ingedrukt houden om verschillende zenders automatisch op te laten slaan. Het zoeken naar zenders wordt bij iedere gevonden zender voor vijf seconden gestopt, terwijl de ontvangen frequentie van de zender in het display wordt weergegeven. Als het signaal niet krachtig genoeg is, wordt er doorgezocht.
- Voorprogrammering doorlopen
(Indien nodig) frequentieband selecteren (13);
AMS-toets (18) minder dan 2 seconden aanraken. De radio springt vervolgens van zender naar zender en pauzeert bij iedere zender. AMS-toets (18) opnieuw aanraken zodra de gewenste zender is bereikt.

• ZENDER ONDER GEHEUGENTOETSENNOPSLAAN

Druk op een van de toetsen (14) 1–6. Zoek een gewenste zender. Druk vervolgens twee seconden lang dezelfde geheugentoeets in (er klinkt een pieptoon). De gewenste zender is onder de betreffende geheugentoeets opgeslagen.

• RDS (RADIO DATA SYSTEM)

- Druk de AF-toets (3) eventjes in om de RDS-modus in of uit te schakelen. Bij activering van de RDS-module verschijnt het AF-symbool in het display. Vanaf dat moment wordt bij de ontvangst van een zender de zendernaam in het display weergegeven. Als de ontvangst minder wordt, begint het AF-symbool te knipperen. Bij een waarschuwing van de verkeersinformatie verschijnt het woord "ALARM" in het display. Indien het volumeniveau op minimum staat ingesteld, keert het volumeniveau automatisch terug naar het eerder ingestelde volume.
- Regional Programm Modus
Houd de AF-toets (3) wat langer ingedrukt om deze modus in of uit te schakelen. De niet geactiveerde stations schakelen automatisch over naar regionale zenders.
- PTY (Programm-Typ/Art)
Druk op de PTY-toets (1) om dit programma te activeren. U kunt vervolgens kiezen uit de volgende opties:

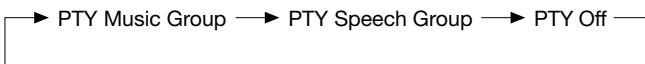

Binnen de hierboven weergegeven indeling wordt het vooraf ingestelde nummer voor de selectie van de PTY als volgt gebruikt:

- | Muziekgroep | Berichtengroep |
|----------------------|-----------------------------------|
| - POP M, ROCK M | - BERICHTEN, GEBEURTENISSEN, INFO |
| - EASY M, LIGHT M | - SPORT, ALGEMENE KENNIS, DRAMA |
| - CLASSICS, ANDERE M | - CULTUUR, WETENSCHAP, DIVERSEN |
| - JAZZ, COUNTRY | - WEER, FINANCIËN, KINDEREN |
| - NATION M, OLDIES | - SCZIAAL, RELIGIE |
| - FOLK M | - REIZEN, VRIJE TIJD, DOCUMENTEN |

Deze afzonderlijke punten kunnen uitsluitend worden ontvangen, wanneer er een actueel aanbod van een bepaalde radiozender aanwezig is en wanneer de RDS optimaal is ingesteld. Wanneer een bepaald punt niet verschijnt, verschijnt er in het display "PTY non" en klinkt er een piptoon. De verschillende subgroepen kunnen door middel van alle zendertoetsen worden geselecteerd.

- TA verkeersinformatiesein
Houd de TA-toets (2) korte tijd ingedrukt om de TA-modus in of uit te schakelen. Wanneer er verkeersinformatie wordt uitgezonden op het moment dat de TA-modus is ingeschakeld en de installatie op CD staat ingesteld, wordt er tijdelijk omgeschakeld naar de radio. Er wordt ook tijdelijk omgeschakeld naar de EON-zender, als EON verkeersinformatie op een andere zender vindt. Als het volumeniveau onder een bepaalde grens ligt, zal dit automatisch toenemen. De TA-functie voor het ontvangen van verkeersinformatie wordt onderbroken door het indrukken van toets (2). De TA-modus wordt hier echter niet mee uitgeschakeld. Wanneer de toets langere tijd wordt ingedrukt, wordt de modus EON TA LOCAL/TA DISTANCE geselecteerd.
Me deze modus kan EON-verkeersinformatie worden ontvangen, bijvoorbeeld wanneer u naar een zender zonder verkeersinformatie luistert. Als er dan informatie beschikbaar komt op een andere zender, wordt er voor de duur van de verkeersinformatie automatisch naar die zender overgeschakeld. Zodra de meldingen zijn gedaan, schakelt de radio weer automatisch over naar de aanvankelijk geselecteerde zender.

EON TA plaatselijke modus

Wanneer de modus EON TA LOCAL is geselecteerd, knippert de melding "EON TA LO" enkele seconden in het display. Op dat moment is de modus voor de lokale regio geselecteerd.

EON DX modus

Wanneer de modus EON DX is geselecteerd, knippert de melding "EON TA DX" enkele seconden in het display. Op dat moment is de modus voor een groter dekkinggebied geselecteerd.

Die RDS-data die worden gebruikt zijn PI-, PS, AF-, TP-, TA-, EON- en PTY-data.

PI: Program Identification Code

Programma voor de identificatie van programma's

PS: Program Service Name

Namen van radiostations; gegevens worden in alfabetische volgorde weergegeven

AF: Alternative Frequencies Lijst van frequenties waarop een zelfde station uitzendt

TP: Traffic Program Identification (identificatie van verkeersinformatie)
Zendstation van identificatiegegevens m.b.t. verkeersinformatie.

TA: Traffic Announcement Identification

EON: Enhanced Other Networks Information (andere netzwerkinformatie)

Overtracht van informatie in PI, AF, TP, TA etc. Legt een koppeling naar andere netwerken dan waar op een bepaald moment gebruik van wordt gemaakt

PTY: Program Type Code (codering voor verschillende soorten programma's)
Heet betrekking op bijvoorbeeld nieuws, muziek, sport etc.

BEDIENINGSHANDLEIDING CD-SPELER

• PLAATSEN EN UITNEMEN VAN CD'S

Steek een CD in de sleuf. De CD wordt vervolgens automatisch afgespeeld.

In het display verschijnt "SCDP".

Druk op de eject-toets Δ (4) om met afspelen te stoppen en de CD uit de installatie te laten komen. Er wordt automatisch overgeschakeld op radio.

• SKIP-FUNCTIE

TUNE/SEEK/TRACK-toets \lll (16) of TUNE/SEEK/TRACK-toets \ggg (17) indrukken om naar het volgende nummer te gaan. Het nummer van de actuele CD-track wordt in het display weergegeven.

• PAUZEFUNCTIE

Door tijdens het afspelen van de CD op de PAU-toets (20) te drukken, kan het afspelen tijdelijk worden onderbroken. In het display verschijnt de melding "PAUS". Door dezelfde knop nogmaals in te drukken, wordt het afspelen hervat.

• SNEL VOORUIT OF ACHTERUIT

TUNE/SEEK/TRACK-toets \lll (16) of TUNE/SEEK/TRACK-toets \ggg (17) ingedrukt houden om snel naar het gewenste nummer te gaan. Na het loslaten van de betreffende toets wordt het nummer afgespeeld, waar naartoe is geschakeld.

• INTROFUNCTIE

Druk de SCN-toets (21) in om van alle nummers op een CD de eerste 10 seconden te laten afspelen. Door dezelfde toets nogmaals in te drukken, wordt de introfunctie beëindigd en het op dat moment bereikte nummer afgespeeld.

• NUMMERHERHALING

RPT-toets (22) indrukken om hetzelfde nummer ononderbroken te herhalen.

Door dezelfde toets nogmaals in te drukken, wordt de nummerherhaling beëindigd.

• SHUFFLE-FUNCTIE

SHF-toets (23) indrukken om alle nummers op een CD in willekeurige volgorde af te laten spelen.

N.B.

- Als gevolg van rijden op oneffen wegdek is het mogelijk dat de CD incidenteel overslaat. Na een korte inspeeltijd verbeteren de afspelprestaties. Het overslaan van een CD is volstrekt onschadelijk voor een CD.
- Vocht of een hoge luchtvochtigheid kunnen storingen in de CD-speler veroorzaken. Doe in geval van vocht de autoverwarming aan en laat het vocht voor ingebruikname verdampen.
- Stel de CD-speler niet bloot aan extreem hoge of lage temperaturen.
- Rijd niet met een naar buiten gebrachte CD in de sleuf.

SPECIFICATIES

ALGEMEEN

Vereiste Voeding : DC 12 Volts, Negatieve Aarde
Maten Kast : 178 (BR) x 155 (D) x 50 (H) mm
Maximum Uitgangsvermogen : 4 x 35W

RADIO

Voor 3 Banden (Europa)

FM

Frequenties : 87.5 tot 108 MHz
IF : 10.7 MHz
Gevoeligheid (S/N = 30 dB) : 3 μ V
Stereo Scheiding : > 30 dB

MW

Frequenties : 522 tot 1620 KHz
IF : 450 KHz
Gevoeligheid (S/N = 20 dB) : 32 dBu

LW

Frequenties : 144 tot 288 KHz
IF : 450 KHz
Gevoeligheid (S/N = 20 dB) : 35 dBu

MOGELIJKE PROBLEMEN

Symtoom	Oorzaak	Oplossing
Geen spanning.	Autocontact is niet aan.	Als de voeding correct is aangesloten aan de accessoires aansluiting van de auto, zet de contactsleutel in de stand "ACC".
	Zekering doorgebrand.	Vervang de zekering.
CD kan niet ingebracht of uitgeworpen worden.	Eer zit al een CD in de speler.	Haal CD uit de speler en doe de nieuwe er in.
	CD is verkeerd om ingebracht.	Breng CD in met label naar boven.
	CD is erg vuil of beschadigd.	Maak CD schoon of probeer een andere.
	Temperatuur in de auto is te hoog.	Laat afkoelen tot temperatuur normaal is.
	Condensatie.	Zet CD speler ongeveer een uur uit en probeer dan opnieuw.
Geen geluid.	Volume staat te laag.	Pas volume naar wens aan.
	Kabels zijn niet goed aangesloten.	Controleer de verbindingen.
Bedieningstoetsen werken niet.	De ingebouwde micro-computer werkt niet goed als gevolg van ruis.	Druk op de RESET knop. Het voorpaneel zit niet goed op zijn plaats.
Overslaan van geluid.	Het apparaat zit onder een hoek van meer dan 30°.	Installeer het apparaat onder een hoek van minder dan 30°.
	De CD is erg vuil of beschadigd.	Maak de CD schoon of probeer een nieuwe.
Radio werkt niet.	Antennekabel is niet aangesloten.	Maak de antennekabel goed vast.
	Het signaal is te zwak.	Zoek handmatig een station.
Zendergeheugen werkt niet.	Roze kebel is niet aangesloten aan continu-plus.	Kabelverbindingen controleren.