

AUDIO / VIDEO AUTORADIO CD / DVD

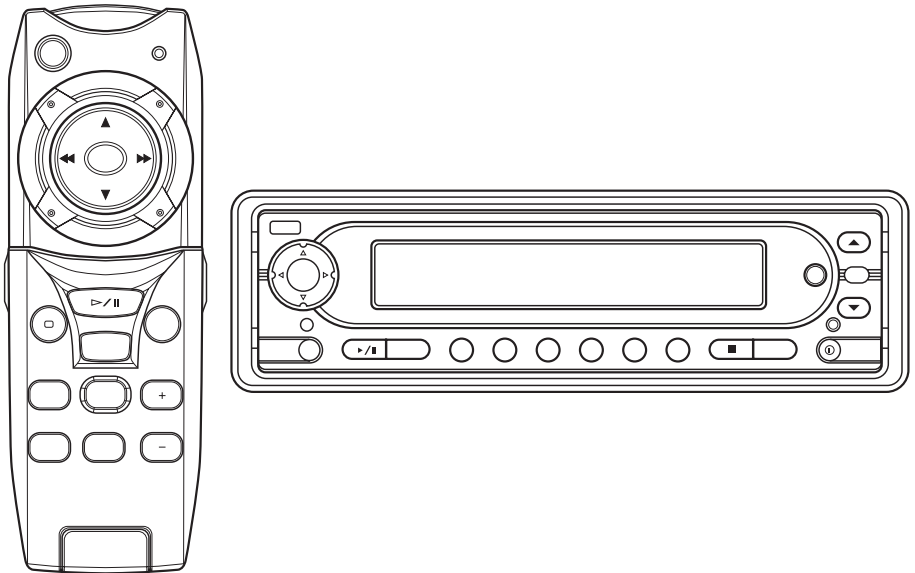

GEBRUIKSAANWIJZING



EIGENSCHAPPEN

- Dc en ISO aansluiting / voeding voor de auto.
- Automatisch voorkeuze programmering van de radio
- CD Wisselaar aansluiting
- Am/Fm stereo PLL radio
- Afstandbediening voor radio en DVD
- Anti shock loopwerk en trilling demping
- Externe afstand bediening sensor voor eenvoudige bediening via draadloze bediening
- 6 Talen mogelijkheid voor ondertiteling
- 8 Talen geluidssporen
- Meervoudige hoekfunctie (multiple angle)
- Dolby digital / Mpeg2 audio / lineair PCM decoder
- MP3 Audio decoder
- Audio en video RCA tulpaansluitingen aan voorzijde en achterzijde
- Compatible met PAL DVD / VCD / en NTSC DVD / VCD
- Ondersteund de volgende typen disks :
DVD, MP3, VCD, CD, CD-R, CD-RW, Photo CD.

AANSLUITEN OP MONITOR EN/OF AUDIO SPELERS

- BELANGRIJK! Zorg ervoor dat alle aan te sluiten apparatuur
Uitgeschakeld zijn alvorens de installatie te beginnen.

Dolby Digital surround (5.1 audiokanalen)
 De technologie voor Dolby Digital surroundgeluid met zes audiokanalen is ontwikkeld door Dolby Laboratories voor het nabootsen van bioscoopachtige effecten. DVD-discs die Dolby Digital surroundgeluid ondersteunen dienen als zodanig  gelabeld te zijn. U kunt genieten van bioscoopachtig surroundgeluid als de DVD-disc DOLBY DIGITAL ondersteunt en als u DOLBY DIGITAL heeft aangesloten. Twee voorluidsprekers, één middenluidspreker, twee achterluidsprekers achter en de subwoofer vormen tezamen het "5.1 kanaals" audiosysteem voor Dolby Digital.

Disc	Sound recording format	coaxial digital audio output from connector
DVD	Dolby Digital	Dolby Digital bitstream (2-5.1ch) or PCM (2ch)(48kHz/16bit)
	Linear PCM (48/96 kHz 16/20/24 bit)	Linear PCM(2ch) (48kHz sampling/16 bit only)*2 or no output*1
	MPEG1 MPEG2	MPEG2 audio bitstream or PCM(2ch)(16 bit)*1
VCD	MPEG1	PCM (44.1 kHz sampling)
CD	Linear PMC	Linear PCM (44.1 kHz sampling)

INSTALLATIE

Aanwijzingen:

- Kies een plaats om het apparaat te bevestigen waar het de normale handelingen van de bestuurder niet hindert.
- Bevestig de bedrading tijdelijk en verzeker u ervan dat alles correct is aangesloten en dat het apparaat naar behoren functioneert, vóór u het definitief installeert.
- Gebruik alleen de onderdelen die bij het apparaat geleverd worden om van een correcte installatie verzekerd te zijn. Het gebruik van niet goedgekeurde onderdelen kan storingen tot gevolg hebben.
- Raadpleeg uw plaatselijke dealer als de installatie vraagt om het boren van gaten of andere aanpassingen aan het voertuig.
- Installeer het apparaat zo dat het de bestuurder niet in de weg zit en passagiers niet kan verwonden als er plotseling gestopt moet worden, zoals bij een noodstop.
- Als het apparaat wordt geïnstalleerd onder een hoek van meer dan 30° ten opzichte van het horizontale vlak, zou het niet optimaal kunnen functioneren.

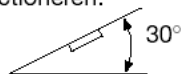

- Vermijd installatie van het apparaat op plaatsen waar het wordt blootgesteld aan hoge temperaturen, zoals van direct zonlicht of hete lucht, van de verwarming, of waar het wordt blootgesteld aan stof, vuil, of overmatige trilling.

DIN VOOR/ACHTER MONTAGE

Dit apparaat kan correct worden geïnstalleerd ofwel van "voren" (conventionele DIN voor-montage), ofwel van "achteren" (DIN achter-montage, met gebruikmaking van schroefdraad gaten aan de zijkant van de behuizing van het apparaat). Voor details zie de volgende geïllustreerde installatiemethoden.

DIN VOOR MONTAGE (METHODE A)

Installatie van het apparaat

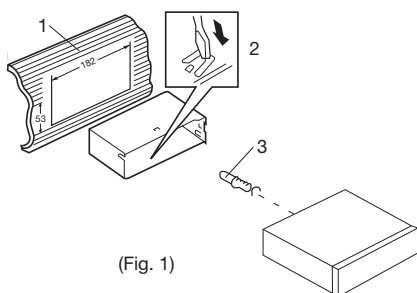

(Fig. 1)

1. Dashboard

2. Helder

Schuif eerst de houder in het dashboard en kies dan de juiste lipjes al naargelang de dikte van het dashboard materiaal. Buig de lipjes naar binnen om de houder op zijn plaats vast te zetten.

3. Schroef vast

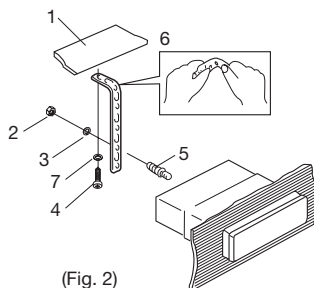

(Fig. 2)

1. dashboard
2. moer (5 mm)
3. verende ring
4. schroef (5 x 25 mm)
5. schroef
6. band

Gebruik de band in elk geval om de achterkant van het apparaat op zijn plaats te houden. De band kan met de hand verbogen worden tot de gewenste hoek.

7. gewone oplegging

Verwijderen van het apparaat

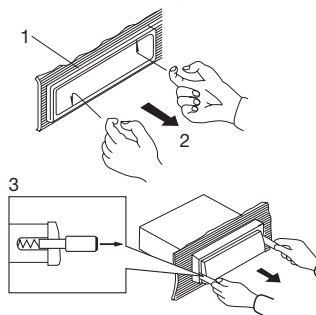

1. frame
2. steek vingers in de groef in de voorkant van het frame en trek om het frame te verwijderen. (om het frame opnieuw vast te maken de kant met de groef neerwaarts richten en vastmaken)

3. Hefboom
Steek de hefboompjes die bij het apparaat geleverd worden in de groeven aan beide zijden van het apparaat zoals aangegeven in de afbeelding tot ze klikken. Trekken aan de hefboompjes maakt het mogelijk het apparaat uit het dashboard te verwijderen.

DIN ACHTER MONTAGE (METHODE B)

Installatie met gebruik van de schroefgaten aan de zijkant.

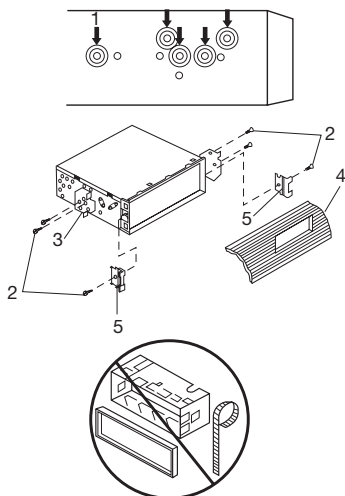

Vastmaken van het apparaat aan de radio montagebeugel van de fabriek.

1. Kies een positie waar de schroefgaten van de beugel en de schroefgaten van het apparaat op één lijn zitten (passen) en schroef de schroeven op twee plaatsen aan elke zijde vast. Gebruik ofwel platbolkopschroeven (5 x 5 mm) of schroeven met verzonken kop (4 x 5 mm), afhankelijk van de schroefgaten in de beugel.
2. schroef
3. radio montagebeugel van fabriek
4. dashboard of console
5. haak (verwijder dit onderdeel)

N.B.: De montage doos, buitenste afwerkrand en hulp staaf worden niet gebruikt bij installatiemethode B.

VERWIJDEREN EN INSTALLEREN VAN HET FRONTPANEEL

Verwijderen van het frontpaneel

1. Druk op de “open” toets en het paneel komt naar voren.

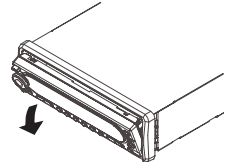

2. Verwijder het paneel door deze in het midden te pakken en naar u toe te trekken.

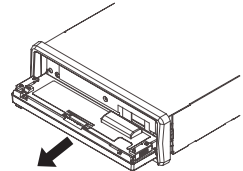

3. Plaats vervolgens het frontpaneel in zijn bescherm hoes.

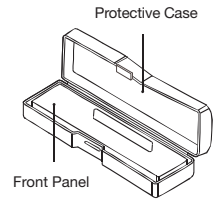

4. Druk nu de metalen plaat naar voren de radio in om deze in te klappen, totdat er een “klik” geluid waarneembaar is.

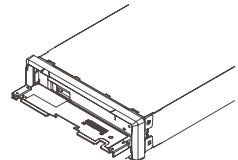

Plaatsen van het frontpaneel

1. Druk het paneel in de radio totdat er een “klik” geluid waarneembaar wordt.

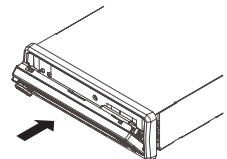

Waarschuwingen

1. Laat het paneel niet vallen
2. Forceer het mechaniek niet indien deze zwaar gaat.
3. Raak de contacten aan de achterzijde niet met de vingers aan.
4. Stel het frontpaneel niet bloot aan extreme temperaturen
5. Probeer nooit het paneel te demonteren.

AANSLUITING VAN KABELS

Let op!

1. Gebruik de ISO adapterstekker van de autoradio om een veilige elektrische verbinding te maken.
2. Belangrijk! Let erop, dat de rose geheugenkabel aan de constante +12V voeding aangesloten moet zijn (voor zendergeheugen).
3. Nadat alle verbindingen zijn voltooid, druk op de "RESET" knop.

Antenne-relais kabel

Een gele kabel is bijgeleverd voor relais besturing van antenne. Het relais activeert de antenne automatisch en brengt hem omhoog als het apparaat wordt aangezet en trekt hem weer terug als het apparaat wordt uitgeschakeld.

WAARSCHUWING:

Bevestig de gele kabel niet aan motorbedrading of schade aan het apparaat kan het gevolg zijn.

ELECTRISCHE AANSLUITING

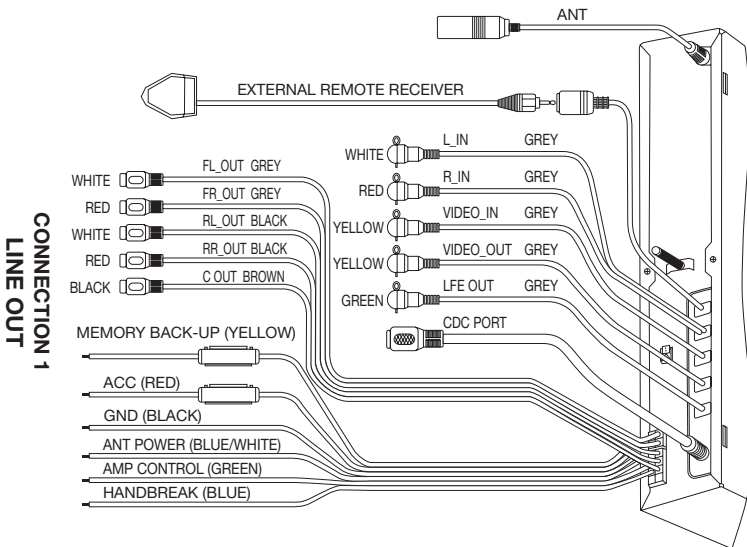

FUNCTIE TOETSEN (1)

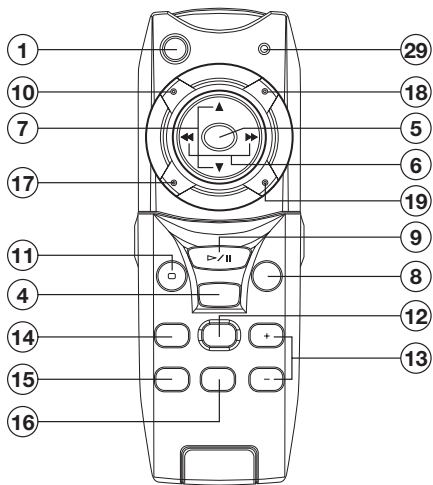
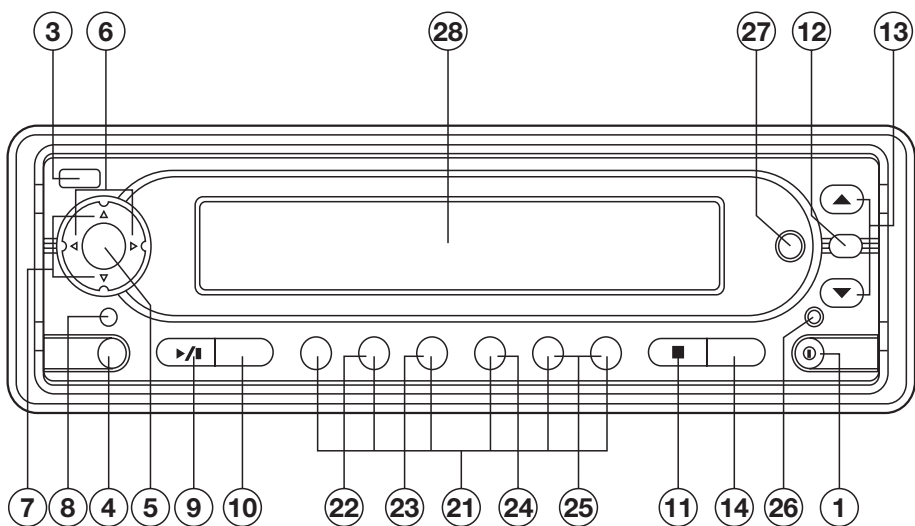

(Tray closed)

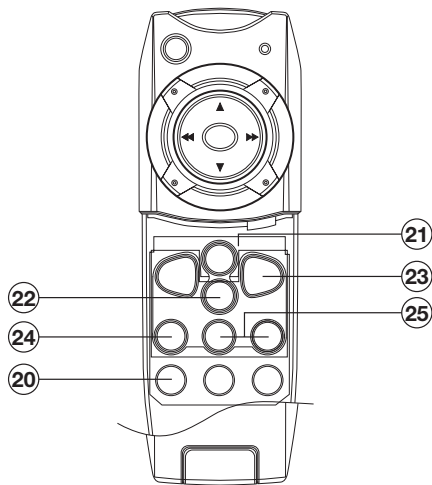

(Tray opened)

FUNCTIE TOETSEN (2)

- | | |
|------------------------|--|
| 1. Aan/mute | Druk op de toets om het apparaat aan te zetten of houd deze ingedrukt om het geluid tijdelijk te dempen. |
| 2. Eject | Stopt het afspelen, en werpt de CD er uit. |
| 3. Open | Opent het frontpaneel |
| 4. Source | Kies tussen DVD, CDC, AVI of radio |
| 5. Enter toets | Bevestig met deze toets de keuzes die u maakt. |
| 6. ◀◀ / ▶▶ | Zoek toets voor het opzoeken van passages op CD en DVD |
| 7. ▲ / ▼ | Spring naar de volgende of vorige track |
| 8. ILL | Kies het helderheidsniveau van het afleesvenster |
| 9. ▶/ | Druk éénmalig om te pauzeren en een tweede druk om te continueren. |
| 10. Band | Kies tussen de FM en AM band (bandkeuze toets) |
| 11. ■ /AS/PS | Druk op deze toets om het afleesvenster te doen stoppen. |
| 12. Select | Kies de Audio soundtrack |
| 13. +/- | Regelt het geluid volume |
| 14. Audio | Kiest een audio soundtrack |
| 15. Angle | Kies een andere camera hoek van een DVD film. (indien aanwezig) |
| 16. Disp | Geeft de tijd weer op het afleesvenster |
| 17. Subtitle | Kiest de taal van de ondertiteling. |
| 18. Title/loc | Kies voor het menu van de gebruikte DVD disc. |
| 19. Setup | Laat het Setup menu zien voor apparaat instellingen. |
| 20. 0-9 | Numerieke toetsen |
| 21. M1-M6 | Voorkeuze positie toetsen. |
| 22. Scan | Scant de gehele disc |
| 23. Repeat | Herhaal toets van een muziekstuk |
| 24. Random | Afspelen van een CD op willekeurige volgorde |
| 25. Disc- / Disc+ | Kies voor CD functie (Alleen voor CDC) |
| 26. Reset | Stelt de fabriekinstellingen van het apparaat weer in. |
| 27. Remote sensor | Infrarood ontvanger voor de afstandbediening |
| 28. VFD display | VFD Afleesvenster |
| 29. Transmit indicator | Indicatie van het infrarood signaal |

AFSTAND BEDIENING

In orde maken van de afstandbediening:

1. Verwijder het klepje van de het batterij compartiment.
2. Plaats 2x AAA batterijen.
3. Let goed op de polariteit van de batterijen.
4. Sluit het klepje.

Bij gebruik van de afstandbediening dient u goes naar de radio te richten of de losse infrarood sensor die u op uw dashboard heeft geplaatst.

Bij een druk op de afstandbediening zult u ee LED lampje waarnemen (29) welke weergeeft dat de uitgezonden commando wordt ontvangen door de Radio/Dvd speler.

ALGEMENE BEDIENING

- **AAN/UIT**

U kunt iedere toets op het paneel gebruiken om het apparaat aan te zetten. PWR-toets (1) indrukken om de installatie uit te zetten.

- **GELUID MODUS SELECTEREN**

SEL-toets (12) indrukken kies op het display uit volume, bass, treble, balance en fader. Met de toetsen (13) kunt u de geselecteerde modus instellen. Als een bepaalde modusinstelling niet binnen 3 seconden wordt veranderd, keert het display terug naar de normale schermhoud van het radio- of cd-display.

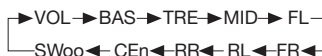

- **MUTE**

Druk langer dan 2 seconden op de Aan/uit toets om het geluid tijdelijk te dempen.

- **SELECT MODE**

Met deze toets kunt u kiezen tussen 4 weergave opties n.l.

Indien er geen CD wisselaar aanwezig is zal CDC worden overgeslagen.



- **ILL**

Met deze toets kunt u de helderheid van het VFD afleesvenster instellen.

- **RESET**

De reset toets (26) wordt gebruikt als u :

- De radio voor de eerste maal in gebruik neemt na de installatie
- Als de toetsen van het apparaat niet meer reageren.
- Als het afleesvenster vreemde tekens vertonen.

- **KLOK INSTELLINGEN**

Zet de radio/DVD speler eerst uit op standby. Druk vervolgens langer dan 2 seconden op de toets SEL (12) . Gebruik nu de toetsen / (6) om de tijd in te stellen.

BEDIENING VAN DE RADIO

- **BANDKEUZE TOETS (10)**

Kies met deze toets de gewenste golflengte. U heeft de keuze tussen Fm/Am.

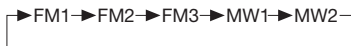

- **LOC TOETS (18)**

Met deze toets kunt u het antenne signaal versterken of verzwakken, afhankelijk van de ontvangst situatie van dat ogenblik.

- **STATIONS ZOEKEN ◀◀ / ▶▶**

Als één van deze knoppen wordt ingetoetst, dan zal deze met hoge snelheid de frequentieband aflopen, En stoppen bij de eerst gevonden zender.

• VOORKEUZE SCAN AS/PS (11)

Indien deze toets korter dan 2 seconde wordt ingetoetst, zal de radio in de “voorkeuze scan mode” verkeren, waarna de tuner alle voorkeuze stations zal aflopen en iedere gevonden zender 5 seconden lang zal weergeven. De gevonden zenders zullen dan op volgorde in het geheugen worden geplaatst. Druk nogmaals op deze toets om de functie te annuleren.

ALGEMENE BEDIENING CD / DVD

Plaatsen van een CD/DVD

- Druk op de “SOURCE”toets en kies voor DVD
- Druk op de “OPEN”toets (3)
- Laat het paneel volledig naar beneden klappen, en plaats een CD/DVD
- Schuif de CD/DVD weergavekant naar boven in het apparaat.

Verwijderen van een CD/DVD

- Druk op de “SOURCE” toets en kies voor DVD
- Druk op de “OPEN” toets (3)
- Laat het paneel volledig naar beneden klappen.
- Druk op de “EJECT” toets om de CD/DVD uit te werpen.

De weergave stoppen

Druk tijdens de weergave op ■ op de afstandsbediening of ■STOP op de DVD-speler.

Voor uw gemak

Wanneer de weergave wordt gestopt, onthoudt het toestel het punt waarin op ■ werd gedrukt (Resume-functie). Druk op RESUME en de weergave wordt vanaf dit punt hervat. Wanneer de lade wordt geopend of ► (weergave) weer wordt ingedrukt, wordt de Resume-functie geannuleerd. De Resume-functie werkt alleen met discs waarbij de verstrekte speelduur tijdens de weergave verschijnt in het uitleesvenster. Deze functie wordt geannuleerd wanneer het toestel af en weer aan wordt gezet.

Opmerkingen

- De Resume-functie werkt niet met sommige DVD discs.
- Als de speler langer dan 8 minuten in de stopstand staat, wordt hij automatisch uitgeschakeld.

Vooruit of achteruit gaan

Vooruit gaan

Druk tijdens de weergave op ►► op de afstandsbediening.

- Bij elke druk op de toets wordt een hoofdstuk (DVD) of een muziekstuk (CD) vooruit gegaan.
- Dit kan ook door ►►► op de DVD-speler even in te drukken.

Achteruit gaan

Druk tijdens de weergave op ◀◀ op de afstandsbediening.

- Als de toets halverweg een hoofdstuk/muziekstuk wordt ingedrukt, keert de speler terug naar het begin van dat hoofdstuk/muziekstuk. Wanneer hij dan meteen weer wordt ingedrukt, wordt bij elke druk op de toets een hoofdstuk/muziekstuk achteruit gegaan.
- Dit kan ook door ◀◀/◀ op de DVD-speler even in te drukken.

Weergave met dubbele snelheid (×2)

Druk tijdens de weergave op ►► op de afstandsbediening.

“SCAN 1” verschijnt op het TV-scherm.

- De weergave gebeurt met de normale snelheid ×2. Door nogmaals op ► (weergave) te drukken, gebeurt de weergave opnieuw met de normale snelheid.
- Weergave ×2 kan niet met een audio CD.
- Hou ►►/►► op de DVD-speler ingedrukt tot “SCAN 1” verschijnt.

Snel vooruit (snel achteruit)

Hou ◀◀ of ►► op de afstandsbediening (of ◀◀/◀◀ of ►►/►► op de DVD-speler) ingedrukt tijdens de weergave.







- De zoeksnelheid is eerst laag en loopt dan op. (bij een DVD disc loopt de snelheid op in 3 stappen.)





Gewone weergave hervatten

Laat ◀◀ of ►► op de afstandsbediening (of ◀◀/◀◀ of ►►/►► op de DVD-speler) los.

Gedetailleerde beschrijving van elk OSD-menupictogram

U kunt informatie over een disc en de werkingsstand op het TV-scherm laten verschijnen.

Functie (Druk op ▲/▼ om het gewenste item te kiezen)	Keuzemethode	Druk tijdens de weergave op ON SCREEN DISPLAY ON/OFF. [TV-scherm] DVD OSD
Het huidige titelnr. tonen en naar het gewenste titelnr. gaan	◀▶, of cijfer ENTER	 TITLE 1
Het huidige hoofdstuknr. tonen en naar het gewenste hoofdstuknr. gaan	◀▶, of cijfer ENTER ◀◀▶▶	 CHAPTER 1
De verstreken tijd tonen en rechtstreeks scènes kiezen volgens de verstreken tijd	cijfer ENTER	 TIME 0 : 15 : 45
De huidige soundtracktaal, codeermethode, kanaalnr. tonen en de instellingen wijzigen	◀▶, AUDIO SELECT	 AUDIO 1 ENGLISH D 6CH
De huidige ondertiteltaal tonen en de instelling wijzigen	◀▶, SUBTITLE SELECT	 SUBTITLE OFF
Het huidige hoeknr. tonen en de hoek wijzigen	◀▶, ANGLE	 ANGLE 1
Het huidige geluid (NORMAL of 3D SURROUND) en de instelling wijzigen	◀▶, SURROUND	 SOUND NORMAL

Functie (Druk op ▲/▼ om het gewenste item te kiezen)	Keuzemethode	Druk tijdens de weergave op ON SCREEN DISPLAY ON/OFF during playback. [TV-scherm] CD OSD
Het huidige muziekstuknr. tonen en naar het gewenste muziekstuknr. gaan	◀◀▶▶, ◀▶, of cijfer ENTER	 TRACK 1
De verstreken duur tonen (alleen weergave)	—	 TIME 15• 45
De huidige audio tonen (STEREO, LINKS, RECHTS) en het gewenste audiokanaal kiezen	◀▶, AUDIO SELECT	 AUDIO STEREO
Het huidige geluid tonen (NORMAL of 3D SURROUND) en de instelling wijzigen	◀▶, SURROUND	 SOUND NORMAL

Opmerking

Bij sommige DVD's kunnen niet alle bovenstaande OSD menupictogrammen verschijnen.

TITELMENU'S

Op sommige movie discs kunnen twee of meer titels staan. Als een disc een titelmenu bevat, kan de filmtitel worden gekozen met behulp van de TITLE toets. (De bediening hangt af van de disc.) Bij sommige DVD discs kan geen titel worden gekozen. Sommige DVD's hebben unieke menustructuren, DVD-menu's genaamd. DVD's met een complexe inhoud hebben geleidemenu's terwijl DVD's in verschillende talen zijn voorzien van menu's voor het kiezen van audio- en ondertiteltaal. Hoewel inhoud en bediening van de DVDmenu's verschillen van disc tot disc, vindt u hieronder toch een beschrijving van de basis bediening procedure.

1 Druk op TITLE.

Een lijst van titels op de disc verschijnt.
Druk nogmaals op TITLE om de weergave te hervatten vanaf het punt waarin voor het eerst op TITLE werd gedrukt.
Het is mogelijk dat het hervatten niet lukt bij sommige discs.

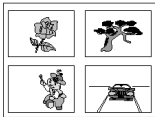

1 Druk op MENU tijdens de weergave.

Het DVD-menu op de disc verschijnt.
Druk nogmaals op MENU om de weergave te hervatten vanaf de scène waarbij MENU voor het eerst werd ingedrukt.
Het is mogelijk dat het hervatten niet lukt bij sommige discs.

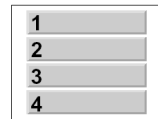

2 Druk op ▲/▼/◀/▶ of de cijfertoetsen en druk op ENTER of ► (weergave) om de gewenste titel te kiezen.

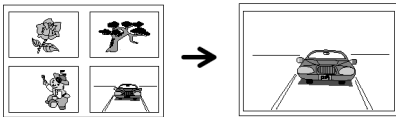

2 Druk op ▲/▼/◀/▶ of de cijfertoetsen en druk op ENTER om het gewenste item te kiezen. Het gekozen item wordt nu uitgevoerd.

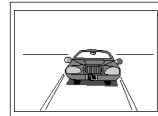

SOUNDTRACKTAAL WIJZIGEN

1 Druk tijdens de weergave op AUDIO SELECT.

Het nummer van de afgespeelde soundtracktaal verschijnt.

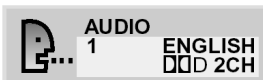

2 Druk herhaaldelijk op AUDIO SELECT tot de gewenste taal is gekozen.



ONDERTITELING WIJZIGEN

1 Druk tijdens de weergave op SUBTITLE SELECT.

Als er geen ondertitels zijn opgenomen; verschijnt "OFF" in plaats van het taalnummer.

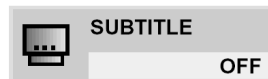

2 Druk herhaaldelijk op SUBTITLE SELECT tot de gewenste taal is gekozen.

Nummer van de ondertiteltaal die wordt afgespeeld.

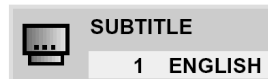

KIJKEN VANUIT EEN ANDERE HOEK

Sommige DVD's kunnen scènes bevatten die vanuit een aantal verschillende hoeken werden gefilmd. Bij deze discs kan een scène vanuit elk van die hoeken worden bekeken met behulp van de ANGLE toets. (De opgenomen hoeken verschillen van disc tot disc.) Dit toestel kan een 3D Surround effect produceren met behulp van Spatializer technologie, die meerkanaalsweergave simuleert met twee conventionele stereo luidsprekers in plaats van de vijf of meer luidsprekers.

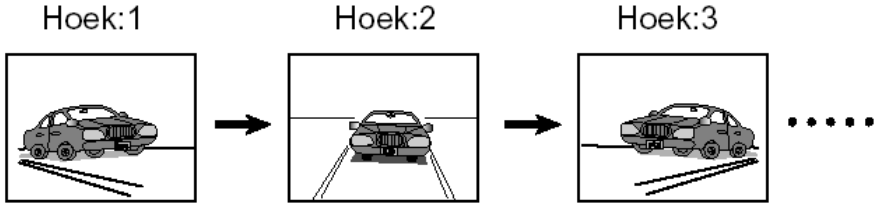

Deze functie werkt alleen bij disc's met scènes die vanuit verschillende hoeken werden opgenomen.

De ANGLE indicator op het toestel licht op bij scènes die vanuit verschillende hoeken werden gefilmd om aan te geven dat ze vanuit verschillende hoeken kunnen worden bekeken. Het hoeknummer kan vooraf worden geprogrammeerd en die hoek wordt dan automatisch gekozen wanneer de ANGLE indicator oplicht.

- 1 Druk tijdens de weergave op ANGLE.
Nummer van de weergavehoek.

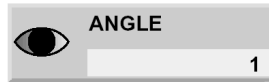

- 2 Druk herhaaldelijk op ANGLE tot de gewenste hoek is gekozen.



GEPROGRAMMEERDE WEERGAVE

Geprogrammeerde weergave is alleen mogelijk met audio CD's. Dit werkt alleen met DVD movie discs.

De muziekstukken op een disc worden afgespeeld in de door u opgegeven volgorde.

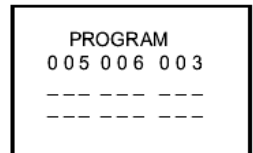
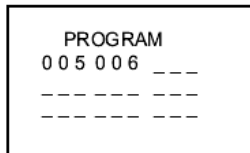
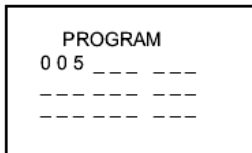

Druk hiervoor op de programmeer toets, gevolgd door het gewenste nummer(s)
Een totaal van 9 nummers kunnen worden geprogrammeerd. Na het programmeren drukt u op de afspeeltoets (play)

BASIS INSTELLINGEN

Wanneer de basisinstellingen zijn verricht, kan de speler altijd in dezelfde omstandigheden werken (vooral handig met DVD discs). De instellingen blijven in het geheugen opgeslagen tot ze worden gewijzigd, ook al wordt het toestel afgezet.

Druk in de stopstand op SETUP

Het SETUP menu verschijnt.

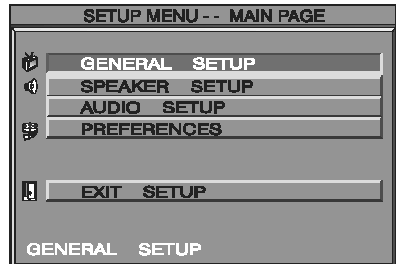

PICTURE 1

Kies het juiste schermtype afhankelijk van de monitor waarover u beschikt: conventioneel beeldformaat (4:3) of breedbeeldformaat (16:9). Scan formaat wordt in dat formaat afgespeeld (linker- en rechterrاند afgesneden).

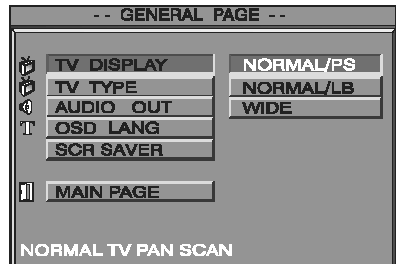

PICTURE 2

Kies het type DVD.

Multi is de automatische keuze en PAL het meest gebruikte formaat in Europa

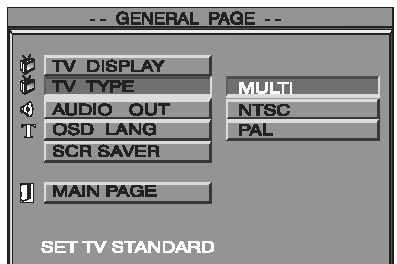

PICTURE 3

Elke DVD disc biedt diverse audio-uitgangsmogelijkheden. Stel Digital Audio Output in volgens het type audiosysteem waarover u beschikt. Kies "SPDIF/PCM" als een actief digitaal uitgangssignaal naar een Dolby Digital decoder (of een versterker of andere apparatuur met Dolby Digital decoder) wordt gebruikt. Standaard dient u deze op ANALOG te zetten.

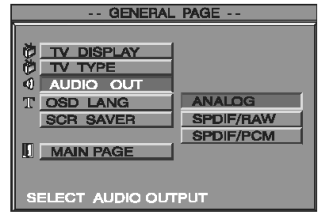

PICTURE 4

Maak keuze uit een OSD scherm taal.

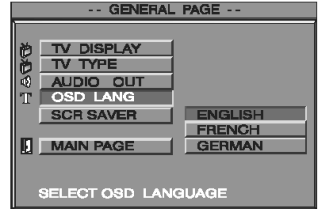

PICTURE 5

Maak desnoeds gebruik van een bewegende screensaver als de DVD speler zich in de "stop" modus bevindt.

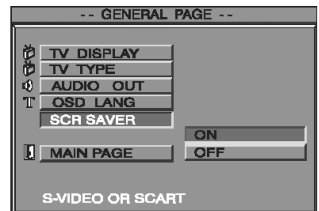

PICTURE 6

Gebruik deze instellingen indien u gebruik maakt van een Dolby Prologic versterker of normaal stereo.

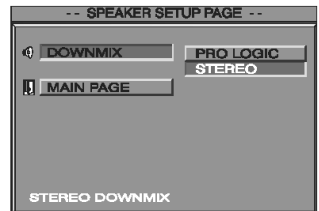

PICTURE 7

Zet deze optie op Line out om via de normale tulpuitsgangen De DVD speler af te spelen.

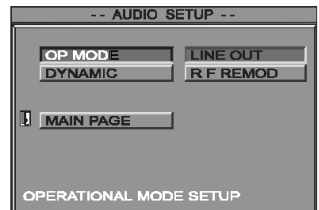

PICTURE 8

De audio setup stelt u in staat om audio compressie te gebruiken.

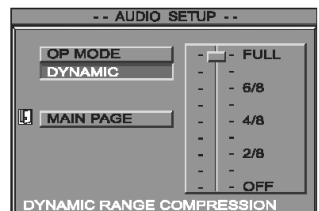

PICTURE 9

KINDERSLOT

Hiermee kan de weergave van bepaalde DVD's die niet geschikt zijn voor kinderen onmogelijk worden gemaakt. Sommige DVD discs bevatten een beperkingniveau waarmee ouders scènes kunnen “knippen” of voorkomen dat kinderen bepaalde discs afspelen. DVD-spelers zijn uitgerust met een wachtwoord waarmee kan worden voorkomen dat kinderen de rating wijzigen.

Het wachtwoord vanuit de fabriek is : 3308



PICTURE 10

Kinderslot codering

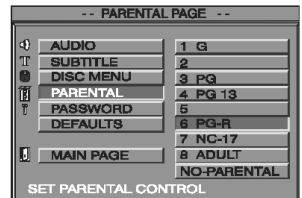

PICTURE 11

Wachtwoord wijzigen.

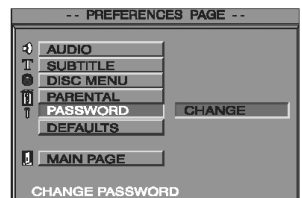

PICTURE 12

Standaard instellingen reset toets.

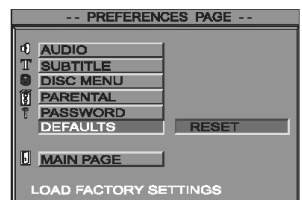

PICTURE 13

MP3 Bediening

Plaats een MP3 disc in de DVD speler.

Nadat u de MP3 CD heeft geplaatst kunt u op het afleesvenster een menu structuur zien

Waarmee u een koeze kunt maken van de af te spelen nummers:

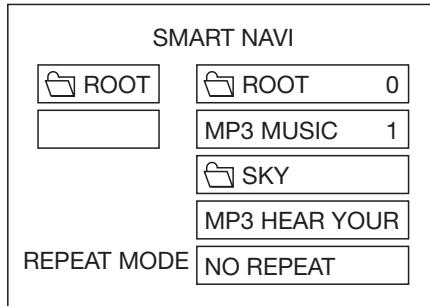

Gebruik de ▲/▼/◀/▶ toetsen om een keuze te maken in een bepaalde map.

Deze map is alleen aanwezig als u tijdens het branden van de CD de MP3 bestanden in aparte mappen heeft geplaatst.

Nadat u een keuze heeft gemaakt drukt u op de "enter" toets.

Verder kunt u net zoals een normale CD de Herhaal toetsen (repeat) gebruiken.

U kunt resp. met deze volgorde de instellingen maken:

SINGLE → REP-ONE → FOLDER → FOLDER REP →

DISC SCAN → DISC → DISC REP → RANDOM →

SHUFFLE ON → PROGRAM PXXX