

MARQUANT

**LECTEUR DE CD PORTABLE ANTICHOC
AVEC TÉLÉCOMMANDE**

Modèle :

MDM-21



MODE D'EMPLOI

1. ALIMENTATION

Introduisez deux piles de format LR6 (AA) dans le compartiment des piles, (A) en veillant à respecter la polarité indiquée sur le dessin du boîtier. (B)

Lorsque l'adaptateur sera connecté, l'alimentation électrique passera automatiquement sur le réseau électrique et les piles seront déconnectées.

L'adaptateur doit avoir une tension de 4,5V DC 500mA.

Si vous utilisez des piles rechargeables, n'utilisez que des modèles AA Ni-Cd 1,2V. Avant de commencer à charger, fermez le couvercle du lecteur de CD et mettez le commutateur qui se trouve sur la face inférieure du lecteur en position « on ». Connectez ensuite l'adaptateur 4,5V adapter comme indiqué dans la figure (C).

Lorsque le symbole des piles s'illumine sur l'écran, il est temps de recharger les piles ou de les remplacer.

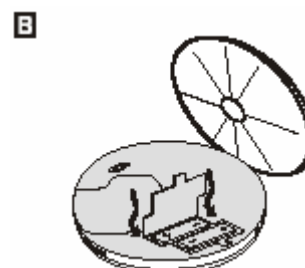

Piles rechargeables :

- N'utilisez que des piles rechargeables Nicad 1.2V.
- Lisez le mode d'emploi des piles rechargeables.
- Introduisez les piles dans le compartiment en respectant la polarité indiquée (+ et -).
- Brancher l'adaptateur sur le réseau électrique.
- Appuyez sur le bouton (STOP) pour commencer le chargement.
- Ne chargez les piles que lorsque le symbole indiquant qu'elles sont vides s'affiche sur l'écran.

Utilisation du compartiment externe de piles :

Ouvrez le compartiment et introduisez les piles comme déjà indiqué. Fermez ensuite le compartiment et branchez le câble d'alimentation sur le lecteur de CD. (voir croquis)

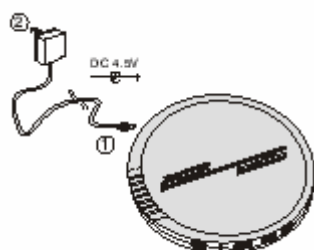
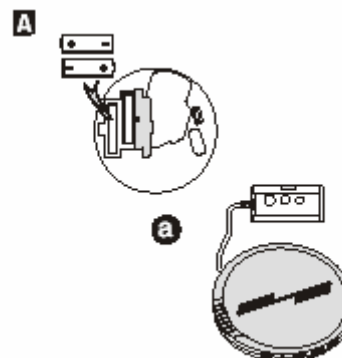

Pour utiliser le réseau électrique ou pour recharger les piles, vous pouvez utiliser l'adaptateur livré avec l'appareil.

2. AVANT LA LECTURE

Commutateur HOLD

Mettez en premier lieu le commutateur HOLD (D) en position OFF pour désactiver la fonction de blocage des touches. Si ce commutateur est en position ON, vous ne pouvez pas utiliser l'appareil.

Marche/arrêt



Appuyez sur la touche PLAY/PAUSE pour allumer l'appareil et commencer la lecture.

Mode Standby

Lorsque la lecture d'un CD est terminée, le lecteur se déconnectera automatiquement. Pour activer le mode stand-by, appuyez sur la touche PLAY/PAUSE puis sur la touche STOP.

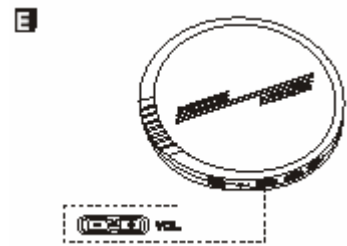

Réglage du volume du son (E)

Le bouton de réglage du volume du son se trouve sur le côté du lecteur.

Introduction d'un CD (F)

Appuyez sur la touche OPEN pour ouvrir le compartiment de CD. Introduisez ensuite le CD avec l'étiquette tournée vers le haut puis refermez le compartiment de façon manuelle.

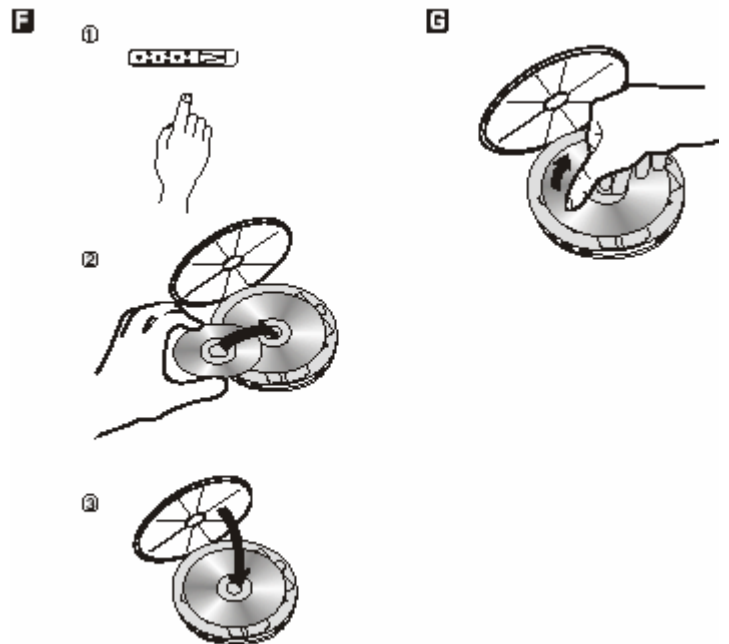

Mise en marche et arrêt du lecteur de CD

Cet appareil n'est pas équipé d'un commutateur marche/arrêt.

Appuyez sur l'une des touches suivantes pour allumer l'appareil :

- Play/pause
- Stop
- Appuyez sur la touche stop pour éteindre le lecteur de CD. Le lecteur s'éteindra automatiquement au bout de 30 secondes. Donc, si le lecteur est en mode stand-by ou stop, il s'éteindra automatiquement au bout d'un certain temps..

3. LECTURE D'UN CD

Lecture d'un CD (H)

- Mettez le commutateur « **Hold** » en position « OFF ». Il s'agit du système de blocage des touches, qui doit être désactivé lorsque vous utilisez l'appareil.
- Réglez le volume du son sur le minimum. (E)
- Réglez ensuite le volume du son que vous souhaitez. (E)
- Le numéro du morceau et la durée de la lecture s'afficheront sur l'écran.
- Appuyez sur la touche PLAY/PAUSE pour commencer la lecture.

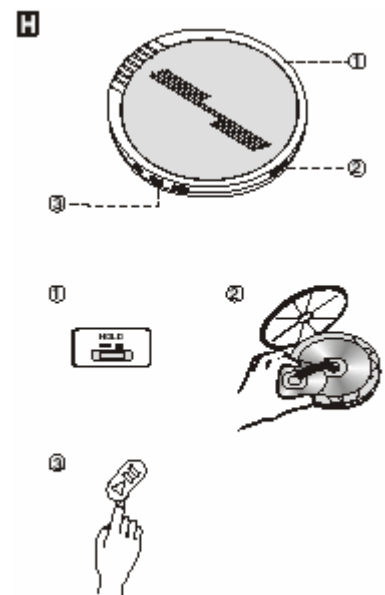

Utilisation de la télécommande



Cette extension pratique du lecteur de CD convient particulièrement pour les coureurs et les personnes dont les activités ne permettent pas de commander le lecteur de CD. Branchez d'abord la fiche de la télécommande comme indiqué sur le croquis.

Si le commutateur HOLD est en position ON, la télécommande ne fonctionnera pas. Mettez-le en position OFF.

FONCTIONS DES TOUCHES

1. Fonction égalisateur



2. Mode CD Disc

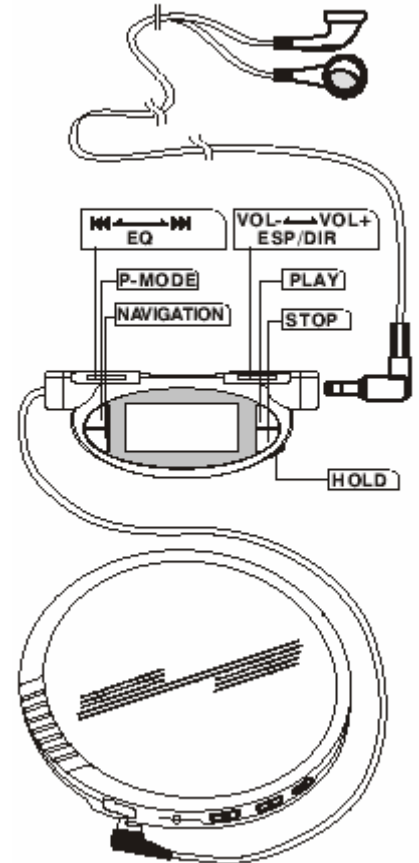
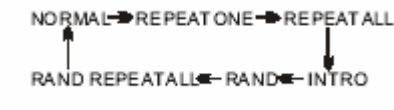

Répétition de la lecture (repeat)

Durant la lecture, vous pouvez appuyer sur cette touche pour faire reprendre la lecture d'un morceau ou de la totalité du CD.

1. Appuyez sur la touche « **MODE** », un « 1 » s'affichera sur l'écran.

La lecture du morceau actuel sera répétée à la fin du morceau.

2. Appuyez deux fois sur la touche « **MODE** » et l'écran affichera « **ALL** », ce qui signifie que la lecture de la totalité du CD sera répétée.

3. Pour répéter une lecture programmée, vous devez tout d'abord programmer les morceaux de votre choix.

Appuyez ensuite sur la touche de répétition de lecture.

Intro Play

1. Appuyez plusieurs fois sur la touche « **MODE** » en mode stop jusqu'à ce que le mot INTRO s'affiche sur l'écran LCD.

2. « Intro » se mettra à clignoter sur l'écran. Vous devrez alors appuyer sur la touche « **PLAY** » pour la lecture des 10 premières secondes de chaque morceau de musique.

Random Play

1. Appuyez 4 fois sur la touche « **MODE** » en mode stop.

2. « SHUF » se mettra à clignoter sur l'écran. Vous devrez alors appuyer sur la touche « **PLAY** » pour faire commencer la lecture aléatoire.

Antichoc

Le système antichoc incorporé évite qu'un morceau de musique soit sauté lorsque le lecteur de CD est secoué ou soumis à des chocs ou vibrations.

Le système antichoc sera automatiquement activé dès que vous aurez appuyé sur la touche de lecture (Play).

Le lecteur de CD mémorisera à l'avance 10 secondes de lecture. La mémoire tampon sera indiquée sur l'écran par le symbole □ ou □.

Pour désactiver le système antichoc, appuyez sur la touche « **ESP** ».

Programmer

1. Appuyez sur la touche P-MODE pour active le mode de programmation.
2. 000 P-01 s'affichera sur l'écran
3. Appuyez sur la touche NEXT/PREV pour rechercher un morceau de musique.
4. Appuyez ensuite sur la touche PROG pour confirmer votre sélection.
5. Répétez les étapes 1 à 4 incluse jusqu'à ce que la mémoire soit pleine (32 morceaux au maximum)
6. Appuyez sur la touche PROG pour la lecture de la mémoire.
7. Appuyez éventuellement sur la touche stop pour arrêter la lecture programmée.

MODE MP3

3. Touche mode mp3

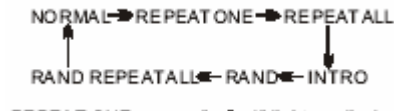

Répétition de la lecture (repeat)

Durant la lecture, vous pouvez appuyer sur cette touche pour faire répéter la lecture d'un morceau ou de la totalité du CD.

1. Appuyez sur la touche « **MODE** », un « 1 » s'affichera sur l'écran. La lecture du morceau actuel sera répétée à la fin du morceau.
2. Appuyez deux fois sur la touche « **MODE** » et l'écran affichera « **ALL** », ce qui signifie que la lecture de la totalité du CD sera répétée.
3. Pour répéter une lecture programmée, vous devez tout d'abord programmer les morceaux de votre choix.

Appuyez ensuite sur la touche de répétition de lecture.

Intro Play

1. Appuyez plusieurs fois sur la touche « **MODE** » en mode stop jusqu'à ce que le mot INTRO s'affiche sur l'écran LCD.
2. « Intro » se mettra à clignoter sur l'écran. Vous devrez alors appuyer sur la touche « **PLAY** » pour la lecture des 10 premières secondes de chaque morceau de musique.

Random Play

1. Appuyez 4 fois sur la touche « **MODE** » en mode stop.
2. « SHUF » se mettra à clignoter sur l'écran. Vous devrez alors appuyer sur la touche « **PLAY** » pour faire commencer la lecture aléatoire.

Antichoc

Le système antichoc incorporé évite qu'un morceau de musique soit sauté lorsque le lecteur de CD est secoué ou soumis à des chocs ou vibrations.

Le système antichoc sera automatiquement activé dès que vous aurez appuyé sur la touche de lecture (Play).

Le lecteur de CD mémorisera à l'avance 10 secondes de lecture. La mémoire tampon sera indiquée sur l'écran par le symbole ou .

Pour désactiver le système antichoc, appuyez sur la touche « **ESP** ».

Programmer

1. Appuyez sur la touche P-MODE pour active le mode de programmation.
2. 000 P-01 s'affichera sur l'écran
3. Appuyez sur la touche NEXT/PREV pour rechercher un morceau de musique.
4. Appuyez ensuite sur la touche PROG pour confirmer votre sélection.
5. Répétez les étapes 1 à 4 incluse jusqu'à ce que la mémoire soit pleine (32 morceaux au maximum)
6. Appuyez sur la touche PROG pour la lecture de la mémoire.
7. Appuyez éventuellement sur la touche stop pour arrêter la lecture programmée.

Menu de navigation

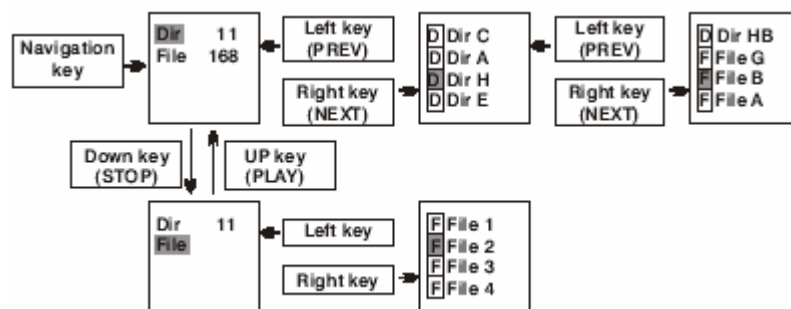

- Appuyez sur la touche NAVIGATION pour activer le menu de navigation. Vous pouvez invoquer ce menu aussi bien en mode de lecture qu'en mode STOP.
L'écran affiche alors : « DIRECTORY » et « FILE »
Appuyez sur la touche UP ou DOWN pour sélectionner « DIRECTORY » ou « FILE »
Appuyez ensuite sur la touche RIGHT pour confirmer votre sélection.
- Si vous avez sélectionné DIRECTORY, les noms des fichiers sont montrés.
Appuyez sur la touche UP ou DOWN pour faire dérouler la liste.
Vous pouvez ensuite choisir entre fichiers ou sous-répertoires (dossiers)
Appuyez sur la touche UP ou DOWN pour faire dérouler la liste des sous-répertoires.
Appuyez ensuite sur la touche RIGHT pour confirmer votre choix.
- Si un fichier est sélectionné, son nom sera affiché.
Appuyez sur la touche UP ou DOWN pour faire dérouler la liste.
Appuyez ensuite sur la touche RIGHT pour confirmer votre choix et commencer la lecture.
- Remarque : Il peut arriver que le nom du fichier soit trop long pour être affiché entièrement.
Dans un tel cas, le nom se mettra automatiquement à défiler sur l'écran au bout de 2 secondes, afin d'être tout de même montré.

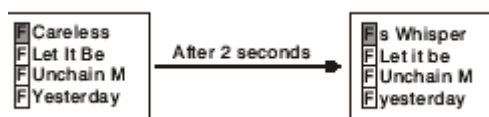

4. RACCORDEMENTS

Casque d'écoute

Si vous faites usage d'un casque d'écoute, vous pouvez le brancher sur la prise de casque qui se trouve sur la droite du lecteur de CD.

Line-Out

La sortie « line-out » est destinée au raccordement d'une installation stéréo à l'aide de la fiche stéréo 3.5mm d'un câble audio.

Ce câble peut à son tour être raccordé sur la prise AUX ou CD de votre installation stéréo. Le réglage du volume du son du lecteur de CD ne fonctionnera plus lorsque la sortie « line-out » sera raccordée. Branchez un casque d'écoute ou la sortie **Line-Out** sur le lecteur de CD.

