

# MICRO SYSTÈME DIGITAL AVEC CONTRÔLE À DISTANCE

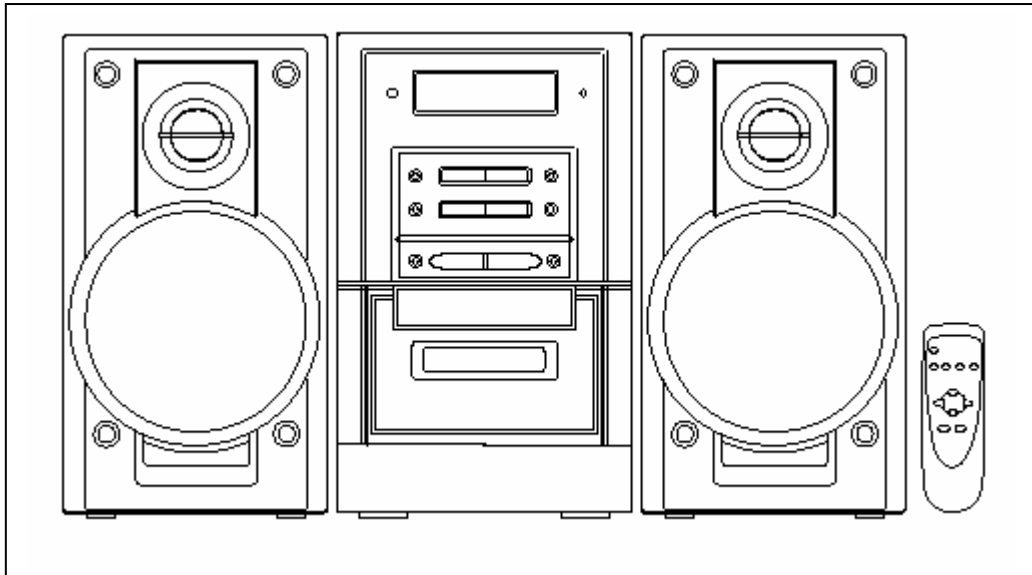

## MANUEL DE DIRECTIVES



Le symbole d'un rayon à l'intérieur d'un triangle nous informe ce à l'intérieur de l'unité est un haut voltage qui peut être dangereux.

PRUDENCE  
NE SE PAS OUVRIR - RISQUEZ DE  
COUPÉ LE CIRCUIT  
ATECION: ÉVITER LE RISQUE D'UN  
COURT-CIRCUIT NE DEVRAIT PAS  
OUVRIR LA PARTIE PLUS TARDIVE DE  
L'UNITÉ. SEUL PEUT ÊTRE FAIT PAR LE  
PERSONNEL DU SERVICE TECHNIQUE  
AUTORISÉ



Le symbole d'un triangle avec un signe de l'exclamation dans son intérieur nous informe que l'unité devrait aller accompagné par un manuel de directives.

ATTENTION: ÉVITER RISQUE DE COURT-CIRCUIT OU FEU NE  
DEVRAIENT PAS EXPOSER L'UNITÉ À LA PLUIE OU POUFRE

PRODUCT AVEC  
LASER CLASS 1

PRUDENCE: DANS L'INTÉRIEUR DE L'UNITÉ  
UN LASER INVISIBLE AU LA PLACE DES  
ENREGISTREMENTS . IL NE DEVRAIT PAS  
EXPOSER LEURS YEUX DEPUIS À LA  
LUMIÈRE DU LASER CE PEUT ÊTRE TRÈS  
MALFAISANT

POUR UNE OPÉRATION EFFECTIVE:

- QUAND PAS CELA DANS OPÉRATION DÉCONNECTE DU CORREINTE ÉLECTRIQUE.
- AU CAS OÙ CETTE EAU PÉNÈTRE DANS L'INTÉRIEUR UN COURT-CIRCUIT IL PEUT AVOIR LIEU. IL NE DEVRAIT PAS LOCALISER L'UNITÉ DANS LES PLACES POUFREUSES OU HUMIDES
- NE DEVRAIT PAS DESCENDRE OU CHANGER L'UNITÉ NON PLUS
- NE DEVRAIT PAS UTILISER L'UNDIAD DANS SITUATIONS EXTRÊMES DE TEMPÉRATURE POUR EXPOSER DIRECTEMENT À LA LUMIÈRE SOLAIRE.
- QUAND IL TRANSFÈRE L'UNITÉ DE PLACES FROIDES POUR CHAUFFER LA CONDENSATION IL PEUT AVOIR LIEU DANS LEUR INTÉRIEUR. AU CAS OÙ QU'IL LES ENREGISTREMENTS LE PLACENT NOUS RECOMMANDONS QU'IL MAINTIENT L'UNITÉ DANS UN AMBIEBNTÉ CHAUD UN DE DOS HEURES MOYENNES.
- CETTE UNITÉ CELA A CONÇU POUR ÊTRE LOCALISÉ DANS PLACE HORIZONTALE
- NE DEVRAIT PAS LOCALISER L'UNITÉ DANS UNE PLACE QUI BLOQUE LES OUVERTURES DE VENTILATION
- NE DOIT PAS L'UNITÉ À SAPLICAR AVEC L'EAU OU LES AUTRES LIQUIDES.

SI L'UNITÉ NE RÉPOND PAS CORRECTEMENT OU EST ENDOMMAGÉ IL DEVRAIT ÊTRE RÉPARÉ PAR LE PERSONNEL DU SERVICE TECHNIQUE AUTORISÉ

## LOCALISATION DE CONTRÔLES:

1. Porte de CD
2. Ecran LCD
3. Sonde du contrôle à distance
4. Indicateur de Remplaçant (il/elle attend)
5. Bouton de l'ignition
6. Porte de la cassette
7. Bouton d'ouvrir de la porte de la cassette
8. Bouton de fonction de la cassette
  - Enregistrer
  - ▶ Reproduction
  - ▶▶ I avance
  - ◀◀ Contretemps
  - ▲ Arrêt / ouvrir
  - || Pause

9. BBs
10. Sleep/dormir
11. Sélectionneur de fonctions
12. Arrêtez CD / Sélectionneur de la bande
13. Répétition / Presiontonización
14. Programmer CD / Mem / horloge Botton
15. Accordeur / CD Advances rapide / Horloge
16. Accordeur / Contretemps rapide / horloge
17. Volume contrôlent
18. Reproduire / il Fait une pause
19. Terminaux d'orateurs
20. FM stéréo / Singe
21. Antenne FM
22. Connecteur courant
23. Connecteur du casque d'écoute

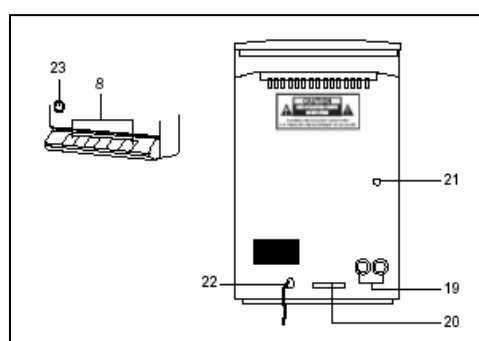
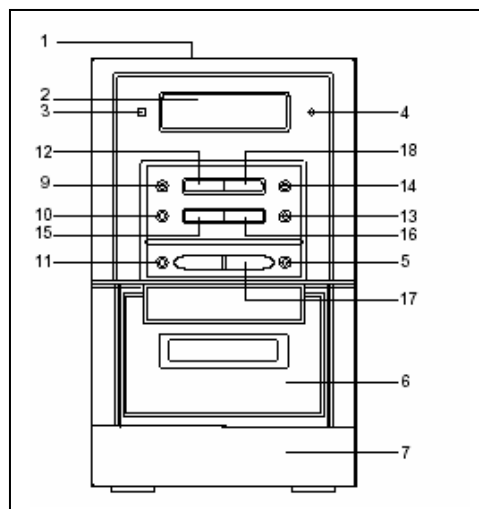

## RAPPORT D'ORATEURS

- Connecter le orateur droit avec le terminale phase droit
- Connecter l'orateur gauche avec le gauche en phase terminale

## CONEXION À PRENDRE DE COURANT

- Vérifier que les rapports du courant et des orateurs ils sont faits correctement.
- Vérifier que le voltage de l'unité appartient avec le voltage de sa région locale
- Connecter le câble de rapport électrique à un débouché électrique.

## Casques d'écoute

Si veut, peut utiliser quelques casques d'écoute de 3.5 mm., et avec une impédance de 32 Ohms. Quand les casques d'écoute sont reliés, le son des orateurs sera annulé. Réduisez le niveau du volume avant de relier les casques d'écoute et une fois a relié il peut ajuster le niveau.

## ÉCOUTER LA RADIO

### Manuel Syntoniseur

1. Situe le sélectionneur de FONCTIONS dans la place RADIO .
2. Sélectionne la BANDE de l'émission qu'il veut écouter
  - à. Pour réception dans Stéréo FM: l'unité cela a équipé avec un indicateur de la réception dans stéréo et il sera activé automatiquement au cas où le syntoniseur est stéréo.
  - b. Pour réception de Singe FM: au cas où la qualité de la réception n'est pas stéréo c'est recommandé qu'il sélectionne le SINGE de l'option et il/elle sera capable d'écouter avec un meilleur définition .
3. il presse les clefs >> moi ou moi << localiser dans le cadran les stations de radio qu'il veut écouter.

### Syntoniseur automatique:

1. Répète les pas que 1 et 2 a décrit dans le paragraphe antérieur
2. Presse les clefs << ou >> continuellement et l'unité localisera les stations de radio automatiquement.
3. Si la station de radio localisée n'est pas encore de son pressez afin que l'unité continue à chercher.

### Mémoriser des stations de radio:

Cette unité que cela a équipé d'une mémoire pour 10 stations de radio dans FM et 10 stations de radio dans MW. En premier il devrait localiser la station de radio qui veut mémoriser, il devrait suivre ces pas:

1. Sélectionne la bande qu'il veut écouter.
  2. Vous pouvez utiliser le système manuel ou automatique du syntonisation .
  3. Presse la clef de PROG. Entrer dans la mémorisation.
  4. PRÉSET des presses jusqu'à ajustez le nombre du cadran
  5. C'est vraisemblable qu'il doit presser encore la clef PROG.
  6. Répète les pas 2 à 5 pour introduire les stations de radio supplémentaires
  7. Revenir au chemin normal, presse "- RÉGLER +"
- Notices: vous avez 5 secondes pour faire la programmation. Failli ce temps, l'unité laissera la programmation automatiquement.

### Localiser des stations de radio du pre-syntonized:

Pressez la clef PRÉSET jusqu'à choisi les stations de radio mémorisées.

## REPRODUIRE UN CD

1. Sélectionne la fonction CD  
Ouvrez le compartiment de CD  
Introduisez un disque et fermer la porte du CD
2. Le nombre total de chansons et le temps de durée des mêmes paraîtra dans l'écran en cinq secondes
3. Au cas où il n'a pas introduit tout disque, dans l'écran "le disque du non" paraîtra.

### Fonction général

Play / pause: Pressez une fois pour inciar la reproduction. Pressez encore pour arrêter momentanément la reproduction.. Quand la reproduction a arrêté momentanément l'écran clignera.

Arrêt: Pressez pour arrêter la reproduction.

Saut: Pressez une fois pour consentir à la chanson suivante >> ou << consentir aux antérieurs

EN HAUT >>I: Maintenir ont pressé avancer dans le contenu d'une chanson ou revenir au-dedans le chanson

EN BAS << I

Programmer une chanson:

L'unité a un système de la programmation qui lui permet d'écouter 20 chansons qui mémorisent l'ordre dans lequel veut les écouter.

1. presse le PROG clé., dans la MÉMOIRE de l'écran, les indications paraîtront le nombre et les chiffres qui correspondent à la chanson et le nombre dans cela il seront mémorisés.
  2. sélectionne la chanson désirée
  3. presse le PROG clé. Introduire cette chanson dans le programme
  4. répète les pas 2 et 3 pour introduire mais chansons dans le programme.
  5. souvent que dans l'écran le mot paraîtra MÉMOIRE pour identifier cette fonction.
  6. presse le clé ARRÊTEZ d'arrêter la programmation.
- Notices: Souvenez-vous qu'il a 10 secondes pour presser d'une fonction à un autre. Failli ce temps, sans presser toute clef, il laissera la programmation automatiquement.

Vérifier la programmation:

PROG pressent dans arrêt de chemin. Le nombre total de chansons programmées paraîtra dans l'écran.

Effacer une programmation:

PROG pressent et ensuite ARRÊT. Il effacera aussi la mémoire de la programmation si ouvre la porte du CD.

Si vous voulez écouter à maintes reprises le programmé des chansons:

1. fait les pas du 1 aux 5 de la programmation
2. presse la RÉPÉTITION clé
3. annuler la répétition il presse la RÉPÉTITION clé

#### MODE RÉPÉTITION

Si veut écouter à maintes reprises pressez RÉPÉTITION pendant ou avant la reproduction. Peut répéter une chanson ou un disque entier.

La séquence de la répétition est:

1. RÉPÉTITION 1-----RÉPÉTITION À TOUT-----À ANNULLED RÉPÉTITION

-----

## ÉCOUTER UNE BANDE DE CASSETTE

### Opération générale

ARRÊT / PROJÉTEZ:	Pressez pour arrêter la reproduction. Pressez encore pour ouvrir celui compartiment de la cassette.
FFW / REW:	Presse si veut avancer ou revenir à l'intérieur du contenu d'une bande de la cassette
PLAY	Presse pour inciar la reproduction
PAUSE:	Pressez pour arrêter la reproduction momentanément.
REC.	Pressez en même temps que la clef de PLAY faire des enregistrements

### Reproduire:

- Selects la fonction qu'il COUVRE
- Introduire une bande de la cassette
- Presses la clef de PLAY
- Ajustez le niveau du volume
- Uses la clef de PAUSE quand veut arrêter la reproduction momentanément
- Presses le STOP/EJECT clé quand veut conclure.

### Enregistrer:

#### A. Record de la radio:

- Selects l'ACCORDEUR de la fonction. Localisez la station de radio de la radio qu'il veut faire l'enregistrement.
- Presses le DOSSIER clé en même temps que la PLAY .
- Presses l'ARRÊT clé / PROJETTE quand veut conclure.

#### B. Record du CD:

- Selects la fonction CD
- Inserts la bande dans lequel veut faire l'enregistrement et presser la clef PAUSE et REC . L'enregistrement est préparé et détenu.
- Activates le CD et presser le même temps la clef de PAUSE pour commencer l'enregistrement.
- Quand veut fermer l'enregistrement il presse encore la clef STOP.Presione si veut ouvrir le compartiment de la bande.

### CONFIGURER L'HORLOGE:

- L' information de l'horloge paraît dans l'écran peut être dans format 12h ou 24h.

1. il presse le PROG/CLOCK SET clé pendant plusieurs secondes pour sélectionner le format.
2. TUNING/SKIP presse pour sélectionner 12 ou 24
3. PROG/CLOCK presse SET pour sélectionner l'heure quand clins d'oeil. Utilisez les clefs >> / << introduire le correct.
4. PROG presse / HORLOGE SET sélectionner les minutes comme nous l'avons décrit dans le paragraphe antérieur.
5. PROG presse / HORLOGE SET encore mémoriser.

### Fonctionnez "SOMMEIL" (dormir)

Il lui permet de sélectionner le temps qui manques qui l'unité ce dans opération et qu'il fane automatiquement.

- Quand veut consentir à cette fonction il doit pressez SOMMEIL .
- Selects le temps qui veut avoir l'unité dans opération, dans le suivant secuencia.:

90 - 80 - 70 - ..... DEHORS.

- annuler ce SOMMEIL de la fonction presse encore et il disparaîtra de l'écran.

## TELECOMMANDE

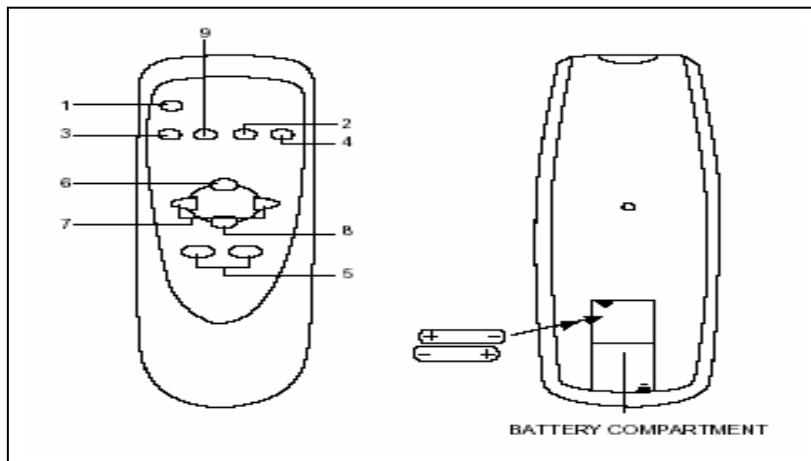

## INSTALLATION DES PILES

Le contrôle précis de piles de 3.0 volts pour leur opération

## FONCTIONS

1. pouvoir: il relie et il déconnecte l'unité
2. répétition / Préréglé Au-dessus: dans radio de chemin, pressez pour sélectionner la station de radio de la radio qu'il veut écouter. Dans chemin CD presse pour écouter la chanson qu'il veut encore.
3. sélectionneur de fonctions: Il autorise à sélectionner le mode CD, Accordeur ou cassette
4. bouton d'Aléatoire (Chance): Il autorise à sélectionner la reproduction au hasard
5. contrôle de volume
6. Play / Pause
7. accordeur / Bouton de recherche rapide pour accordeur ou CD
8. arrêt de CD / Sélectionneur de la bande
9. il programme / Mémoire / Horloge: il autorise à faire des ajustements

