

MARQUANT[®]

MHA-045R

MICRO HI FI SYSTEM

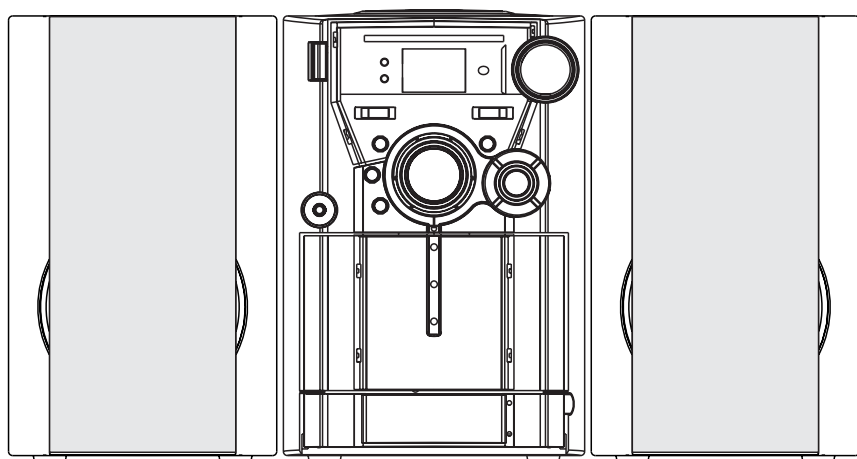

INSTRUCTION MANUAL

INLEIDING

Bedankt voor het kopen van dit product. Gelieve deze handleiding voor het gebruik zorgvuldig door te lezen. Ze zal u helpen om dit product juist te bedienen.

Namen van de bedieningstoetsen en de indicators

1. CD SPELER
2. WIJZERSCHAAL
3. TUNINGKNOP
4. BANDKEUZESCHAKELAAR
5. X-BASS KNOP
6. TOETS CD-HERHALING
7. TOETS VOOR ACHTERWAARTS VERSPRINGEN/ZOEKEN OP CD
8. TOETS CD-WEERGAVE/PAUZE
9. TOETS VOOR VOORWAARTS VERSPRINGEN/ZOEKEN OP CD
10. STOP KNOP
11. VOLUMEREGELING
12. CASSETTEDEUR
13. CASSETTE KNOB DOOR
14. RECORD/PLAY [Opnemen/Spelen] BEDIENING CASSETTESPELER
15. CD DISPLAY
16. AAN/UIT-SCHAKELAAR
17. STROOMINDICATOR
18. INDICATOR FM-STEREO
19. FUNCTIESCHAKELAAR (TUNER/TAPE AAN/UIT/CD)
20. VRIJE KEUZE KNOP
21. CD-PROGRAMMATOETS
22. AANSLUITING KOPELEFOON
23. FM ANTENNEDRAAD
24. RECHTER LUIDSPREKERAANSLUITING
25. LINKER LUIDSPREKERAANSLUITING
26. AC-STROOMSNOER

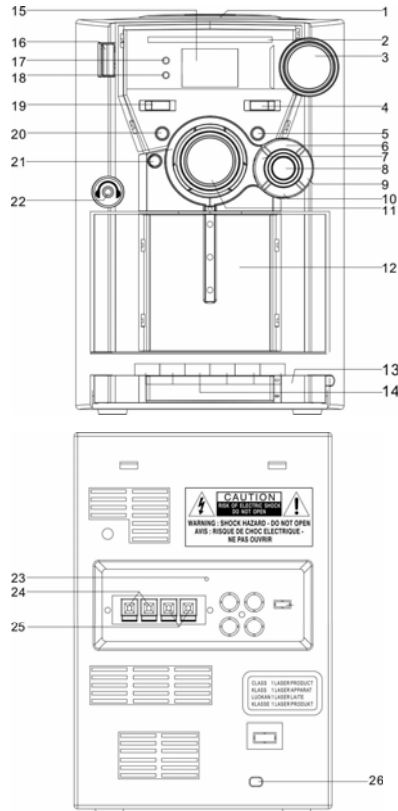

INSTRUCTIES VAN DE AFSTANDBEDIENING

1. Toets Cd-weergave/pauze
2. Toets voor voorwaarts verspringen/zoeken
3. Toets voor achterwaarts verspringen/zoeken
4. Stoptoets

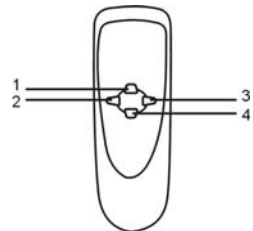

BEDIENING VAN DE EENHEID

Sluit de kabels van de linker en de rechter luidspreker aan op de luidsprekeraansluiting (output) aan de achterkant van de eenheid. Vergewis u ervan dat u de linker kabel in L steekt en de rechter kabel in R. Steek de stroomstekker in het stopcontact. Het is belangrijk dat u controleert of de spanning van uw eenheid overeenstemt met de plaatselijke AC-spanning voordat u de stekker in het stopcontact steekt.

FM-ANTENNE

Trek de FM-antenne (aan de achterkant van de eenheid) volledig uit om een FM-zender te verkrijgen. Pas de richting aan om de beste ontvangst te verkrijgen.

OORTELEFOON

Deze eenheid is voorzien van een aansluiting voor een oortelefoon. Sluit de oortelefoon (niet meegeleverd) aan op de aansluiting en regel het volume naar wens als hij eenmaal aangesloten is. De luidsprekers zullen dan automatisch uitgeschakeld worden.

VOLUMEREGELING

Gebruik de UP/DOWN-regeling van de eenheid om het volume respectievelijk te verhogen of te verlagen.

WERKING VAN DE RADIO

Zet de functieschakelaar op de tuner-positie. Selecteer de gewenste band door middel van de BANDKEUZESCHAKELAAR en pas de TUNINGREGELING aan om af te stemmen op het gewenste station. Draai aan de tuningknop tot u de gewenste zender ontvangt. Voor FM-ontvangst past u de draadantenne aan tot u de beste ontvangst verkrijgt. Voor AM-ontvangst, draait u de eenheid om een beter signaal te ontvangen. Regel het volume op het gewenste niveau.

OPMERKING: De FM stereo-indicator zal oplichten, wat aangeeft dat het toestel een zending in stereo ontvangt. Als er teveel ruis op de FM-ontvangst zit, pas de externe draadantenne dan aan of zet de bandkeuzeschakelaar van FM St op FM om een monosignaal te ontvangen.

WERKING VAN DE CASSETTESPELER

Zet de functieschakelaar op de Tape-positie om de cassettemode te selecteren.

1. Play (weergave)
 - Druk de cassettoets in.
 - Druk op de toets stop (■/▲) om de deur van het cassettevak te openen.
 - Steek een cassette in het cassettevak, met de opnameband naar beneden.
 - Sluit de deur van het cassettevak.
 - Druk op de weergavetoets Play ► om de weergave te starten.
 - Regel het volume op het gewenste niveau.
 - De band kan manueel gestopt worden door op de Stop/Uitwerptoets te drukken.
 - Om de cassette te verwijderen de stop/uitwerptoets van het cassettedeck nogmaals indrukken en de deur van het cassettedeck zal openen.
 - Verwijder de cassette en sluit de deur.
2. Snel voorwaarts spoelen

De met ► gemarkeerde toets (19) van het compartiment is de toets FAST FORWARD (SNEL VOORWAARTS SPOELEN). Druk deze toets in om de cassette snel voorwaarts te spoelen en als ze de gewenste positie bereikt heeft, drukt u op de met ■/▲ gemarkeerde toets (20) om het snel voorwaarts spoelen te stoppen.

2. REWIND (TERUGSPOELEN):

De met ◀ gemarkeerde toets (18) van de compartimenten is de REWIND-toets (TOETS OM SNEL TERUG TE SPOELEN). Druk deze toets in om de cassette terug te spoelen. Als ze de gewenste positie bereikt heeft, druk dan op de met ■/▲ aangegeven toets (20) om het terugspoelen te stoppen.

3. Pauze

De met ■ gemarkeerde toets (21) is de PAUZETOETS. Als u de cassette wilt stoppen, terwijl ze aan het weergeven is, druk dan op de PAUZETOETS om de weergave te onderbreken. Om de weergave te hervatten, nogmaals op dezelfde toets drukken.

4. Stop/Eject (stoppen/uitwerpen)

De met ■/▲ gemarkeerde toets (20) is de stop/eject-toets. Als u de cassette tijdens de weergave wilt stoppen, als u ze wilt uitwerpen, als u ze snel voorwaarts wilt spoelen of als u de cassette wilt terugspoelen, druk dan op de stoptoets. Als u de toets nogmaals indrukt, wordt de cassette uitgeworpen.

5. Opnemen van de radio

Volg de instructies in het hoofdstuk "Werking van de radio"

Open de deur van het cassettevak en steek een blanco cassette in.

Zet de cassette klaar op het punt vanwaar u de opname wilt starten door gebruik te maken van de toetsen Rew (terugspoelen) en F. Fwd (snel voorwaarts spoelen).

Stem af op een zender waarvan u wilt opnemen en druk de toetsen Record en Play gelijktijdig in. Beide toetsen moeten ingedrukt blijven.

U neemt nu op van de radio en de opnameprocedure zal automatisch stoppen als het einde van de cassetteband bereikt is. Om de opname manueel te stoppen, op de toets STOP/EJECT drukken.

OPMERKING: Als u uw opname wilt beluisteren, zet de functieschakelaar dan op de Tape-positie, druk de Rew-toets in om de cassette terug te spoelen tot u het punt bereikt waarop de opname gestart is en druk dan op de weergavetoets Play om de weergave te starten.

Vergewis u ervan dat het volumenniveau niet op het minimum staat.

6. Opnemen van de Compact Disc

Zet de functieschakelaar op de Cd-positie. Leg een CD in het CD-vak en sluit de deur van het CD-vak.

Steek een cassette in het cassettevak. Druk op de PAUZE-toets van het cassettedeck.

Druk op RECORD (OPNAME-toets) en op PLAY (weergavetoets). Start de weergave door op de toets CD PLAY/PAUSE te drukken. Geef de pauzetoets van de cassetterecorder vrij als u de opname wilt starten. Druk op de toets STOP/EJECT (STOPPEN/UITWERPEN) om de opname te stoppen. Om uw opname te beluisteren, schuift u de functieschakelaar op de tape-positie en drukt u op de toetsen Rewind en Play.

WERKING VAN DE CD-SPELER

Zet de Functieschakelaar op de Cd-positie. Open het Cd-compartiment en breng een CD aan. Om een CD uit het Cd-compartiment te verwijderen, de CD aan de randen vastnemen. Raad de niet-bedrukte kant van de disc nooit aan. Dit is erg belangrijk. Als er stof op de disc te zien is, mag de disc enkel met een zachte doek gereinigd worden.

1. Weergave-/Pauze-toets (▶ / ||)

Steek een disc in de cd-lade en druk deze toets in om met de weergave te starten.

Als u deze toets tijdens de weergave van de disc één keer indrukt, zal de weergave tijdelijk onderbroken worden en als de toets dan nogmaals ingedrukt wordt, zal de weergave voortgezet worden.

2. Toets om voorwaarts te zoeken binnen een track

Druk op de toets Skip + van de afstandsbediening of op ►► van de eenheid gedurende meerdere seconden om snel voorwaarts te zoeken binnen een track (song).

3. Toets om achterwaarts te zoeken binnen een track

Houd de toets Skip - van de afstandsbediening of op ◀◀ van de eenheid gedurende meerdere seconden ingedrukt om snel achterwaarts te zoeken binnen een track (song).

4. Toets Voorwaarts verspringen

Druk op de toets Skip + van de afstandsbediening of op ►► van de eenheid om naar een volgend track (song) te verspringen.

5. Toets Achterwaarts verspringen

Druk één keer op de toets Skip - van de afstandsbediening of op ◀◀ van de eenheid om naar het begin van het actueel track te verspringen, of de toets nogmaals indrukken om naar het vorige track te verspringen.

6. Stoptoets (■)

Druk deze toets op de afstandsbediening of op de eenheid in om de weergave van de disc te stoppen.

7. Herhaalde weergave (REPEAT)

Druk deze toets één keer in om het huidige track te herhalen. De herhaalindicator zal op de display knipperen. Het actueel track zal doorlopend herhaald worden.

Druk deze toets nogmaals in om alle tracks (songs) van deze disc doorlopend te herhalen. De herhaalindicator zal op het scherm blijven staan.

Druk de knop een derde keer in om de herhaalde weergave te annuleren.

8. Geprogrammeerde weergave (PROG.)

Druk op de PROG-toets op de eenheid terwijl de weergave gestopt is.

1. Druk op de toets Skip + of Skip - om het gewenste track te zoeken. Het nummer zal op het LCD-scherm verschijnen.

2. Als het gewenste nummer op het LCD-scherm verschijnt, drukt u op de PROG-toets om de track (song) te bewaren.

3. Herhaal stap (1), (2) om andere tracks te programmeren, max. 20 tracks.

4. Om het programma te beëindigen, drukt u op de WEERGAVETOETS. De eenheid zal de tracks (songs) in de door u gewenste volgorde weergeven. Gelieve er rekening mee te houden dat het verwisselen van discs, het onderbreken van de stroomvoorziening of de herprogrammering de vorige programmering automatisch zal annuleren.

ONDERHOUD

- Zet de stroomschakelaar op "off" (uit) als de eenheid niet in gebruik is.
- Druk op de eenheid of op de afstandsbediening geen onnodige toetsen in.
- Gebruik enkel cassettebanden van goede kwaliteit om schade aan het cassettedeck te vermijden. Als de band gedraaid is of breekt tijdens de weergave, stop de cassette dan onmiddellijk. Probeer niet om de band zelf te verwijderen. Breng of stuur uw eenheid steeds naar een erkende servicedienst voor reparaties.
- Na een langdurig gebruik kan zich vuil op de magneetkoppen, het aandrukwieltje of de as ophopen. Gebruik een wattenstokje dat in wat spiritus of alcohol gedrenkt is om ze te reinigen of maak gebruik van een reinigingscassette. Niet met een hard voorwerp over de kop wrijven.
- De eenheid moet steeds op een plat oppervlak geplaatst worden en moet voldoende verlucht worden. Als de eenheid op een oneffen oppervlak geplaatst wordt, kan dit schade veroorzaken.
- Houd de eenheid weg van volgende dingen: direct zonlicht, stoom of roet, sterk licht of verwarmingssystemen, hoge temperatuur of vocht, een sterk magnetisch veld.
- Het is normaal dat de behuizing achteraan warm wordt terwijl de eenheid in gebruik is. Dit wijst niet op een storing.
- De eenheid kan bij sommige televisies enige interferentie veroorzaken met het beeld en de audiokwaliteit. Als een dergelijke interferentie te zien is, zet de eenheid dan op een andere locatie.

WAARSCHUWING:

Om brand of gevaar van een elektrische schok te vermijden, het apparaat niet aan regen of vocht blootstellen. Het deksel niet verwijderen. Binnenin bevinden zich geen delen die door de gebruiker onderhouden kunnen worden. Doe hiervoor een beroep op gekwalificeerd servicepersoneel.

TECHNISCHE KENMERKEN:

a. Stroomvoorziening:

Spanning: AC220/230V – 50Hz

Uitgangsvermogen: 2 x 1.8W RMS

Luidsprekerimpedantie 4 Ω

b. Tunergedeelte

FM:

Tuningbereik : 88 – 108 MHz (0.3)

Gevoeligheid: 20dB

Signaal-ruisverhouding (S/N): 45dB

AM:

Tuningbereik 540 – 1600 KHz

Gevoeligheid: 85dB

c. Cassettegedeelte:

Snelheid: 4,75 cm/s

d. Cd-gedeelte:

S/R verhouding: 60dB

Frequentieweergave 20Hz – 20KHz

Cd-verenigbaarheid: CD/DA – CDR – CDRW

INTRODUCTION

Nous vous remercions d'avoir acheté ce produit. Veuillez lire le mode d'emploi soigneusement avant d'utiliser l'appareil. Il vous aidera lors de l'utilisation.

Noms des commandes et voyants

1. PORTIERE DU LECTEUR DE CD
2. ECHELLE ANNULAIRE
3. BOUTON TUNING (SYNTONISATION)
4. SÉLECTEUR DE BANDE
5. BOUTON X-BASS (BASSE EXTRA)
6. TOUCHE REPEAT (RÉPÉTER) DU LECTEUR CD
7. BOUTON SAUT/RECHERCHE AVANT
8. TOUCHE PLAY/PAUSE (LECTURE/PAUSE) DU LECTEUR CD
9. TOUCHES SKIP/SEARCH DU LECTEUR CD
10. TOUCHE STOP DU LECTEUR CD
11. COMMANDE DU VOLUME
12. PORTE DU COMPARTIMENT A CASSETTE
13. CASSETTE KNOB DOOR
14. COMMANDES RECORD/PLAY (ENREGISTRER/LECTURE)
15. AFFICHAGE LUMINEUX (CD)
16. INTERRUPTEUR MARCHE/ARRET
17. VOYANT D'ALIMENTATION
18. VOYANT FM STÉRÉO
19. SÉLECTEUR DE FONCTION (CD/TAPE/TUNER)
20. ALEATOIRE BOUTON
21. TOUCHE PROGRAM (programmation) DU LECTEUR CD
22. PRISE CASQUE
23. FIL DE LANTENNE FM
24. PRISE HAUT PARLEUR DROIT
25. PRISE HAUT PARLEUR GAUCHE
26. CORDON D'ALIMENTATION SECTEUR

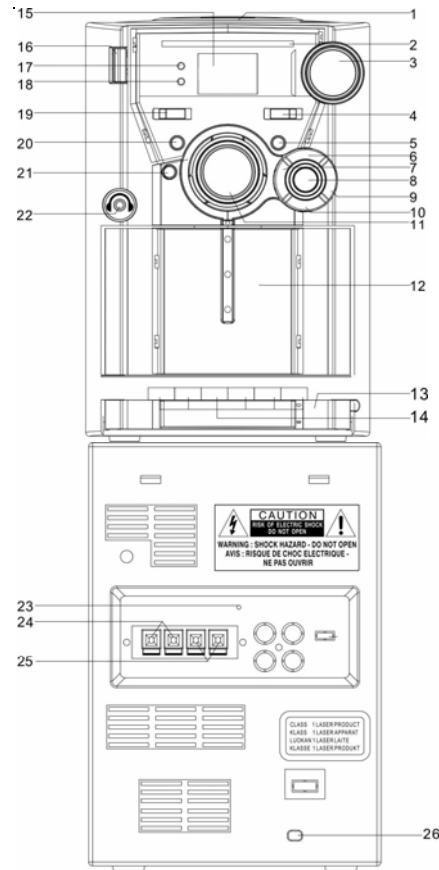

INSTRUCTIONS POUR LA TELECOMMANDE

1. Touche Lecture/Pause
2. Touche Saut/ Recherche Avant
3. Touche Saut/Recherche arrière
4. Touche d'arrêt

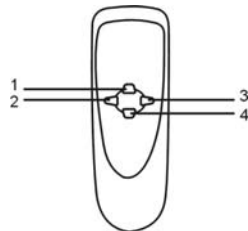

FR-1

FONCTIONNEMENT DE L'APPAREIL

Insérer les fils de sortie gauche et droit dans la sortie du haut parleur situé à l'arrière de l'appareil. Veuillez vous assurer que le fil gauche est inséré dans L et le fil droit dans R. Branchez l'appareil. Il est important de vérifier la tension de votre appareil par rapport à celui de l'alimentation secteur avant de le brancher.

ANTENNE FM

Déployez complètement l'antenne FM (à l'arrière de l'appareil) pour recevoir les fréquences de radio. Réglez sa direction pour une meilleure réception.

PRISE CASQUE

Cet appareil comprend une prise casque. Branchez le casque (non fourni) à la prise et réglez le volume si nécessaire. La sortie pour le haut-parleur sera automatiquement coupée.

COMMANDE DU VOLUME

Réglez la commande UP/DOWN pour augmenter ou baisser le volume.

FONCTIONNEMENT DE LA RADIO

Placez l'interrupteur de Fonctions sur le syntoniseur. Sélectionnez la bande souhaitée en déplaçant le sélecteur de bande et réglez la commande Tuning pour recevoir et écouter la station souhaitée. Pour obtenir une bonne réception FM, réglez l'antenne. Pour une réception AM, tournez l'appareil jusqu'à l'obtention d'un meilleur signal. Réglez le volume sur le niveau souhaité.

REMARQUE : Le voyant stéréo FM s'allume pour montrer qu'un signal stéréo est reçu. Si la réception stéréo FM est trop brouillée, réglez l'antenne externe ou changez le sélecteur de bande à FM pour recevoir un signal monophonique.

FONCTIONNEMENT DU LECTEUR CASSETTE

Placez l'interrupteur de Fonctions sur Tape (cassette) pour sélectionner le mode lecteur cassette.

1. Lecture

- Tirez le cache-boutons du lecteur cassette vers le bas.
- Appuyez sur le bouton Stop ■/ ▲ pour ouvrir le compartiment à cassette.
- Insérez une cassette, bande magnétique vers le bas.
- Fermez la porte du compartiment à cassette.
- Appuyez sur le bouton Play ► pour démarrer la lecture.
- Réglez le volume sur le niveau souhaité.
- Pour arrêter la bande manuellement, appuyez sur le bouton Stop/Ej.
- Pour retirer la cassette appuyez à nouveau sur le bouton Stop/Ej Et la porte s'ouvrira.
- Retirez la cassette et fermez la porte.

2. Avance rapide

Le bouton ►► (19) du compartiment est le bouton FAST FORWARD (avance rapide). Appuyez sur ce bouton pour faire avancer la bande jusqu'à la position souhaitée, appuyez sur le bouton ■/ ▲ (20) pour arrêter l'avance rapide.

3. Retour

Le bouton ◀◀ (18) du compartiment est le bouton REWIND (retour). Appuyez sur ce bouton pour rembobiner la bande. Quand la position souhaitée est atteinte, appuyez sur le bouton ■/ ▲ (20) pour arrêter le rembobinage.

4. Pause

Le bouton ■ (21) est le bouton PAUSE. Si vous voulez faire une pause pendant la lecture, appuyez sur le bouton PAUSE. Pour recommencer la lecture, appuyez de nouveau sur le même bouton.

5. STOP/EJECT

Le bouton ■/ ▲ (20) est le bouton stop/eject. Si vous voulez arrêter la cassette ou l'enlever pendant la lecture, avance rapide ou rembobinage, appuyez sur ce bouton. Si vous appuyez une seconde fois, vous pourrez retirer la cassette.

FR-2

6. Enregistrer la radio sur cassette

Suivez les instructions présentées dans la section "Fonctionnement de la Radio".

Ouvrez la porte du compartiment à cassette et insérez une cassette vierge.

Placez la bande là où vous voulez commencer l'enregistrement en utilisant les boutons Retour ou Avance rapide.

Réglez la station que vous voulez enregistrer et appuyez simultanément sur les boutons Rec. (Enregistrer) et Play (Lecture)/ Les deux boutons doivent rester appuyés.

Vous enregistrez à partir de la radio intégrée, l'enregistrement s'arrêtera automatiquement à la fin de la bande.

Pour arrêter l'enregistrement manuellement, appuyez sur le bouton Stop/Ej.

REMARQUE : Si vous voulez écouter votre enregistrement, placez l'interrupteur de Fonctions en position Tape (Cassette). Appuyez sur le bouton Rew. Pour rembobiner la cassette jusqu'au début de l'enregistrement. Puis appuyez sur le bouton Play pour démarrer la lecture.

Assurez vous que le niveau du volume n'est pas au minimum.

7. Enregistrer un CD sur cassette

Faites glisser l'interrupteur de fonctions en position CD. Insérez un disque et refermez le plateau.

Insérez une cassette dans le compartiment à cassette. Appuyez sur le bouton Pause du lecteur cassette.

Appuyez sur les boutons Rec. et Play. Démarrez la lecture en appuyant sur la touche Play/Pause du lecteur CD. Pour commencer l'enregistrement, dégagez la touche Pause du lecteur cassette. Appuyez sur le bouton Stop/Eject. pour arrêter l'enregistrement. Pour écouter votre enregistrement, faites glisser l'interrupteur de fonctions en position Tape, appuyez sur le bouton Rew. puis sur le bouton Play.

UTILISATION DU LECTEUR CD

Placez l'interrupteur de FONCTION en position CD. Ouvrez le lecteur de CD et y insérez un CD. Pour retirer le CD, prenez le par les côtés. Ne jamais toucher à la face non imprimée du CD. Ceci est très important. S'il y a de la poussière sur le disque, seule la face imprimée doit être nettoyée avec un chiffon doux.

1. Touche Lecture/Pause (▶ / ||)

Placez un disque sur le plateau puis appuyez sur cette touche pour démarrer la lecture.

Pendant la lecture, appuyez une fois sur cette touche pour l'interrompre momentanément. Appuyez à nouveau une fois pour continuer la lecture.

2. Touche Recherche Avant d'un morceau

Appuyez sur la touche Skip + (Saut +) de la télécommande ou ►► du lecteur CD pendant plusieurs secondes pour une recherche avant rapide dans une piste (morceau).

3. Touche Recherche arrière d'un morceau

Appuyez sur la touche Skip - (Saut -) de la télécommande ou ◄◄ du lecteur CD pendant plusieurs secondes pour une recherche arrière rapide dans une piste (morceau).

4. Touche Saut avant

Appuyez sur la touche Skip + (Saut+) de la télécommande ou ►► du lecteur une fois pour passer à une autre piste (morceau).

5. Touche Saut arrière

Appuyez sur la touche Skip - (Saut -) de la télécommande ou ◄◄ du lecteur une fois pour revenir au début du morceau en cours de lecture ou appuyez encore pour revenir au morceau précédent.

6. Touche Arrêt (■)

Appuyez sur cette touche de la télécommande ou du lecteur pour arrêter la lecture du disque.

7. Répéter la lecture (REPEAT)

Appuyez sur cette touche pour répéter le morceau en cours de lecture. Le voyant Repeat (Répéter) s'allumera.

Le morceau en cours de lecture sera répété constamment.

Appuyez sur cette touche une seconde fois pour répéter tous les morceaux (chansons) du disque constamment.

Le voyant Repeat (Répéter) restera allumé.

Appuyez sur la touche une troisième fois pour arrêter la répétition de la lecture.

Programmation de la lecture (PROG.)

En mode arrêt, appuyez sur le bouton PROG.

1. Appuyez sur les touches Skip + ou Skip - pour rechercher le morceau souhaité, le numéro s'affichera sur l'écran lumineux.

FR-2

2. Lorsque le numéro que vous souhaitez apparaît sur l'écran, appuyez sur PROG. pour garder en mémoire ce morceau (chanson).

3. Reprendre les étapes (1) et (2) pour programmer d'autres morceaux. Vous pouvez programmer 20 morceaux.

4. Quand la programmation est faite, appuyez sur la touche PLAY et la lecture des morceaux démarrera dans l'ordre choisi. Remarque : Si vous changez de disque, éteignez l'appareil ou reprogrammez, la programmation précédente sera automatiquement annulée.

MAINTENANCE

- Eteignez l'appareil s'il n'est pas utilisé.
- N'appuyez pas sur les touches de l'appareil ou de la télécommande inutilement.
- N'utilisez que des cassettes de bonne qualité pour éviter d'endommager le lecteur cassette. Arrêtez immédiatement la lecture si la bande s'emmêle ou se casse. N'essayez pas de l'enlever vous-même. Envoyez toujours l'appareil dans un centre de service après-vente agréé pour toute réparation.
- De la poussière peut s'accumuler sur la tête magnétique, le cabestan ou l'axe après un certain temps. Utilisez du coton imbibé d'alcool ou un tissu nettoyant pour le nettoyage. Ne frottez pas la tête avec un objet dur.
- L'appareil doit toujours être posé sur une surface plane et bien être ventilé. Il sera endommagé s'il est posé sur une surface inégale.
- L'appareil ne doit pas être exposé : directement au soleil, vapeur ou suie ; à une lumière trop forte ou système de chauffage, haute température ou humidité, et à un champ magnétique puissant.
- L'arrière de l'appareil peut chauffer lorsqu'il est en marche. Ceci est normal. Ce n'est pas un dysfonctionnement.
- L'appareil peut créer des interférences avec le son et image de certains téléviseurs. Si tel est le cas, mettez l'appareil ailleurs.

ATTENTION

Pour éviter les risques d'incendie et d'électrocution, n'exposez pas cet appareil à la pluie ou à l'humidité. Ne retirez pas l'enveloppe de protection ni toute pièce à l'intérieur de l'appareil. Adressez-vous à une personne qualifiée.

CARACTERISTIQUES TECHNIQUES

a. Bloc d'alimentation :

Tension AC 220/230V - 50Hz

Puissance de sortie 2 x 1.8W RMS

Impédance du haut-parleur 4 Ω

b. Section Tuner :

FM :

Gamme de syntonisation 88 – 108MHZ (0.3)

Sensibilité : 20Db

Rapport signal-sur-bruit (RSB) 45 Db

AM :

Gamme de syntonisation 540 – 1600 KHZ

Sensibilité : 85Db

c. Section lecteur cassette :

Vitesse : 4,75 cm/s

d. Section lecteur CD :

Rapport Signal/Bruit : 60Db

Réponse de fréquence : 20HZ- 20KHZ

Compatibilité CD : CD/DA – CDR – CDRW

FR-4

Einführung

Vielen Dank, dass Sie dieses Produkt gekauft haben. Bitte lesen Sie diese Bedienungsanleitung sorgfältig vor Benutzung des Gerätes.

Bedienelemente und Anzeigen

1. CD-FACH
2. FREQUENZSKALA
3. REGLER TUNING
4. TASTE BAND
5. X-BASS (EXTRA BASS) BUTTON
6. TASTE CD REPEAT
7. TASTE SKIP - / SEARCH -
8. TASTE CD PLAY/PAUSE
9. TASTE SKIP + / SEARCH +
10. TASTE CD STOP
11. REGLER VOLUME
12. KASSETTENFACH
13. CASSETTE KNOB DOOR
14. RECORD/PLAY [AUFNAHME/WIEDERGABE] ABSPIELKONTROLLE
15. DISPLAY
16. EIN-/AUSSCHALTER
17. ANZEIGE POWER
18. ANZEIGE FM STEREO
19. SCHALTER FUNCTION (TUNER / TAPE ON/OFF / CD)
20. ZUFALLSWIEDERGABE TASTE
21. TASTE CD PROGRAM
22. KOPFHÖRERBUCHSE
23. FM ANTENNENKABEL
24. LAUTSPRECHERKLEMMEN RECHTS
25. LAUTSPRECHERKLEMMEN LINKS
26. NETZKABEL

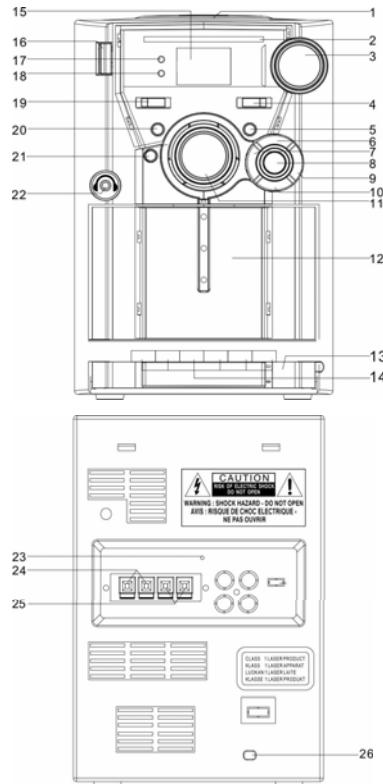

FERNBEDIENUNG

1. Taste CD Play/Pause
2. Taste Skip/Search Track Forward (Skip-Taste Vorwärts)
3. Taste Skip/Search Track Backward (Skip-Taste Rückwärts)
4. Taste Stop

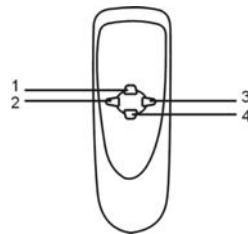

BEDIENUNG DES GERÄTES

Führen Sie die Enden des rechten und des linken Lautsprecherkabels in die Lautsprecherklemmen an der Geräterückseite ein. Stellen Sie sicher, dass das linke Ende mit Klemme L verbunden wird und das rechte Ende mit Klemme R. Verbinden Sie das Netzkabel mit einer Steckdose.

Es ist sehr wichtig, dass Sie vor Anschluss des Gerätes prüfen, ob die Stromspannung Ihres Gerätes mit dem Netzstrom in Ihrem Haushalt übereinstimmt.

UKW/FM-ANTENNE

Ziehen Sie die UKW/FM-Antenne (an der Geräterückseite gelegen) ganz aus, um einen UKW-Sender zu empfangen. Richten Sie die Antenne auf den bestmöglichen Empfang aus.

OHRHÖRER

Dieses Gerät besitzt eine Ohrhörerbuchse. Verbinden Sie die Ohrhörer (nicht mitgeliefert) mit der Buchse und passen Sie die Lautstärke an. Sobald Sie die Ohrhörer angeschlossen haben, werden die Lautsprecher automatisch abgeschaltet.

Regler volume

Drehen Sie am REGLER VOLUME, um die Lautstärke zu reduzieren oder zu erhöhen.

BEDIENUNG DES RADIOS

Stellen Sie den Schalter Function auf die Position „Tuner“. Wählen Sie das gewünschte Frequenzband mit dem SCHALTER BAND aus. Stellen Sie mit dem REGLER TUNING einen Radiosender ein. Bei Nutzung des UKW/FM-Frequenzbandes: Positionieren Sie die Antenne so, dass Sie den bestmöglichen Empfang erzielen. Bei Nutzung des MW/AM-Frequenzbandes: Drehen Sie das Gerät, bis Sie den bestmöglichen Empfang erzielen. Passen Sie die Lautstärke auf das gewünschte Niveau an.

Anmerkung: Die Anzeige „FM Stereo“ leuchtet, wenn ein Stereosignal empfangen wird. Falls der Stereoempfang mit starkem Rauschen unterlegt sein sollte, richten Sie die Antenne in eine bessere Empfangsposition aus oder stellen Sie den Schalter Band von „FM ST.“ auf „FM“. Sie empfangen den Sender dann in Mono.

BEDIENUNG DES KASSETTENREKORDERS

Stellen Sie den Schalter Function auf Position „Tape“, um den Kassettenbetrieb zu aktivieren.

1. Wiedergabe

- Öffnen Sie die Kassettenabdeckung
- Drücken Sie Taste Stop \blacksquare / \blacktriangle , um das Kassettenfach zu öffnen.
- Legen Sie eine Kassette – mit dem Kassettenband nach unten ausgerichtet – in das Kassettenfach ein.
- Schließen Sie das Kassettenfach.
- Drücken Sie Taste \blacktriangleright , um die Wiedergabe zu starten.
- Stellen Sie die Lautstärke auf das gewünschte Niveau ein.
- Drücken Sie Taste Stop/Ej, um die Wiedergabe der Kassette zu beenden.
- Drücken Sie Taste Stop/Ej ein weiteres Mal, um die Kassette entnehmen zu können. Das Kassettenfach öffnet sich.
- Entnehmen Sie die Kassette und schließen Sie das Kassettenfach.

2. Schnelles Vorspulen

Die Kassettenabdeckung \blacktriangleright (19) ist die SCHNELLVORSPULTASTE. Drücken Sie diese Taste, um die Kassette vorzuspulen. Drücken Sie Taste \blacksquare / \blacktriangle (20), um das Vorspulen zu stoppen, wenn das Band die gewünschte Stelle erreicht hat.

3. Schnelles Zurückspulen

Die Kassettenabdeckung \blacktriangleleft (18) ist die SCHNELLRÜCKSPULTASTE. Drücken Sie diese Taste, um die Kassette zurückzuspulen. Drücken Sie Taste \blacksquare / \blacktriangle (20), um das Rückspulen zu stoppen, wenn das Band die gewünschten Stelle erreicht hat.

4. Pause

Die Kassettenabdeckung \blacksquare (21) ist die PAUSETASTE. Falls Sie die Kassette während der Wiedergabe unterbrechen möchten, drücken Sie diese Taste. Drücken Sie die Taste ein weiteres Mal, um mit der Wiedergabe fortzufahren.

5. Stop/Eject

Die Kassettenabdeckung \blacksquare / \blacktriangle (20) ist die Stopp- und Auswurfaste. Falls Sie während der Wiedergabe, schnellen Vor-/Rückspulens die Kassette stoppen oder entnehmen möchten, drücken Sie diese Taste.

6. Aufnahme vom Radio

Folgen Sie den Anleitungen des Abschnittes „Bedienung des Radios“.

Öffnen Sie das Kassettenfach und legen Sie eine unbespielte Kassette ein.

Spulen Sie das Band mit den Tasten Rew bzw. F.Fwd zu der Stelle vor/zurück, an der die Aufnahme beginnen soll.

Stellen Sie einen Radiosender ein, von dem Sie aufnehmen möchten. Drücken Sie gleichzeitig die Tasten Record und Play. Beide Tasten sollten eingedrückt bleiben.

Sie nehmen nun vom Radio auf; die Aufnahme stoppt automatisch am Ende der Kassettenlaufzeit.

Drücken Sie Taste Stop/Ej, falls Sie die Aufnahme vorzeitig beenden möchten.

ANMERKUNG: Stellen Sie den Schalter Function auf die Position „Tape“, falls Sie sich die Aufnahme anhören möchten. Spulen Sie die Kassette durch Drücken auf Taste Rew zurück; halten Sie die Kassette an der Stelle, an der die Aufnahme begonnen hatte, an. Drücken Sie Taste Play, um die Wiedergabe zu starten.

7. Aufnahme von einer Compact Disc

Stellen Sie den Schalter Function auf die Position „CD“. Legen Sie eine CD ein und schließen Sie das CD-Fach. Legen Sie eine Kassette in das Kassettenfach ein. Drücken Sie die Kassettentaste Pause.

Drücken Sie die Kassettentasten Record und Play. Starten Sie die Wiedergabe durch Drücken der CD-Taste Play/Pause. Lösen Sie die Kassettentaste Pause, sobald Sie mit der Aufnahme beginnen möchten. Drücken Sie Taste Stop/Eject, um die Aufnahme zu beenden. Stellen Sie den Schalter Function auf die Position „Tape“, falls Sie sich die Aufnahme anhören möchten. Spulen Sie die Kassette mit Taste Rew zurück. Drücken Sie Taste Play, um die Wiedergabe zu starten.

BEDIENUNG DES CD-PLAYERS

Stellen Sie den Schalter Function auf die Position „CD“. Öffnen Sie das CD-Fach und legen Sie eine CD ein. Um eine CD zu entnehmen fassen Sie sie bitte nur am Rand an. Sehr wichtig: Berühren Sie niemals die unbedruckte Seite der CD. Falls sich Staub auf der Disc angesammelt haben sollte, kann die bedruckte CD-Seite mit einem weichen Tuch gereinigt werden.

1. Taste Play/Pause (▶/||)

Legen Sie eine CD in das CD-Fach ein und starten Sie die Wiedergabe.

Drücken Sie diese Taste einmal während der Wiedergabe, um das Abspielen kurz zu unterbrechen. Drücken Sie die Taste ein weiteres Mal, um mit der Wiedergabe fortzufahren.

2. Schnellsuche – Vorwärts

Halten Sie die Taste Skip + der Fernbedienung oder die Taste ► des Gerätes mehrere Sekunden lang gedrückt, um innerhalb eines Titels eine Vorwärts-Schnellsuche durchzuführen.

3. Schnellsuche – Rückwärts

Halten Sie die Taste Skip – der Fernbedienung oder die Taste ◀ des Gerätes mehrere Sekunden lang gedrückt, um innerhalb eines Titels eine Rückwärts-Schnellsuche durchzuführen.

4. Taste Skip – Vorwärts

Drücken Sie die Taste Skip + der Fernbedienung oder die Taste ► des Gerätes einmal, um sich zum nächsten Titel zu bewegen.

5. Taste Skip – Rückwärts

Drücken Sie die Taste Skip – der Fernbedienung oder die Taste ◀ des Gerätes einmal, um sich zum Anfang des laufenden Titels zu bewegen. Drücken Sie die Taste ein weiteres Mal, um zum vorigen Titel zu gelangen.

6. Taste Stop (■)

Drücken Sie die Taste an der Fernbedienung oder die am Gerät gelegene Taste, um die Wiedergabe der Disc zu beenden.

7. Wiederholfunktion (REPEAT)

Drücken Sie einmal diese Taste, um den laufenden Titel zu wiederholen. Die Anzeige Repeat blinkt im Display. Der laufende Titel wird in einer Endlosschleife wiederholt.

Drücken Sie die Taste ein weiteres Mal, um alle Titel zu wiederholen. Die Anzeige Repeat verbleibt weiterhin im Display.

Drücken Sie die Taste ein drittes Mal, um die Wiederholfunktion zu beenden.

8. Programmfunktion (PROG)

Drücken Sie im Stopp-Modus die Taste PROG des Gerätes.

(1) Drücken Sie Taste Skip + bzw. Skip –, um nach dem gewünschten Titel zu suchen. Die jeweilige Nummer wird im LCD-Display angezeigt.

(2) Sobald die Nummer des gewünschten Titels angezeigt wird, drücken Sie die Taste PROG. Der Titel ist damit gespeichert.

(3) Wiederholen Sie die Schritte (1) und (2), um andere Titel zu programmieren. Es können bis zu 20 Titel programmiert werden.

(4) Wenn Sie alle gewünschten Titel programmiert haben, können Sie die Wiedergabe mit Taste PLAY starten. Die Titel werden in der von Ihnen vorgegebenen Reihenfolge abgespielt.

Bitte beachten Sie, dass das Programm gelöscht wird, wenn CDs ausgetauscht werden, wenn die Netzstromzufuhr unterbrochen oder wenn neues Programm eingegeben wird.

PFLEGE

Stellen Sie das Gerät mit der Taste Power aus, wenn es nicht benutzt wird.

- Drücken Sie keine der Tasten am Gerät oder an der Fernbedienung, ohne einen Grund dafür zu haben.
- Benutzen Sie ausschließlich Kassetten von guter Qualität, um eine Beschädigung des Kassetten decks zu vermeiden. Stoppen Sie das Gerät sofort, falls sich das Kassettenband während der Wiedergabe abwickelt oder falls es reißen sollte. Versuchen Sie nicht, das Band selber zu entfernen; beauftragen Sie eine autorisierte Kundendienststelle damit.
- Auf dem Magnetkopf lagern sich mit der Zeit Verunreinigungen ab. Benutzen Sie zur Reinigung entweder ein mit Alkohol oder Spiritus angefeuchtetes Wattestäbchen oder eine Reinigungskassette. Versuchen Sie nicht, die Verunreinigung mit einem harten Objekt vom Magnetkopf abzureiben.
- Das Gerät sollte stets auf einer ebenen Fläche abgestellt werden. Sorgen Sie für ausreichende Entlüftung. Das Abstellen des Gerätes auf einer unebenen Fläche könnte es beschädigen.
- Bitte beim Platzieren des Gerätes die folgenden Bedingungen vermeiden: direktes Sonnenlicht, Dampf, Ruß, starke Lichtquellen oder Heizungen, hohe Temperaturen oder Feuchtigkeit, starke Magnetfelder.
- Der hintere Teil des Gehäuses erwärmt sich während des Betriebes. Dies ist normal und kein Zeichen einer Fehlfunktion.
- Das Gerät kann Störgeräusche und Bildstörungen bei in der Nähe des Gerätes platzierten Fernsehern verursachen. Sollte dies passieren, stellen Sie das Gerät bitte an einen anderen Ort.

WARNUNG:

Setzen Sie das Gerät keinem Regen und keiner Feuchtigkeit aus, um das Risiko von Feuer und elektrischem Schlag zu vermeiden. Nehmen Sie das Gehäuse nicht ab, es befinden sich keine zu wartenden Teile im Geräteinneren; Wartung darf nur von qualifiziertem Kundendienstpersonal vorgenommen werden.

TECHNISCHE DETAILS

a. Stromversorgung

| | |
|-------------------------|---------------------------------|
| Stromspannung | Wechselstrom AC 220/230V – 50Hz |
| Ausgangsleistung | 2 x 1,8 Watt RMS |
| Lautsprecher-Widerstand | 4 Ohm |

b. Radio

| | |
|---------------------|------------------|
| UKW/FM: | |
| Wellenbereich | 88-108 MHZ (0.3) |
| Sensitivität | 20dB |
| Rauschabstand (S/N) | 45dB |

MW/AM:

| | |
|---------------|--------------|
| Wellenbereich | 540-1600 KHZ |
| Sensitivität | 85dB |

c. Kassettendeck

| | |
|-------------------------|----------|
| Bandlaufgeschwindigkeit | 4,75cm/s |
|-------------------------|----------|

d. CD-Player

| | |
|---------------------|----------------------------|
| Rauschabstand (S/N) | 60dB |
| Frequenzgang | 20HZ-20KHZ |
| CD-Kompatibilität | CD/DA – CDR – CDRW |
| Abmessungen | (146 mm x 219 mm x 234 mm) |