

COMMANDES

Dispositif de lecture

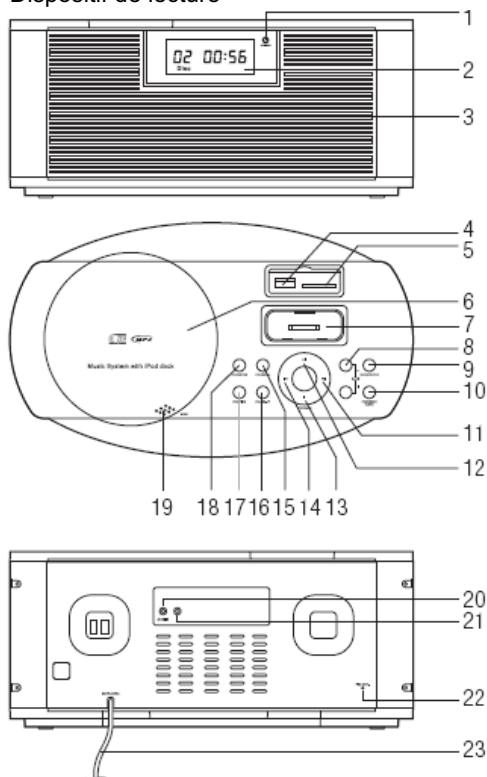

Télécommande

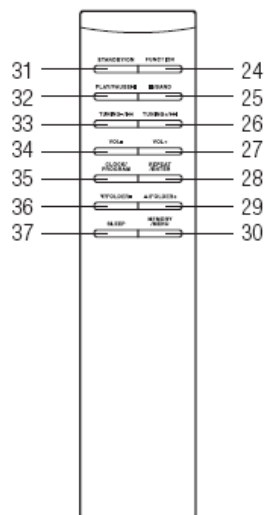

Non indiqué : câble stéréo Ø3.5 mm

N°	Pièce/bouton	Fonction	N°	Pièce/bouton	Fonction
1	Capteur infrarouge	Reçoit le signal de la télécommande	6	Couvercle du compartiment CD	-
2	Écran LCD	Affichage	7	Connexion iPod	Sert à brancher un dispositif iPod
3	Haut-parleurs (deux côtés)	Restitution sonore	8	Bouton VOL +/-	Sert à régler le volume
4	Connexion USB	Sert à brancher des clés de mémoire USB	9	Bouton REPEAT/ENTER	Mode répétition / touche de retour
5	Lecteur de carte SD/MMC	Sert à lire les cartes mémoires SD/MMC	10	Bouton PROG/MENU/CLOCK	Sert à créer un programme / régler l'heure / régler le menu iPod

N°	Pièce/bouton	Fonction	N°	Pièce/bouton	Fonction
11	Bouton ▶▶	Lit la piste suivante / recherche un morceau de piste précis / recherche une station radio	25	Bouton ■/BAND	Arrête la lecture / Sélectionne une fréquence
12	Bouton ▶ 	Démarre / met la lecture en pause	26	Bouton TUNING+ / ▶▶	Lit la piste suivante / recherche un morceau de piste précis / recherche une station radio
13	Bouton STOP/BAND ■	Arrête la lecture/choisit une fréquence	27	Bouton VOL+	Augmente le volume
14	Bouton ◀◀	Lit la piste précédente / recherche un morceau de piste précis / recherche une station radio	28	Bouton REPEAT/ENTER	Mode répétition / touche de retour
15	Bouton FOLDER + / ▲	Sélectionne le fichier suivant / contrôle menu iPod	29	Bouton ▲/FOLDER +	Sélectionne le fichier suivant / contrôle menu iPod
16	Bouton FOLDER - / ▼	Sélectionne le fichier précédent / contrôle menu iPod	30	Bouton MEMORY/MENU	Enregistre station radio / contrôle menu iPod
17	Bouton FUNCTION	Sélectionne le mode fonction	31	Bouton STANDBY/ON	Allume l'appareil / bascule en mode veille
18	Bouton STANDBY/ON	Allume l'appareil / bascule en mode veille	32	Bouton PLAY/PAUSE ▶ 	Démarre / met la lecture en pause
19	Ouverture du compartiment CD	Sert à ouvrir le compartiment CD	33	Bouton TUNING - / ◀◀	Lit la piste précédente / recherche un morceau de piste précis / recherche une station radio
20	Prise AUX-IN	Sert à brancher un dispositif externe via un câble stéréo	34	Bouton VOL-	Diminue le volume
21	Prise casque (3.5 mm)	Sert à brancher des écouteurs ou un casque	35	Bouton CLOCK/PROGRAM	Crée un programme/ règle l'heure
22	Antenne filaire FM	Antenne pour la radio FM	36	Bouton ▼/FOLDER-	Sélectionne le fichier précédent / contrôle menu iPod
23	Cordon d'alimentation avec fiche	Sert à alimenter l'appareil	37	Bouton SLEEP	Mode sommeil
24	Bouton FUNCTION	Sélectionne le mode fonction			

Allumer et éteindre l'appareil

- Appuyez sur le bouton **STANDBY/ON** (31) pour allumer l'appareil. L'écran LCD (2) s'activera et affichera *HELLO* un bref instant. L'appareil reviendra automatiquement au dernier mode de fonctionnement choisi.
- Appuyez sur le bouton **STANDBY/ON** pour éteindre l'appareil. L'appareil basculera automatiquement en mode veille. L'écran LCD affichera *GOODBYE* un bref instant, puis l'heure. Il est nécessaire de préprogrammer l'heure sinon seul "--:--" s'affichera.

Sélectionner un mode de fonctionnement

- Appuyez sur le bouton **FUNCTION** (24) pour choisir un des modes de fonctionnement TUNER, CD, USB, CARD, IPOD ou AUX.

Un bref aperçu de ces modes est répertorié comme ci-dessous :

TUNER	Radio
CD	Lecture CD
USB	Lecture de fichiers audio via une clé de mémoire USB
CARD	Lecture de fichiers audio via des cartes mémoires SD/MMC
IPOD	Lecture via un dispositif iPod
AUX	Lecture via un dispositif de lecture branché via un câble stéréo (.ex lecteur MP3)

Lire et mettre la lecture en pause

- Appuyez sur le bouton **PLAY/PAUSE**  (32) pour démarrer une lecture CD, USB, CARD, IPOD ou AUX. Appuyez à nouveau sur ce bouton pour mettre la lecture en pause.

Arrêter la lecture

- Appuyez sur le bouton **■/BAND** (25) pour arrêter la lecture CD, USB, CARD, IPOD ou AUX. En mode radio, ce bouton s'utilise pour basculer entre les fréquences FM et AM.

Volume

- Les boutons **VOL+** (27) et **VOL-** (34) vous permettent de régler le volume. + augmente le volume et – le diminue. Si vous appuyez sur ces boutons à plusieurs reprises, vous pouvez régler le volume de 01 (MIN) à 30 (MAX).
- **Attention !** Un volume trop fort peut causer une altération auditive irréparable.

Casque

- L'appareil dispose d'une prise casque 3.5 mm (21). Vous pouvez brancher la plupart des écouteurs ou casques normaux (non fournis).
- Si une prise casque ou écouteur est branchée à une prise casque, les haut-parleurs intégrés se désactiveront automatiquement.
- Dès qu'une prise casque ou écouteur est débranchée, les haut-parleurs se mettront en marche.

Régler l'heure

- À la première utilisation de l'appareil, l'heure à l'écran clignote "--:--" une fois l'appareil branché à l'alimentation électrique. L'appareil doit être en mode veille pour régler l'heure. Pour régler l'heure, suivez les étapes suivantes :
- En mode veille, maintenez le bouton ou **CLOCK/PROGRAM** (35) enfoncé pendant 2 secondes. L'écran indiquera 24 HEURE et 24 clignotera.
- Appuyez sur le bouton **TUNING -/** ◀◀ (33) ou **TUNING +/** ▶▶ (26) pour basculer entre les formats 24-heures (24H) ou 12-heures.
- Si vous sélectionnez le format 12-heures, l'écran indiquera également AM pour le matin et PM pour l'après-midi.
- Confirmez votre sélection via le bouton **CLOCK/PROGRAM**. L'écran affichera maintenant 00:00 et l'heure clignotera. Réglez l'heure via les boutons **TUNING -/**◀◀ et **TUNING +/**▶▶ (vous pouvez maintenir ces boutons enfoncés), puis confirmer le réglage via le bouton **CLOCK/PROGRAM**. Maintenant, les minutes clignotent. Réglez les minutes en suivant les mêmes étapes.
- Enregistrez les paramètres de l'heure en appuyant sur le bouton **CLOCK/PROGRAM**.
- Si vous n'appuyez sur aucun bouton pendant 10 secondes, l'écran s'éteint et les réglages non confirmés ne sont pas enregistrés.

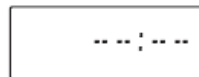

Fig. 2



Fig. 3



Fig. 4

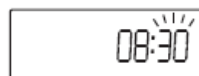

Fig. 5



Si vous débranchez l'appareil de l'alimentation électrique, l'heure est uniquement sauvegardée pendant un court instant, puis doit être à nouveau programmée.

Afficher l'heure en mode de fonctionnement

- Pour afficher l'heure, maintenez le bouton **CLOCK/PROGRAM** (35) enfoncé pendant environ 2 secondes. L'écran affichera l'heure pendant environ 5 secondes.

Fonction sommeil – SOMMEIL

- Pour vous endormir en écoutant de la musique, vous pouvez régler la durée de 90 minutes à 10 minutes. Une fois la durée déterminée écoulée, l'appareil s'éteint automatiquement.
- Appuyez sur le bouton **SLEEP** (37) à plusieurs reprises afin que la durée souhaitée s'affiche à l'écran. Il est possible de régler les durées suivantes : 90, 80, 70, 60, 50, 40, 30, 20 et 10 minutes. Une fois le réglage de la durée de sommeil programmé, l'écran affichera également **SLEEP**.
- Pour désactiver la fonction sommeil, appuyez sur le bouton **SLEEP** à plusieurs reprises afin que l'écran n'affiche plus le voyant de commande **SLEEP**.



Si le temps de lecture d'une piste spécifique via CD, USB, CARD, AUX ou IPOD est plus court que la durée de sommeil réglée, la lecture s'arrêtera à la fin de la chanson.

Antennes

- Pour capter des stations radio FM, cet appareil est équipé d'une antenne filaire FM (22). Étendez-la de façon à recevoir une meilleure réception possible. Ne branchez jamais cette antenne à d'autres antennes.
- Pour capter des stations radio AM, l'appareil est doté d'une antenne ferrite. Tournez l'appareil de façon à améliorer la réception.

Régler manuellement une station radio

- Vous pouvez régler manuellement les stations radio dotées d'un signal faible ou qui sont éloignées.
- Appuyez sur le bouton **STANDBY/ON** (31) pour allumer l'appareil.
- Appuyez plusieurs fois sur le bouton **FUNCTION** (24) afin que l'écran affiche **TUNER** et le voyant de contrôle **TUNER**.
- Vous pouvez sélectionner les fréquences en appuyant sur le bouton **■/BAND** (25). L'écran affichera FM ou AM en fonction de la fréquence choisie.
- Les boutons **TUNING -/◀◀** (33) et **TUNING +/▶▶** (26) vous permettent de parcourir manuellement les stations. À chaque fois que vous appuyez sur un bouton, la fréquence augmentera ou diminuera de 0.05 MHz pour FM et de 9 KHz pour AM.
- Lorsque les stations stéréo sont réglées, l'écran indique également le voyant de contrôle **ST**.



Fig. 6

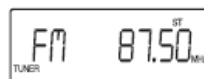

Fig. 7

Rechercher automatiquement des stations

- Si une station particulière n'est pas automatiquement trouvée, réglez-la manuellement.
- Maintenez le bouton **TUNING -/◀◀** (33) ou **TUNING +/▶▶** (26) enfoncé pendant environ 2 secondes pour effectuer une recherche automatique de la prochaine fréquence de station plus haute ou plus basse. La recherche automatique s'arrêtera en appuyant sur ce(s) même(s) bouton(s). Répétez la recherche afin de trouver la station souhaitée.
- **Remarque** : Il n'y a pas de son pendant la recherche.

Enregistrer une station

- Cet appareil peut enregistrer 30 stations FM et 10 stations AM pour accès plus facile.
- Réglez la fréquence souhaitée, puis la station radio souhaitée.
- Appuyez sur le bouton **MEMORY/MENU** (30). Le numéro du prochain emplacement mémoire clignote à l'écran. Vous pouvez sélectionner le numéro de l'emplacement mémoire souhaité via les boutons **▲/FOLDER +** (29) et **▼/FOLDER-** (36). Enregistrez le réglage en appuyant sur le bouton **MEMORY/MENU**. Lors de l'enregistrement, l'écran affiche le voyant de contrôle **MEM**.
- Vous pouvez enregistrer des stations en suivant les mêmes étapes.
- Si vous souhaitez programmer à nouveau un emplacement mémoire déjà enregistré, faites-le en utilisant la procédure précédemment décrite. La station précédemment enregistrée dans l'emplacement mémoire s'écrasera automatiquement.



Fig. 8

Lire un CD audio

- En suivant la procédure précédemment décrite, placez un CD audio dans le compartiment et mettez l'appareil en mode de lecture CD.
- L'écran indique le numéro de la première piste et la durée de la lecture. Il indique également le voyant de contrôle DISC.
- **Lire/mettre la lecture en pause** : Appuyez sur le bouton **PLAY/PAUSE** (32) pour démarrer ou mettre la lecture en pause. Si la lecture est en pause, la durée de la lecture écoulée clignotera alors à l'écran.
- **Arrêter la lecture** : Pour arrêter la lecture, appuyez sur le bouton **■/BAND** (25). L'écran affiche le nombre total de pistes et la durée totale de lecture.



Fig. 11



Fig. 12



Fig. 13

- **Piste précédente ou suivante** : Appuyez sur le bouton **TUNING -/◀◀** (33) ou **TUNING +/▶▶** (26) pour passer à la piste précédente ou suivante. En appuyant sur le bouton **TUNING -/◀◀**, vous répétez la piste en cours depuis le début. En appuyant deux fois sur le bouton, vous lirez alors la piste précédente. En appuyant sur le bouton **TUNING +/▶▶**, vous lirez la piste suivante.
- **Avance et retour** : En maintenant le bouton **TUNING -/◀◀** ou **TUNING +/▶▶** enfoncé, vous pouvez avancer ou rembobiner la piste en cours de lecture. Après avoir trouvé l'emplacement souhaité, laissez le bouton pour continuer la lecture. En avançant ou en rembobinant la piste, le son est automatiquement sur zéro.
- **Répéter la piste** : Lorsque vous appuyez une fois sur le bouton **REPEAT/ENTER** (28), la piste en cours de lecture se répétera de manière continue. L'écran affiche le voyant de contrôle **RPT**.
- **Répéter le CD** : Lorsque vous appuyez deux fois sur le bouton **REPEAT/ENTER**, le CD sera alors répété de manière continue. L'écran affiche le voyant de contrôle **RPT ALL**.
- **Lecture aléatoire** : Lorsque vous appuyez trois fois sur le bouton **REPEAT/ENTER**, les pistes seront alors lues dans un ordre aléatoire. L'écran affiche le voyant de contrôle **RDM**.
- **Désactiver les modes de lecture** : En fonction du mode, vous pouvez appuyer plusieurs fois sur le bouton **REPEAT/ENTER** afin que l'écran n'affiche plus le voyant de contrôle **RPT**, **RPT ALL** ou **RDM**. Cela désactive la fonction correspondante. L'arrêt ou l'interruption du CD désactive ces modes de lecture.



Les modes de lecture "RPT", "RPT ALL" et "RDM" s'activent aussi si la lecture est en pause.

Lire un programme enregistré

- Cet appareil permet de lire jusqu'à 20 pistes dans un ordre préréglé. Pour cela, effectuez la procédure suivante.
- Placez un CD dans le compartiment CD comme décrit précédemment.
- Mettez l'appareil en mode arrêt en appuyant sur le bouton **■/BAND** (25).

- Appuyez une fois sur le bouton **CLOCK/PROGRAM** (35). L'écran affiche 00 P--01 et le voyant de contrôle *MEM* ; les chiffres 00 clignoteront.
- Les boutons **TUNING -/◀◀** (33) et **TUNING +/▶▶** (26) vous permettent de choisir les pistes ou le CD à programmer. Appuyez sur le bouton **CLOCK/PROGRAM** pour enregistrer la sélection. Le second emplacement mémoire s'ouvrira et peut se régler comme décrit précédemment.
- Vous pouvez régler jusqu'à 20 emplacements mémoires. Après avoir saisi tous les emplacements mémoires, l'écran affiche alors *PROGFUL*.
- **Lire un programme enregistré** : Appuyez sur le bouton **PLAY/PAUSE ▶||** (32) pour lire un programme préréglé.
- **Arrêter un programme enregistré** : Appuyez une fois sur le bouton **■/BAND** (25) pour arrêter la lecture d'un programme enregistré.
- **Supprimer un programme enregistré** : Vous pouvez supprimer le programme enregistré en appuyant deux fois sur le bouton **■/BAND**, en ouvrant le compartiment CD ou en basculant sur un autre mode de fonctionnement. Le voyant de contrôle *MEM* disparaîtra de l'écran.

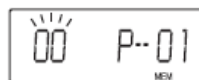

Fig. 14

Lire un disque MP3

- Insérez un disque MP3 et basculez en mode de lecture CD.
- L'écran affichera le numéro de la première piste, la durée de la lecture et le voyant de contrôle *MP3*.
- **Lire/mettre la lecture en pause** : Appuyez sur le bouton **PLAY/PAUSE ▶||** (32) pour démarrer ou mettre la lecture en pause. Si la lecture est en pause, la durée de la lecture écoulée clignotera alors à l'écran.
- **Arrêter la lecture** : Pour arrêter la lecture, appuyez sur le bouton **■/BAND** (25). L'écran affiche le nombre total de pistes et de dossiers. L'écran indique également le voyant de contrôle *FOLDER*.
- **Piste précédente ou suivante** : Appuyez sur le bouton **TUNING -/◀◀** (33) ou **TUNING +/▶▶** (26) pour passer à la piste précédente ou suivante. En appuyant sur le bouton **TUNING -/◀◀**, vous répétez la piste en cours depuis le début. Lorsque vous appuyez deux fois sur le bouton, vous lirez alors la piste précédente. En appuyant sur le bouton **TUNING +/▶▶**, vous lirez la piste suivante.
- **Avance et retour** : En maintenant le bouton **TUNING -/◀◀** ou **TUNING +/▶▶** enfoncé, vous pouvez avancer ou rembobiner la piste en cours. Après avoir trouvé l'emplacement souhaité, laissez le bouton pour continuer la lecture. En avançant ou en rembobinant la piste, le son est automatiquement sur zéro.
- **Recherche ou saut vers le dossier suivant** : Vous pouvez sauter au dossier précédent ou suivant en appuyant sur les boutons **▲/FOLDER +** (29) et **▼/FOLDER-** (36) pendant 2 secondes. La première piste du dossier sélectionné sera automatiquement lue. Appuyez sur le bouton **PLAY/PAUSE ▶||** pour lire le dossier sélectionné à partir du mode arrêt. Vous pouvez sauter à un dossier précédent ou suivant en maintenant les boutons **▲/FOLDER +** et **▼/FOLDER-** enfoncés.
- **Avancer ou reculer de 10 pistes** : Vous pouvez avancer ou reculer de 10 pistes en appuyant sur les boutons **▲/FOLDER +** et **▼/FOLDER-**.

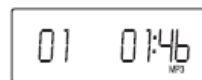

Fig. 15

- **Répéter la piste** : Lorsque vous appuyez une fois sur le bouton **REPEAT/ENTER** (28), la piste en cours de lecture se répétera de manière continue. L'écran affiche le voyant de contrôle *RPT*.
- **Répéter le dossier** : Lorsque vous appuyez deux fois sur le bouton **REPEAT/ENTER**, le dossier en cours de lecture sera alors répété de manière continue. L'écran affiche le voyant de contrôle *RPT FOLDER*.
- **Répéter le CD** : Lorsque vous appuyez trois fois sur le bouton **REPEAT/ENTER**, le CD sera alors répété de manière continue. L'écran affiche le voyant de contrôle *RPT ALL*.
- **Lecture aléatoire** : Lorsque vous appuyez quatre fois sur le bouton **REPEAT/ENTER**, les pistes seront alors lues dans un ordre aléatoire. L'écran affiche le voyant de contrôle *RDM*.
- **Désactiver les modes de lecture** : En fonction du mode, vous pouvez appuyer plusieurs fois sur le bouton **REPEAT/ENTER** jusqu'à ce que l'écran n'affiche plus le voyant de contrôle *RPT*, *RPT FOLDER*, *RPT ALL* ou *RDM*. Cela désactive la fonction correspondante. L'arrêt ou l'interruption du CD désactive ces modes de lecture.



Les modes de lecture "RPT", "RPT FOLDER", "RPT ALL" et "RDM" s'activent aussi si la lecture est en pause.

Lire un programme enregistré

- Cet appareil permet de lire jusqu'à 99 pistes dans un ordre préréglé. Si vous le souhaitez, vous pouvez programmer plus d'une fois les mêmes pistes. Pour cela, effectuez la procédure suivante.
- Placez un CD dans le compartiment CD comme décrit précédemment.
- Mettez l'appareil en mode arrêt en appuyant sur le bouton **■/BAND** (25).
- Appuyez une fois sur le bouton **CLOCK/PROGRAM** (35). L'écran affiche F00 P--01 et le voyant de contrôle *MEM* ; les chiffres F00 clignoteront.
- Les boutons **▲/FOLDER +** (29) et **▼/FOLDER-** (36) vous permettent de choisir un dossier et appuyez sur le bouton **CLOCK/PROGRAM** pour enregistrer la sélection. T00 clignote à l'écran.
- Les boutons **TUNING -/◀◀** (33) et **TUNING + /▶▶** (26) vous permettent de choisir les pistes du disque à programmer. Appuyez sur le bouton **CLOCK/PROGRAM** pour les enregistrer. Le second emplacement mémoire (*F00 P--02*) s'ouvrira et se peut se régler comme décrit précédemment.
- Après avoir saisi tous les 99 emplacements mémoires, l'écran affiche alors *PROGFUL*. Il n'est pas nécessaire de remplir tous les emplacements mémoires pour lire le programme enregistré.
- **Lire un programme enregistré** : Appuyez sur le bouton **PLAY/PAUSE ▶||** (32) pour lire un programme préréglé.
- **Arrêter un programme enregistré** : Appuyez une fois sur le bouton **■/BAND** (25) pour arrêter la lecture d'un programme enregistré.
- **Supprimer un programme enregistré** : Vous pouvez supprimer le programme enregistré en appuyant deux fois sur le bouton **■/BAND**, en ouvrant le compartiment CD ou en basculant sur un autre mode de fonctionnement. Le voyant de contrôle *MEM* disparaîtra de l'écran.

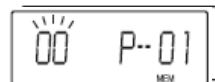

Fig. 14

CLÉS USB ET CARTES SD/MMC

Brancher une clé USB

- N'utilisez pas une rallonge pour brancher la clé USB au dispositif de lecture.
- Les clés USB doivent être au format FAT. Les dispositifs au format NTFS ne seront pas reconnus.
- Les clés USB permettent de lire des formats audio comme le CD audio et le MP3.
- La connexion USB (4) s'adapte aux normes 1.1 et 2.0.
- Cet appareil ne supporte que les dispositifs de stockage USB de capacité jusqu'à 8 Go.
- Des dispositifs de stockage USB pourraient ne pas être compatibles avec cet appareil du fait de l'évolution des technologies.
- Soulevez le couvercle USB/SD et insérez la fiche USB du dispositif de stockage dans le port USB (4) sur l'appareil.
- Allumez l'appareil et sélectionnez **USB** avec le bouton **FUNCTION** (24). L'appareil lira maintenant le dispositif de stockage USB en commençant par la première piste.
- Si les formats ne sont pas lisibles, l'écran affichera alors **NOFILE**.
- S'il n'y a pas de dispositif de stockage USB connecté au dispositif de lecture, l'écran affichera alors **NO USB**.
- Pendant la lecture via **USB**, l'écran affiche le voyant de contrôle **USB**.

Brancher une carte SD/MMC

- Les cartes mémoires SD ou MMC doivent être au format FAT. Les dispositifs au format NTFS ne seront pas reconnus.
- Les formats audio comme le CD audio et le MP3 sont lus via des cartes SD et MMC.
- Cet appareil ne supporte que les cartes SD/MMC de capacité jusqu'à 8 Go.
- Des cartes SD/MMC pourraient ne pas être compatibles avec cet appareil du fait de l'évolution des technologies.
- Soulevez le couvercle USB/SD et insérez une carte SD ou MMC dans le lecteur de carte SD/MMC (5). En insérant la carte, assurez-vous que les contacts se situent devant l'appareil.
- Allumez l'appareil et sélectionnez **CARD** avec le bouton **FUNCTION** (24). L'appareil lira maintenant la carte SD ou MMC en commençant par la première piste.
- Si la carte n'est pas lisible, l'écran affichera alors **NOFILE**.
- S'il n'y a pas de carte SD/MMC connectée au dispositif de lecture, l'écran affichera alors **NO CARD**.
- Pendant la lecture d'une carte SD ou MMC, l'écran affiche le voyant de contrôle **CARD**.



*Il est conseillé d'arrêter la lecture en appuyant sur le bouton **■/BAND** (25) avant de débrancher le dispositif USB/SD MMC.*

Lecture d'une clé USB ou d'une carte SD/MMC

- La procédure de programmation de piste et de lecture est la même que celle décrite au chapitre "LIRE UN CD AUDIO" et "LIRE UN DISQUE MP3".
- Avant de lire le dispositif de stockage USB, la carte SD ou MMC, assurez-vous de connaître les formats afin de vérifier la qualité de la lecture.

iPod Overview

- iPod is a trademark of the Apple Inc.
- This playback device is equipped with an iPod dock that enables you to listen to music from your iPod through the device's loudspeakers as well as to recharge the batteries. This device is equipped with a universal iPod connection. Models with 30 contacts are listed below:
 - iPod mini 1st /2nd generation
 - iPod Nano 1st /2nd /3rd /4th generation
 - iPod 4th generation
 - iPod classic
 - iPod 5th generation (video)
 - iPod touch 1st /2nd generation



Before connecting your iPod, please read the iPod operating instructions, especially the safety instructions with regards to usage with other devices.

Attaching/Removing the iPod

- Place your iPod carefully onto the iPod connection (7). The iPod must face the front of the device.
- **With a dock-adaptor:** Attach the correct adaptor (not included in delivery) to the connection. Then set the iPod on it. The iPod should not be in a protective cover or in a protective casing.
- For removal, carefully lift the iPod and take it off.



Il est conseillé d'arrêter la lecture en appuyant tout d'abord sur le bouton ■/BAND (25) avant de retirer le iPod.

Utiliser l'iPod

- Allumez le dispositif de lecture. Pour utiliser une touche iPod, appuyez sur le symbole musical.
- Sélectionnez *IPOD* avec le bouton **FUNCTION** (24) et la première piste commencera à lire.
- Vous pouvez également manipuler l'iPod avec les boutons de fonction iPod. Déverrouillez d'abord le clavier iPod si nécessaire.
- **Régler le volume :** Vous pouvez régler le volume avec les boutons **VOL+** (27) et **VOL-** (34). **+** augmente le volume et **-** le diminue.
- **Lire/mettre la lecture en pause :** Appuyez sur le bouton **PLAY/PAUSE** ►|| (32) pour démarrer ou mettre la lecture en pause. L'écran du iPod affichera la lecture et le mode pause.
- **Arrêter la lecture :** Appuyez sur le bouton ■/BAND (25) pour arrêter la lecture.
- **Piste précédente ou suivante :** Appuyez sur le bouton **TUNING -/|◀◀** (33) ou **TUNING + /▶▶** (26) pour passer à la piste précédente ou suivante. En appuyant sur le bouton **TUNING -/|◀◀** (33), vous répétez la piste en cours depuis le début. Lorsque vous appuyez deux fois sur le bouton, vous lirez alors la piste précédente. En appuyant sur le bouton **TUNING + /▶▶** (26), vous lirez la piste suivante.

PRISE AUX

- **Avance et retour** : En maintenant le bouton **TUNING -/◀◀** (33) ou **TUNING + /▶▶** (26) enfoncé, vous pouvez avancer ou rembobiner la piste en cours. Après avoir trouvé l'emplacement souhaité, laissez le bouton pour continuer la lecture.
- **Utiliser le menu du iPod** : Vous pouvez utiliser le menu du iPod avec les boutons **▲/FOLDER +** (29), **▼/FOLDER-** (36), **REPEAT/ENTER** (28) et **MEMORY/MENU** (30). Exemple : Pour accéder au menu iPod, appuyez sur le bouton **MEMORY/MENU**. En utilisant les boutons **▲/FOLDER +** et **▼/FOLDER-**, sélectionnez le menu correspondant et confirmez avec le bouton **REPEAT/ENTER**.
- **Charger la batterie du iPod** : L'iPod se charge lorsque l'appareil est en mode de lecture : USB, CARD, IPOD, AUX ou Standby.



Les appareils iPod incompatibles avec cette station ne seront pas rechargés.

Brancher un dispositif externe via la connexion AUX-IN

- Un dispositif de lecture externe (ex lecteur MP3) peut se brancher à ce dispositif de lecture via la connexion **AUX-IN** (20) à l'arrière de l'appareil et vous pouvez lire la musique grâce aux haut-parleurs.
- **Attention !** Avant de brancher votre dispositif de lecture externe (ex lecteur MP3), veuillez également lire les consignes de fonctionnement, plus particulièrement les consignes de sécurité liées à l'utilisation de l'appareil avec d'autres dispositifs.
- Lors du branchement, utilisez le câble stéréo Ø3.5 mm fourni.
- Éteignez le dispositif de lecture (mode pause) et le dispositif externe.
- Branchez le câble stéréo à la prise **AUX-IN** (20) à l'arrière de l'appareil et branchez l'autre extrémité à la prise casque ou à la prise SORTIE DE LIGNE du dispositif de lecture. Si le dispositif externe dispose d'une prise plus petite ou plus grande, utilisez alors un adaptateur adéquat (non fourni à la livraison).
- Allumez d'abord le dispositif externe et mettez le volume sur zéro. Allumez le dispositif de lecture et réglez également le volume sur zéro.
- Appuyez plusieurs fois sur le bouton **FUNCTION** (24) pour que l'écran affiche **AUX**.
- Vous pouvez désormais régler le volume des deux appareils. Si le dispositif externe est branché au dispositif de lecture via la prise SORTIE DE LIGNE du dispositif externe, réglez alors le volume sur le dispositif de lecture.
- Vous pouvez contrôler la lecture en utilisant le dispositif externe.
- Assurez-vous que si vous éteignez uniquement cet appareil, le dispositif de lecture externe continuera à lire.

BEDIENINGSFUNCTIES

Afspeelapparaat

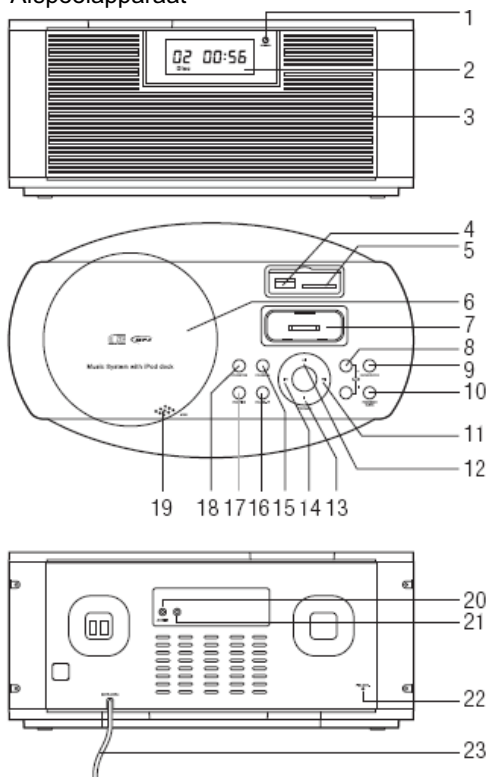

Afstandsbediening

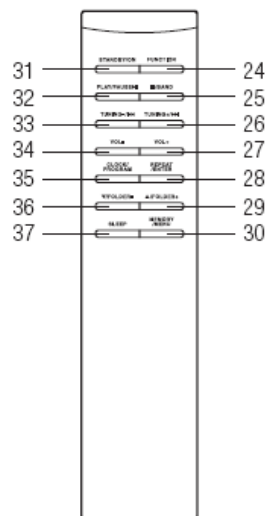

Niet afgebeeld: Ø3.5 mm – stereokabel

Nr.	Onderdeelnr./knop	Functie	Nr.	Onderdeelnr./knop	Functie
1	Infraroodsensor	Ontvangt het signaal van de afstandsbediening.	6	Klep CD-compartment	-
2	LCD-display	Display	7	iPod-aansluiting	Bedoeld om de iPod op aan te sluiten.
3	Luidsprekers (beide zijden)	Geluidsreproductie	8	VOL +/- knop	Volumebeheer
4	USB-aansluiting	Bedoeld om USB-apparatuur aan te sluiten.	9	REPEAT/ENTER knop	Instellen herhaalfunctie /enterknop
5	SD/MMC-kaart-lezer	Bedoeld om SD/MMC-geheugenkaarten te lezen.	10	PROG/MENU/CLOCK knop	Programmeren/tijd instellen/iPod-menu -instellingen.

BEDIENINGSFUNCTIES

Nr.	Onderdeelnr./knop	Functie	Nr.	Onderdeelnr./knop	Functie
11	knop ►►	Speel de volgende track/ga naar een specifiek tracksegment/zoek een radiozender	25	■/BAND-knop	Stop het afspelen/Selecteer een frequentie.
12	knop ►	Afspelen starten/pauzeren	26	TUNING+ / ►►	Speel de volgende track/ga naar een specifiek tracksegment/zoek een radiozender
13	STOP/BAND ■ knop	Stop het afspelen/selecteer een frequentie	27	VOL + knop	Verhoog het volume.
14	knop ◀◀	Speel de vorige track/ga naar een specifiek tracksegment/zoek een radiozender	28	REPEAT/ENTER knop	Instellen herhaalfunctie /enterknop
15	FOLDER + /▲ knop	Selecteer het volgende bestand/ iPod menubediening	29	▲/FOLDER + knop	Selecteer de volgende map/ iPod menubediening
16	FOLDER - /▼ knop	Selecteer het vorige bestand/ iPod menubediening	30	MEMORY/MENU knop	Sla de radiozender op/iPod-menubediening
17	FUNCTION-knop	Selecteer de functiemodus	31	STANDBY/ON knop	Schakel het apparaat in/ zet het in de standby-modus
18	STANDBY/ON knop	Schakel het apparaat in/zet het in de standby-modus	32	PLAY/PAUSE ► knop	Afspelen starten/pauzeren
19	CD-compartiment ejectknop	Bedoeld om het CD-compartiment te openen	33	TUNING -/ ◀◀ knop	Speel de vorige track/ga naar een specifiek tracksegment/zoek een radiozender
20	AUX-IN-aansluiting	Bedoeld voor het aansluiten van een extern apparaat d.m.v. een stereokabel.	34	VOL- knop	Verlaag het volume.
21	Koptelefoonaansluiting (3,5mm)	Bedoeld om de koptelefoon op aan te sluiten.	35	CLOCK/PROGRAM knop	Programmeren/tijd instellen
22	FM-draadantenne	Antenne voor FM-radio	36	▼/FOLDER- knop	Selecteer de vorige map/ iPod menubediening
23	Voedingskabel met stekker	Voeding voor het apparaat.	37	SLEEP-knop	Slaapfunctie
24	FUNCTION-knop	Selecteer de functiemodus			

Het apparaat in- en uitschakelen

- Druk op de **STANDBY/ON** (31) knop om het apparaat in te schakelen. Het LCD-scherm (2) zal ingeschakeld worden en kort verschijnt er *HELLO*. Het apparaat zal automatisch teruggaan naar de functioneringsmodus die als laatste gebruikt werd.
- Druk op de **STANDBY/ON**-knop om het apparaat uit te schakelen. Het apparaat zal automatisch in de standby-modus gaan. Op het LCD-scherm verschijnt kort *GOODBYE* en daarna de tijd. De tijd moet van te voren geprogrammeerd worden anders verschijnt alleen "--:--".

Een functioneringsmodus selecteren

- Druk op de **FUNCTION**-knop (24) om te kiezen uit de functiemodi TUNER, CD, USB, CARD, IPOD of AUX. Een kort overzicht van deze modi is te zien in het onderstaande:

TUNER	Radio
CD	CD afspelen
USB	Afspelen van audiobestanden vanaf USB-apparaten.
CARD	Afspelen van audiobestanden vanaf SD/MMC-geheugenkaarten.
IPOD	Afspelen via een iPod-apparaat.
AUX	Afspelen via een afspeelapparaat aangesloten d.m.v. een stereokabel (bijv. een MP3-speler)

Afspelen en pauze

- Druk op de **PLAY/PAUSE** ►|| knop (32) om af te spelen vanaf CD, USB, CARD, IPOD of AUX. Wanneer u nogmaals op deze knop druk zal het afspelen gepauzeerd worden.

Afspelen stoppen

- Druk op de **■/BAND**-knop (25) om het afspelen vanuit de CD, USB, CARD, IPOD of AUX te stoppen. In de radiomodus kan deze knop gebruikt worden om te schakelen tussen de FM- en AM-frequenties.

Volume

- Het volume kan geregeld worden m.b.v. de **VOL+** (27) en **VOL-** (34) knoppen. **+** verhoogt het volume en **-** verlaagt het. Door deze knoppen herhaaldelijk in te drukken kunt u het volume instellen van 01 (MIN) tot 30 (MAX).
- **Waarschuwing!** Een te hoog volume kan leiden te onherstelbare schade aan het gehoor.

Koptelefoon

- Het apparaat is uitgerust met een 3,5 mm koptelefoonaansluiting (21). U kunt de meeste standaard koptelefoons (niet meegeleverd) aansluiten.
- Wanneer de koptelefoon aangesloten wordt op de koptelefoonaansluiting dan worden de ingebouwde luidsprekers automatisch gedempt.
- Zodra de koptelefoon afgekoppeld wordt, worden de luidsprekers weer geactiveerd.

Tijd instellen

Tijd instellen

- Wanneer het apparaat voor het eerst gebruikt wordt, knippert "--:--" in het display nadat de stekker in het stopcontact gestoken is. Het apparaat moet zich in de standby-modus bevinden om de tijd in te stellen. Ga als volgt te werk om de tijd in te stellen:
- Houd in de standby-modus de **CLOCK/PROGRAM**-knop (35) gedurende 2 seconden ingedrukt. '24 HOUR' verschijnt op het display waarbij 24 knippert.
- Druk op de **TUNING - /** ◀◀ (33) of **TUNING + /** ▶▶ (26) knoppen om te wisselen tussen een 24-uurs (24H) en een 12-uurs notatie.
- Wanneer u de 12-uursweergave selecteert dan verschijnt op het display ook *AM*, voor de ochtend, en *PM* voor de middag.
- Bevestig uw selectie met de **CLOCK/PROGRAM**-knop. Nu verschijnt 00:00 op het display waarbij het uur knippert. Stel het uur in d.m.v. de **TUNING - /** ◀◀ en **TUNING + /** ▶▶ knoppen (de knoppen kunnen ook ingedrukt gehouden worden) en bevestig de instelling met de **CLOCK/PROGRAM**-knop. Nu gaan de minuten knipperen. Stel de minuten in volgens dezelfde procedure.
- Stel de klokinstellingen in door op de **CLOCK/PROGRAM**-knop te drukken.
- Indien er 10 seconden lang geen knop ingedrukt wordt, dan wordt het display uitgeschakeld zonder de niet-bevestigde instellingen op te slaan.

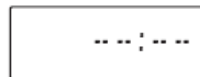

Afb.2



Afb.3



Afb.4

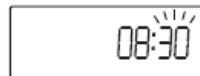

Afb.5



Wanneer u de stekker uit het stopcontact haalt, dan wordt de tijd alleen voor een zeer korte periode opgeslagen en moet daarna opnieuw ingeprogrammeerd worden.

De tijd weergeven in de functioneringsmodus

- Houd de **CLOCK/PROGRAM**-knop (35) ongeveer 2 seconden ingedrukt om de tijd weer te geven. De tijd zal ongeveer 5 seconden lang op het display getoond worden.

Slaapfunctie - SLEEP

- U kunt de tijdsduur instellen vanaf 90 minuten tot 10 minuten om in slaap te vallen wanneer u naar muziek luistert. Het apparaat wordt automatisch uitgeschakeld nadat de ingestelde tijd verlopen is.
- Druk herhaaldelijk op de **SLEEP**-knop (37) totdat de gewenste uitschakeltijd op het display verschijnt. De volgende tijdsinstellingen zijn mogelijk: 90, 80, 70, 60, 50, 40, 30, 20 en 10 minuten. Als de tijdsinstelling geprogrammeerd is wordt **SLEEP** in het display weergegeven.
- Druk herhaaldelijk op de **SLEEP**-knop totdat de **SLEEP**-indicator van het display verdwenen is om de slaapfunctie uit te schakelen.



Indien de afspeeltijd van een specifieke track op een CD, USB, CARD, AUX of IPOD korter is dan de ingestelde slaaptijd dan zal het afspelen pas stoppen aan het einde van de track.

Antennes

- Dit apparaat is uitgerust met een FM-draadantenne (22) voor de FM-ontvangst. Positioneer het op een dusdanige wijze dat u de best mogelijke ontvangst hebt. Sluit deze antenne nooit aan op andere antennes.
- Er is een ferrietantenne ingebouwd in het apparaat voor de AM-ontvangst. Draai het apparaat om de ontvangst te verbeteren.

De radiozender handmatig instellen

- Radiozenders met een zwak signaal of die zich verder weg bevinden kunnen handmatig ingesteld worden.
- Druk op de **STANDBY/ON** (31) knop om het apparaat in te schakelen.
- Druk herhaaldelijk op de **FUNCTION** (24) knop totdat *TUNER* en de bedieningsindicator *TUNER* in het display verschijnen.
- De frequentie kan geselecteerd worden door op de **BAND**-knop (25) te drukken. Afhankelijk van uw frequentieselectie, zal FM of AM op het display verschijnen.
- Door op de **TUNING -** (33) en **TUNING +** (26) knoppen te drukken, kunt u handmatig naar de zenders zoeken. Elke keer wanneer de knop ingedrukt wordt zal de frequentie met 0.05 MHz voor FM en 9 KHz voor AM toe of af nemen.
- Wanneer er zenders met stereo-ontvangst zijn ingesteld dan zal op het display ook de bedieningsindicator **ST** verschijnen.



Afb.6



Afb.7

Automatisch naar zenders zoeken

- Indien een bepaalde zender niet automatisch gevonden wordt, stel het dan handmatig in.
- Houd de **TUNING -** (33) of **TUNING +** (26) knoppen ongeveer 2 seconden ingedrukt om automatisch te zoeken naar de volgende hogere of lagere frequentie van de zender. Het indrukken van dezelfde knop(pen) zal het automatisch zoeken afbreken. Herhaal het zoeken totdat de gewenste zender gevonden is.
- **OPMERKING:** Tijdens het zoeken wordt het geluid uitgeschakeld.

De zender opslaan

- Het apparaat kan 30 FM en 10 AM-zenders opslaan voor een gemakkelijke bediening.
- Stel de gewenste frequentie in en daarna het gewenste radiostation.
- Druk op de **MEMORY/MENU**-knop (30). Het knipperende cijfer van de volgende geheugenlocatie zal verschijnen in het display. Het gewenste geheugenlocatiecijfer kan geselecteerd worden met de knoppen: **▲/FOLDER +** (29) en **▼/FOLDER-** (36). Sla de instelling op door op de **MEMORY/MENU**-knop te drukken. Tijdens het opslagproces verschijnt de bedieningsindicator *MEM* in het display.
- Extra zenders kunnen opgeslagen d.m.v. dezelfde procedure.
- Indien u een reeds opgeslagen geheugenlocatie opnieuw wilt programmeren dan kunt u dit doen d.m.v. de bovenstaande procedure. De zender die eerder opgeslagen werd op die geheugenlocatie zal automatisch overschreven worden.



Afb.8

Audio-CD's afspelen

- Leg zoals, eerder uitgelegd, een audio-CD in het compartiment en zet het apparaat in de CD-afspeelmodus.
- Het eerste tracknummer en de afspeeltijd verschijnen op het display. op het display verschijnt ook de *DISC*-bedieningsindicator.
- **Afspelen/pauzeren:** Druk op de **PLAY/PAUSE** ►|| knop (32) om af te spelen of te pauzeren. Wanneer het afspelen gepauzeerd is, dan zal de verlopen speeltijd in het display knipperen.
- **Afspelen stoppen:** Druk op de **■/BAND**-knop (25) om het afspelen te stoppen. Het display toont het totaal aantal tracks en de totale afspeeltijd.



Afb. 11



Afb. 12



Afb. 13

- **Volgende of vorige track:** Druk op de **TUNING -/◀◀** (33) of **TUNING +/▶▶** knoppen (26) om naar de volgende of vorige track te gaan. Druk op de **TUNING -/◀◀** knop en de huidige track zal weer vanaf het begin gaan spleen. Wanneer de knop twee keer ingedrukt wordt, zal de voorgaande track afgespeeld worden. Druk op de **TUNING +/▶▶** knop en de volgende track zal afgespeeld worden.
- **Terug- en vooruitspoelen:** Druk op de **TUNING -/◀◀** en **TUNING +/▶▶** knoppen en u kunt de track die op dit moment afgespeeld wordt terug- en vooruitspoelen. Laat, zodra u op de gewenste plek bent, de knop los om verder te gaan met afspelen. Tijdens het spoelen wordt het geluid automatisch op nul gezet.
- **Track herhalen:** Wanneer de **REPEAT/ENTER** (28) een keer ingedrukt wordt zal de huidige track onafgebroken achterelkaar herhaald worden. De *RPT*-bedieningsindicator verschijnt dan in het display.
- **CD herhalen:** Wanneer de **REPEAT/ENTER**-knop twee keer ingedrukt wordt dan zal de CD onafgebroken herhaald worden. De *RPT ALL*-bedieningsindicator verschijnt dan in het display.
- **Willekeurige afspelen:** Wanneer de **REPEAT/ENTER**-knop drie keer ingedrukt worden zullen de tracks in een willekeurige volgorde afgespeeld worden. De *RDM*-bedieningsindicator verschijnt dan in het display.
- **De afspeelmodi deactiveren:** Afhankelijk van de modus, kunt u de knop **REPEAT/ENTER** herhaaldelijk indrukken totdat de bedieningsindicator *RPT*, *RPT ALL* of *RDM* verdwenen is. Dit deactiveert de werkende functie. Deze afspeelmodi worden ook gedeactiveerd wanneer de CD gestopt of op een andere manier onderbroken wordt.



De afspeelmodi "RPT", "RPT ALL" en "RDM" kunnen ook ingeschakeld worden wanneer het afspelen gepauzeerd is.

Een ingesteld programma afspelen

- Dit apparaat heeft de mogelijkheid om 20 tracks in een voorgeprogrammeerde volgorde af te spelen. Volg de volgende procedure om dit te doen:
- Leg een CD in het CD-compartiment zoals eerder beschreven.
- Zet het apparaat in de stopmodus door op de **■/BAND**-knop (25) te drukken.

MP3-DISCS AF SPELEN

- Druk eenmaal op de **CLOCK/PROGRAM**-knop (35). Op het display verschijnen *00 P-01* en de bedieningsindicator *MEM* op het display; de cijfers *00* zullen knipperen.
- D.m.v. de **TUNING -/|◀◀** (33) en **TUNING + /▶▶** (26), knoppen kunt u kiezen welke tracks of CD u wilt programmeren. De selectie zal opgeslagen worden door op de **CLOCK/PROGRAM**-knop te drukken. De tweede geheugenlocatie zal geopend worden en kan ingesteld worden zoals eerder beschreven.
- U kunt maximaal 20 geheugenlocaties instellen. Zodra alle geheugenlocaties vol zitten, zal *PROGFUL* op het display verschijnen.
- **Een ingesteld programma afspelen:** Druk op de **PLAY/PAUSE ▶|** (32) om het voorgeprogrammeerde programma af te spelen.
- **Een ingesteld programma stoppen:** Druk eenmaal op de **■/BAND**-knop (25) om het afspelen van een ingesteld programma te stoppen.
- **Een ingesteld programma wissen:** Het ingestelde programma kan gewist worden door twee keer op de **■/BAND**-knop te drukken, door het CD-compartiment te openen of door naar een andere functioneringsmodus te gaan. De *MEM*-bedieningsindicator zal van het display verdwijnen.

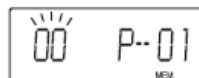

Afb. 14

MP3-DISCS AF SPELEN

- Leg er een MP3-disk in en schakel het apparaat in de CD-afspeelmodus.
- Het eerste tracknummer, de afspeeltijd en de *MP3*-bedieningsindicator verschijnen op het display.
- **Afspelen/pauzeren:** Druk op de **PLAY/PAUSE ▶|** knop (32) om af te spelen of te pauzeren. Wanneer het afspelen gepauzeerd is, dan zal de verlopen speeltijd in het display knipperen.
- **Afspelen stoppen:** Druk op de **■/BAND**-knop (25) om het afspelen te stoppen. Het display toont het totaal aantal tracks en het totaal aantal mappen. op het display verschijnt ook de *FOLDER*-bedieningsindicator.
- **Volgende of vorige track:** Druk op de **TUNING -/|◀◀** (33) of **TUNING + /▶▶** knoppen (26) om naar de volgende of vorige track te gaan. Druk op de **TUNING -/|◀◀** knop en de huidige track zal weer vanaf het begin gaan spelen. Wanneer de knop twee keer ingedrukt wordt, zal de voorgaande track afgespeeld worden. Druk op de **TUNING + /▶▶** knop en de volgende track zal afgespeeld worden.
- **Terug- en vooruitspoelen:** Druk op de **TUNING -/|◀◀** en **TUNING + /▶▶** knoppen en u kunt de huidige track terug- en vooruitspoelen. Laat de knop los zodra de gewenste plek gevonden is om verder te gaan met het afspelen. Tijdens het spoelen wordt het geluid automatisch op nul gezet.
- **Zoeken of naar de volgende map gaan.** U kunt naar de volgende of vorige map gaan door twee seconden de **▲/FOLDER +** (29) en **▼/FOLDER-** (36) knoppen ingedrukt te houden. De eerste track van de geselecteerde map zal automatisch afgespeeld worden. Druk op de **PLAY/PAUSE ▶|**-knop om de geselecteerde map af te spelen vanuit de stopmodus.
U kunt naar de volgende of vorige map gaan door de **▲/FOLDER +** (29) en **▼/FOLDER-** (36) knoppen ingedrukt te houden.
- **10 tracks vooruit of terug:** U kunt 10 tracks vooruit of terug door op de **▲/FOLDER +** en **▼/FOLDER-** knoppen te drukken.

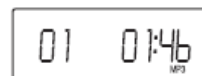

Afb. 15

- **Track herhalen:** Wanneer de **REPEAT/ENTER**-knop (28) een keer ingedrukt wordt zal de huidige track onafgebroken herhaald worden. De *RPT*-bedieningsindicator verschijnt dan in het display.
- **Map herhalen:** Wanneer de **REPEAT/ENTER**-knop twee keer ingedrukt wordt dan zal de huidige map onafgebroken herhaald worden. De *RPT FOLDER*-bedieningsindicator verschijnt dan in het display.
- **CD herhalen:** Wanneer de **REPEAT/ENTER**-knop drie keer ingedrukt wordt dan zal de CD onafgebroken herhaald worden. De *RPT ALL*-bedieningsindicator verschijnt dan in het display.
- **Willekeurig afspelen:** Wanneer de **REPEAT/ENTER**-knop vier keer ingedrukt wordt zullen de tracks in een willekeurige volgorde afgespeeld worden. De *RDM*-bedieningsindicator verschijnt dan in het display.
- **De afspeelmodi deactiveren:** Afhankelijk van de modus, kunt u de knop **REPEAT/ENTER** herhaaldelijk indrukken totdat de bedieningsindicator *RPT*, *RPT FOLDER*, *RPT ALL* of *RDM* verdwenen is. Dit deactiveert ook de werkende functie. Deze afspeelmodi worden ook gedeactiveerd wanneer de disk gestopt of op een andere manier onderbroken wordt.



De afspeelmodi "RPT", "RPT FOLDER", "RPT ALL" en "RDM" kunnen ook ingeschakeld worden wanneer het afspelen is gepauzeerd.

Een ingesteld programma afspelen

- Dit apparaat heeft de mogelijkheid om 99 tracks in een voorgeprogrammeerde volgorde af te spelen. Indien gewenst kunnen dezelfde tracks meer dan één keer geprogrammeerd worden. Voer de volgende procedure uit om dit te doen:
 - Leg een disc in het CD-compartiment zoals eerder beschreven.
 - Zet het apparaat in de stopmodus door op de **■/BAND**-knop (25) te drukken.
 - Druk eenmaal op de **CLOCK/PROGRAM**-knop (35). Op het display verschijnen *F00 P—01* en de bedieningsindicator *MEM* op het display; de cijfers *F00* zullen knipperen.
 - Selecteer een map d.m.v. de **▲/FOLDER +** (29) en **▼/FOLDER-** (36) knoppen en bevestig de selectie met de **CLOCK/PROGRAM**-knop. *T00* knippert in het display.
 - Selecteer de tracks van de disk die u wilt inprogrammeren d.m.v. de **TUNING -/|◀◀** (33) en **TUNING + /▶▶|** (26) en sla ze op door op de **CLOCK/PROGRAM**-knop te drukken. De tweede geheugenlocatie (*F00 P—02*) zal geopend worden en kan ingesteld worden zoals eerder beschreven.
 - Zodra alle 99 geheugenlocaties vol zitten, zal *PROGFUL* op het display verschijnen. Niet alle geheugenlocaties hoeven gevuld te zijn om het ingestelde programma af te spelen.
 - **Een ingesteld programma afspelen:** Druk op de **PLAY/PAUSE**-knop **▶|** (32) om het voorgeprogrammeerde programma af te spelen.
 - **Een ingesteld programma stoppen:** Het afspelen van het ingestelde programma kan gestopt worden door eenmaal op de **■/BAND**-knop te drukken.
 - **Een ingesteld programma wissen:** Het ingestelde programma kan gewist worden door twee keer op de **■/BAND**-knop te drukken, door het CD-compartiment te openen of door naar een andere functioneringsmodus te gaan. De *MEM*-bedieningsindicator zal van het display verdwijnen.

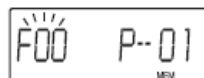

Afb.16

USB-APPARATEN EN SD/MMC-KAARTEN

Een USB-apparaat aansluiten

- Gebruik geen verlengsnoer om het USB-apparaat aan te sluiten op het afspelapparaat.
- Het USB-apparaten moeten FAT-geformatteerd zijn. NTFS-geformatteerde apparaten worden niet herkend.
- USB-apparaten kunnen gebruikt worden om audioformaten zoals audio-CD en MP3 af te spelen.
- De standaarden 1.1 en 2.0 kunnen gebruikt worden op de USB-aansluiting (4).
- Dit apparaat ondersteunt alleen USB-apparaten met een capaciteit van maximaal 8 GB.
- Dankzij het voortschrijden van de technologie kan het zijn dat bepaalde USB-apparatuur niet compatibel is met dit apparaat.
- Til de USB/SD-klep op en steek de USB-stekker van het apparaat in de USB-poort (4) op het apparaat.
- Schakel het apparaat in en selecteer *USB* d.m.v. de **FUNCTION**-knop (24). Het apparaat zal nu het USB-apparaat lezen en beginnen met het afspelen van de eerste track.
- Indien de formaten niet te lezen zijn, verschijnt *NOFILE* op het display.
- Indien er geen USB-apparaat is aangesloten op het afspelapparaat dan zal *NO USB* in het display verschijnen.
- Tijdens het afspelen via de USB verschijnt de bedieningsindicator *USB* in het display.

Een SD/MMC-kaart aansluiten

- SD- of MMC-kaarten moeten FAT-geformatteerd zijn. NTFS-geformatteerde apparaten worden niet herkend.
- Audioformaten zoals audio-CD en MP3 kunnen afgespeeld worden via SD- en MMC-kaarten.
- Dit apparaat ondersteunt alleen SD/MMC-kaarten met een capaciteit van maximaal 8 GB.
- Dankzij het voortschrijden van de technologie kan het zijn dat bepaalde SD/MMC-kaarten niet compatibel is met dit apparaat.
- Til de USB/SD-klep op en steek een SD- of MMC-kaart in de SD/MMC-kaartlezer (5). Controleer, wanneer u de kaart er in steekt, of de contactpunten naar de voorkant van het apparaat wijzen.
- Schakel het apparaat in en selecteer *CARD* d.m.v. de **FUNCTION**-knop (24). Het apparaat zal nu het de SD- of MMC-kaart lezen en beginnen met het afspelen van de eerste track.
- Indien de kaart niet te lezen is, verschijnt *NOFILE* op het display.
- Indien er geen SD/MMC-kaart is aangesloten op het afspelapparaat dan zal *NO CARD* in het display verschijnen.
- Tijdens het afspelen van een SD- of MMC-kaart zal de *CARD*-bedieningsindicator in het display te zien zijn.



*Het wordt aanbevolen om het afspelen te stoppen door op de **■/BAND**-knop (25) te drukken voordat u de USB-kabel of de SD/MMC-kaart er uithaalt.*

Een USB-apparaat of SD/MMC-kaarten afspelen

- Het afspelen en inprogrammeren van tracks is dezelfde als beschreven in de hoofdstukken: "AUDIO-CD'S AFSPELEN" en "MP3-DISCS AFSPELEN".
- Voordat u gaat afspelen vanaf het USB-apparaat, de SD- of MMC-kaart, moet u eerst controleren of u de formaten kent zodat u de kwaliteit van het afspelen kunt instellen.

iPod Overview

- iPod is a trademark of the Apple Inc.
- This playback device is equipped with an iPod dock that enables you to listen to music from your iPod through the device's loudspeakers as well as to recharge the batteries. This device is equipped with a universal iPod connection. Models with 30 contacts are listed below:
 - iPod mini 1st /2nd generation
 - iPod Nano 1st /2nd /3rd /4th generation
 - iPod 4th generation
 - iPod classic
 - iPod 5th generation (video)
 - iPod touch 1st /2nd generation



Before connecting your iPod, please read the iPod operating instructions, especially the safety instructions with regards to usage with other devices.

Attaching/Removing the iPod

- Place your iPod carefully onto the iPod connection (7). The iPod must face the front of the device.
- **With a dock-adaptor:** Attach the correct adaptor (not included in delivery) to the connection. Then set the iPod on it. The iPod should not be in a protective cover or in a protective casing.
- For removal, carefully lift the iPod and take it off.



*Het wordt aanbevolen om het afspelen te stoppen door eerst op de **■/BAND-knop** (25) te drukken voordat u de iPod ontkoppelt.*

De iPod gebruiken

- Schakel het afspeelapparaat in. Wanneer u de iPod Touch gebruikt, druk dan op het muzieksymbool.
- Selecteer *IPOD d.m.v.* **FUNCTION**-knop (24) en de eerste track zal automatisch afgespeeld worden.
- De iPod kan ook bedient worden d.m.v. de iPod-functieknoppen. Ontgrendel eerst het keypad van de iPod indien nodig.
- **Volume instellen:** Het volume kan geregeld worden m.b.v. de **VOL+** (27) en **VOL-** (34) knoppen. + verhoogt het volume en – verlaagt het.
- **Afspelen/pauzeren:** Druk op de **PLAY/PAUSE** **▶||** knop (32) om af te spelen of te pauzeren. Afspelen en pauzeren zullen in het display van de iPod weergegeven worden.
- **Afspelen stoppen:** Druk op de **■/BAND**-knop (25) om het afspelen te stoppen.
- **Volgende of vorige track:** Druk op de **TUNING -/◀◀** (33) of **TUNING +/▶▶** knoppen (26) om naar de volgende of vorige track te gaan. Druk op de **TUNING -/◀◀** knop (33) en de huidige track zal weer vanaf het begin gaan spelen. Wanneer de knop twee keer ingedrukt wordt, zal de voorgaande track afgespeeld worden. Druk op de **TUNING +/▶▶** knop (26) en de volgende track zal afgespeeld worden.

AUX-IN-AANSLUITING

- **Terug- en vooruitspoelen:** Druk op de **TUNING -/◀◀** (33) en **TUNING + /▶▶** knoppen (26) en u kunt de huidige track terug- en vooruitspoelen. Laat de knop los zodra de gewenste plek gevonden is om verder te gaan met het afspeelen.
- **Het iPod-menu bedienen:** Het iPod-menu kan bediend worden d.m.v. de knoppen: **▲/FOLDER +** (29), **▼/FOLDER-** (36), **REPEAT/ENTER** (28) en **MEMORY/MENU** (30).
Bijvoorbeeld: Druk op de **MEMORY/MENU**-knop om naar het iPod-menu te gaan. Maak doormiddel van de **▲/FOLDER +** en **▼/FOLDER-** knoppen de gewenste menuselectie en bevestig het met de **REPEAT/ENTER**-knop.
- **De batterij van uw iPod opladen:** De iPod wordt opgeladen wanneer het zich in de volgende afspeelmodi bevindt: USB, CARD, IPOD, AUX en Stand-by.



iPod-apparaten die niet compatible zijn met dit station worden niet opgeladen.

Een extern apparaat aansluiten via de AUX-IN-aansluiting

- Het is mogelijk om een extern afspelerapparaat (bijvoorbeeld een MP3-speler) aan te sluiten op dit apparaat via de **AUX-IN**-aansluiting (20) aan de achterkant van het apparaat en de muziek er van afgespeeld worden via de luidsprekers.
- **Waarschuwing!** Lees, voordat u het externe apparaat (bijvoorbeeld een MP3-speler) aansluit, ook gebruiksaanwijzing, vooral de veiligheidsaanwijzingen m.b.t. het gebruik van andere apparatuur.
- Gebruik bij het aansluiten de stereokabel van Ø3,5 mm meegeleverd.
- Schakel het afspelerapparaat (standby-modus) en het externe apparaat uit.
- Steek de stereokabel in de **AUX-IN**-aansluiting (20) aan de achterkant van het apparaat en sluit het andere uiteinde aan op de koptelefoonaansluiting of de LINE-OUT-aansluiting van het afspelerapparaat. Indien het externe apparaat een kleinere of grotere aansluiting heeft, gebruik dan een overeenkomende adapter (niet meegeleverd).
- Schakel eerst het externe apparaat aan en draai het volume op nul. Schakel nu dit afspelerapparaat in en draai eveneens het volume op nul.
- Druk herhaaldelijk op de **FUNCTION**-knop (24) totdat **AUX** in het display verschijnt.
- Nu kunt u het volume van beide apparaten instellen. Indien het externe apparaat via de LINE-OUT-aansluiting op het externe apparaat is aangesloten op het afspelerapparaat, regel dan het volume op het afspelerapparaat.
- Het afspelen wordt bediend via het externe apparaat.
- Controleer dat wanneer u alleen dit apparaat uitschakelt het externe afspelerapparaat doorgaat met afspelen.