

MARQUANT[®]

INSTRUCTION MANUAL

PORTABLE CD/MP3/WMA DISC PLAYER
STEREO RADIO WITH USB & SD/MMC CARD READER

Model: MHA-062

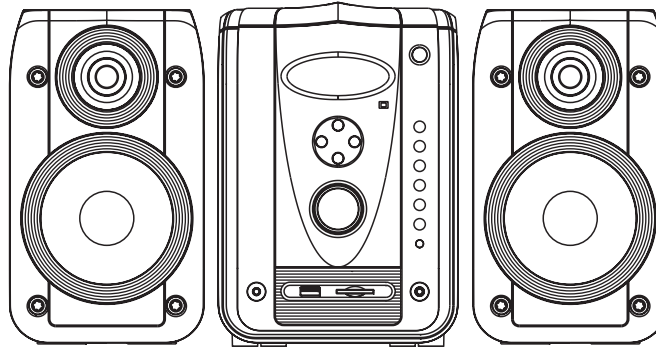

Please read and follow these instructions before using your unit.



LOCATION OF CONTROLS

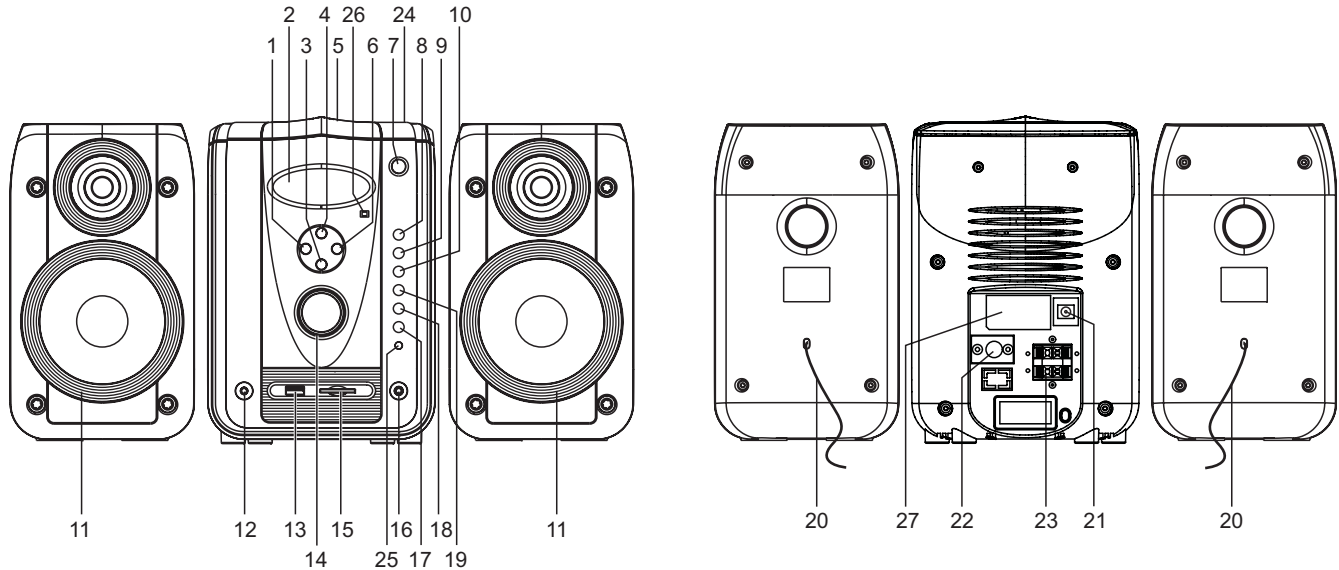

1. TUNING/SKIP DOWN BUTTON
2. LCD DISPLAY
3. STOP BUTTON
4. PLAY/PAUSE BUTTON
5. CD DOOR
6. TUNING/SKIP UP BUTTON
7. CD DOOR OPEN BUTTON
8. POWER BUTTON
9. FUNCTION BUTTON

10. PROG/MEM/TIME BUTTON
11. SPEAKERS
12. PHONES JACK
13. USB PORT
14. VOLUME CONTROL
15. SD/MMC CARD SLOT
16. AUDIO IN JACK
17. EQ/RECORD BUTTON
18. RANDOM/M- BUTTON

19. REPEAT/M+ BUTTON
20. SPEAKER CORD
21. DC IN JACK
22. FM ANTENNA JACK
23. SPEAKER L/R JACKS
24. CD DOOR CLOSE AREA
25. MIC JACK
26. REMOTE SENSOR
27. RATING LABEL

Illustration of the Keys on the Remote Controller and Their Main Functions

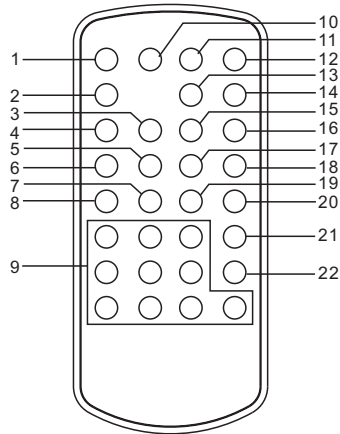

- | | |
|--|--|
| 1. POWER BUTTON | 12. RANDOM BUTTON |
| 2. FUNCTION BUTTON | 13. SLEEP BUTTON |
| 3. REC/DEL BUTTON | 14. VOLUME UP BUTTON |
| 4. M + BUTTON | 15. PLAY/PAUSE BUTTON |
| 5. SKIP/SEARCH&TUNING&
TIME/ALARM ADJUST
BACKWARD BUTTON | 16. VOLUME DOWN BUTTON |
| 6. M - BUTTON | 17. INTRO BUTTON |
| 7. REPEAT BUTTON | 18. SKIP/SEARCH&TUNING&
TIME/ALARM ADJUST
FORWARD BUTTON |
| 8. ID3 BUTTON | 19. STOP BUTTON |
| 9. NUMERIC BUTTONS | 20. PROG/MEM BUTTON |
| 10. EQ BUTTON | 21. ALARM BUTTON |
| 11. MUTE BUTTON | 22. TIME BUTTON |

AC OPERATION

Plug one end of the AC adaptor into the DC input jack, then plug the other end into AC wall outlet.

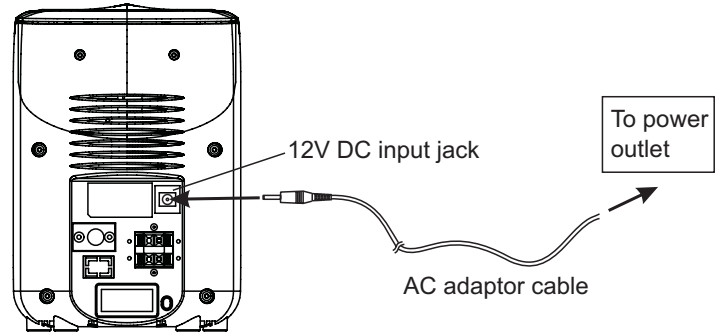

CONNECTING THE SPEAKERS

Press clip on the rear of the unit for plugging the speaker cord into the speaker jack.
(Ensure that you observe the color coding when connecting R/L speaker cord).

CONNECT THE FM ANTENNA (not supplied) TO THE FM ANTENNA JACK

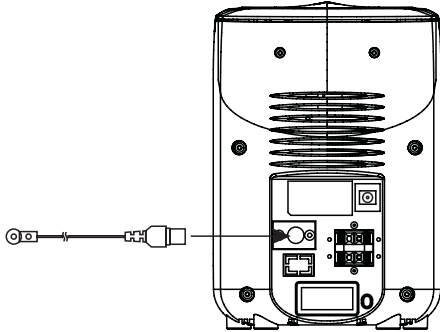

DIGITAL CLOCK SETTING

HOW TO SET TIME CORRECTLY (In standby mode)

Press and hold TIME button on the remote or PROGRAM/MEM/TIME button on the main unit until hour flashes on the display, by now utilize TUNING/SKIP button on the main unit or SKIP/SEARCH&TUNING&TIME/ALARM ADJUST button on the remote to adjust until the desired time is displayed. Press TIME Button on the remote or PROGRAM/MEM/TIME Button on the main unit to confirm your setting. Then minute flashes, and use TUNING/SKIP button on the main unit or SKIP/SEARCH & TUNING&TIME/ALARM ADJUST button on the remote to adjust until the desired time is displayed. Again press TIME button on the remote or PROGRAM/MEM/TIME button on the main unit to confirm.

SLEEP

Press the SLEEP button on the remote in music play mode or Radio broadcasts, the player enters the sleep mode, press the button again the display changes Sleep time in a sequence as follows:

90 → 80 → 70 → 60 → 50 → 40 → 30 → 20 → 10 → 00

When the SLEEP function is activated, the player goes to standby mode, at the moment playback or broadcasting reaches the Preset Sleep time.

HOW TO SET THE ALARM (In standby mode)

Press and hold ALARM Button until TURN ON shows on the display, and press the ALARM button again to enter the alarm setup menu with the hour flashes, utilize TUNING/SKIP button on the main unit or SKIP/SEARCH&TUNING&TIME/ALARM ADJUST button on the remote to adjust until the desired time is displayed. Press ALARM button to confirm, then the minute time flashes in the LCD, again utilize TUNING/SKIP button on the main unit or SKIP/SEARCH&TUNING&TIME/ALARM ADJUST button on the remote to adjust. Press ALARM button to confirm your setting, TURN OFF shows on the LCD, press ALARM button to enter a menu with the hour flashes. Follow the turn on time setting steps to set the turn off time. After finishing setting, you will see TUNER showing on the LCD, press SKIP/SEARCH&TUNING&TIME /ALARM ADJUST FORWARD button repeatedly to select TUNER, CD, USB, CARD, AUX for choosing the wake up mode.

DISC PLAYBACK

1. Press POWER button to turn on the player and Press FUNCTION button until the player enters disc mode.
2. Press CD OPEN button to insert a disc onto the CD tray and close the tray by hand via CD door close area.
3. It will start playback automatically after the player reads the disc successfully.

VARIOUS PLAY MODE OF CD PLAYBACK

STOP BUTTON

Press STOP button on the main unit or press STOP button on the remote in music play mode to stop playing and show total track numbers and display time. Press PLAY/PAUSE button to resume playback.

SKIPPING TRACKS AND SEARCHING BETWEEN TRACKS

Press TUNING/SKIP button on the main unit or SKIP/SEARCH FORWARD & BACKWARD button on the remote to skip the tracks ahead or backward. Press and hold SKIP/SEARCH buttons on the remote or TUNING/SKIP button on the unit to initiate high-rate scanning between tracks forward or backward respectively; release the pressed button to begin playback of music at normal speed.

SHOWING INFORMATION OF TRACKS

Press ID3 button on the remote to show some information for tracks (e.g artist name, track number, and so on).

Note: It needs the file support.

RECORD SONG FROM DISC TO EXTERNAL MEMORY DEVICE

Press the REC/DEL button on the remote or press EQ/RECORD button on the unit once to start recording song from disc to external memory device during playback. After finishing record, it will resume normal playback automatically. (You can record songs from the disc to the compatible external storing media devices, the record also can be done among the compatible external storing media devices.) To delete the file, press the skip/search buttons to select file you want to delete, and then press and hold the REC/DEL button on the remote to delete the file during playback. (Note: The delete function only works in USB and CARD mode.)

REPEAT MODES

In CD playing mode, Press REPEAT button on the remote or press REPEAT/M+ button on the main unit once to repeat the current track; the LCD shows the icon for single track repeat. Press this button twice to repeat all tracks; the LCD shows the corresponding icon for repeat all. Press the button three times to cancel repeat, the repeat icon will disappear.

In MP3/WMA playing mode, press REPEAT button once to repeat current track, twice to repeat album, three time to repeat tracks as a whole, four times to cancel repeat.

RANDOM PLAY

Press RANDOM button once in play mode to activate random playback immediately; the player will pick up tracks in a random sequence for playback. You may press this button once again to exit random play mode and return to normal playback.

INTRO SCAN PLAY

Press INTRO button once in play mode to activate introscan playback immediately; the player play the first 10 seconds of each track in a sequential order from the first track. You may press this button once again to exit introscan play mode and return to normal playback from the track it's arrived at.

EQ SELECTION

Press EQ button on the remote or press and hold EQ button on the unit continuously during disc playback mode to select EQ sound effects among ROCK, POP, CLASSIC, JAZZ and FLAT.

PROGRAM BUTTON

To program tracks, follow the steps below:

1. Press PROGRAM/MEM/TIME Button on the main unit or press PROGRAM/MEM button on the remote in CD/MP3/WMA Stop mode.
2. Press SKIP/SEARCH buttons to select tracks during CD/MP3/WMA program mode.
3. Press the PROGRAM/MEM/TIME Button on the main unit or press PROGRAM/MEM button on the remote to save this track to memory and step into the next programming step.
4. Repeat the processes specified above to go on with the programming.
5. After programming is finished, press the PLAY/PAUSE button to enter Program Playback.

6. A total of 20 tracks can be programmed for CD, and 99 tracks for MP3/WMA. You may press STOP button to terminate programmed playback. In program stop mode, press STOP button again to clear the programming.

DIGITAL TUNER OPERATION

Press FUNCTION button to enter Tuner mode.

Press TUNING/SKIP button on the main unit or SKIP/SEARCH&TUNING&TIME/ALARM ADJUST FORWARD or BACKWARD buttons to Manually tune the frequency.

Press and hold SKIP/SEARCH&TUNING&TIME/ALARM ADJUST buttons or TUNING/SKIP button for 2 seconds to automatically tune the radio frequency. When the tuning goes to one station available, broadcasting starts immediately.

To store the current radio station, follow the steps below:

1. Press TUNING BACKWARD or FORWARD button to select your desired frequency first.
2. Press PROG/MEM/TIME button on the main unit or PROG/MEM button on the remote.
3. Then press M+ or M- button to select a memory position.
4. Then press PROG/MEM/TIME button on the main unit or PROG/MEM button on the remote again to store the frequency.
5. Repeat the processes specified above to go on with the storing.
6. To recall the preset station frequency, press the M+/M- buttons. A total 10 stations can be stored in Memory for FM.

EXTERNAL MEMORY MEDIA OPERATION (USB/MMC & SD CARD)

Prepare the player for External Memory media operation

Insert a USB data traveller into the USB port; Press FUNCTION button continuously until the player enters USB mode; after this USB is successfully detected and read, it will start playback automatically.

OR

Insert an SD/MMC card into the card slot; Press FUNCTION button continuously until the player enters card mode; after this SD/MMC card is successfully detected and read, it will start playback automatically. You may play the files stored in the storage media much in the same way as you do the MP3 disc.

CAUTION: To avoid electronic static discharge, don't touch the USB port and card slot during playback.

AUDIO IN

Any audio signal can be input through the AUDIO IN jacks, and this set the function as a power amplifier.

1. Press the FUNCTION button to enter AUX mode.
2. Insert the plugs of the commercially audio line cable which is available in most audio stores into the Audio in JACK, and the other small connector into the LINE OUT JACK of signal source (other CD player, recorder etc).
3. Press the PLAY button of the signal source to start playback.
4. Adjust the VOLUME of this set. The VOLUME control of the signal source will not work any more.

USE THIS PLAYER WHILE SINGING SONGS

Power the player on. You may sing with a microphone. To it for this end, you need:

1. A Standard Microphone;
2. Connect the one-pin plug to the Mic jack of this player.

IMPORTANT SAFETY INSTRUCTIONS

- The apparatus shall not be exposed to dripping or splashing and that no objects filled with liquids, such as vases, shall be placed on the apparatus.
- The AC/DC adaptor should not be obstructed or should be easily accessed during intended use. To be completely disconnected the power input, the AC/DC adapter should be disconnected from the mains completely.
- No naked flame sources, such as lighted candles, should be placed on the apparatus.
- Minimum distances 2.0cm around the apparatus for sufficient ventilation. The ventilation should not be impeded by covering the ventilation openings with items, such as newspapers, table-cloths, curtains, etc.
- The use of apparatus is in tropical and/or moderate climates.
- Attention should be drawn to the environmental aspects of battery disposal.
- **CAUTION:** Danger of explosion if battery is incorrectly replaced. Replace only with the same or equivalent type.
- Battery shall not be exposed to excessive heat such as sunshine, fire or the like.
- Excessive sound pressure from earphones and headphones can cause hearing loss.
- The marking plate is located at the back of the apparatus.

TROUBLE SHOOTING CHECK LIST & HELPFUL HINTS

SHOULD YOUR SET HAVE A PROBLEM, CHECK THE FOLLOWING:

PROBLEM	CHECK THE FOLLOWING
Set does not work on AC	<ul style="list-style-type: none">• Does the AC outlet being used actually have AC power?
No sound	<ul style="list-style-type: none">• Is the Volume Control at MIN?• Is headphone in jack?• Is play OFF?
Remote control won't work.	<ul style="list-style-type: none">• Check that the battery is inserted in the "+" and "-" direction properly.• The battery may be flat. Replace it with a new one.• Check that the signal transmission is directed at the remote control sensor on the player.• Remove the obstacle between the remote control and remote control sensor.
CD does not rotate	<ul style="list-style-type: none">• Is outlet alive? Check outlet with a lamp or other appliance.• Make sure the CD function is on.
CD does not play	<ul style="list-style-type: none">• If the Display indicates no disc, this means the CD disc is upside down. Open the door, remove the CD, flip it over and insert correctly. The printed side up.• Is the lens very dirty? Gently clean lens with a soft cloth or CD cleaner. (Available at most stores)• Is the CD function is on?• Is the CD Play/Pause Button pressed during playback?
Disc skips parts of songs	<ul style="list-style-type: none">• Disc has a defect. Try cleaning the disc with a clean rag or disc cleaner. If this does not help the disc may be damaged.• Is the lens very dirty? Gently clean the lens.

Made in China

MARQUANT[®]

GEBRUIKSHANDLEIDING

**DRAAGBARE CD/MP3/WMA DISCSPELER
STEREO RADIO MET USB & SD/MMC KAARTLEZER**

Model: MHA-062

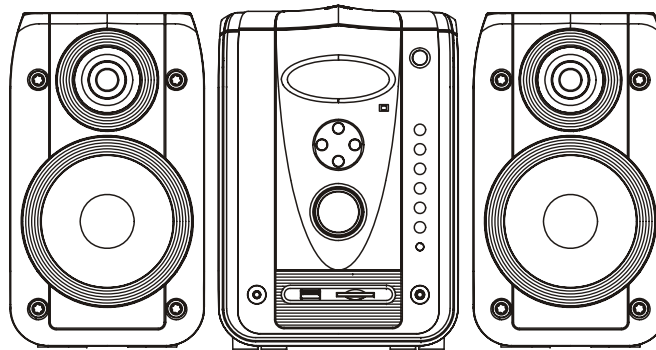

Lees eerst de gebruiksaanwijzing voordat u het toestel in gebruik neemt.



PLAATS VAN DE TOETSEN

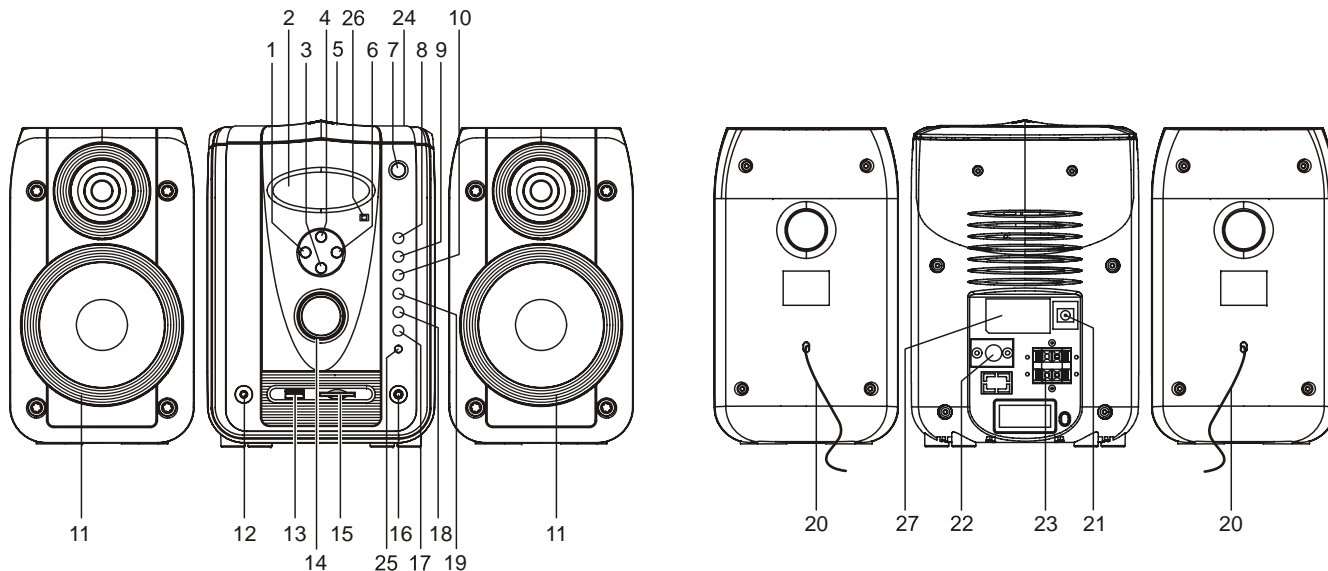

1. TUNING/SKIP OMLAAG TOETS
2. LCD DISPLAY
3. STOP TOETS
4. PLAY/PAUZE TOETS
5. CD KLEP
6. TUNING/SKIP OMHOOG TOETS
7. TOETS OM CD KLEP TE OPENEN
8. STOOM AAN/UIT TOETS
9. FUNCTIE TOETS

10. PROG/GEHEUGEN/TIJD TOETS
11. SPEAKERS
12. INGANG KOPELEFOON
13. USB PORT
14. VOLUME INSTELLING
15. SD/MMC KAART SLEUF
16. AUDIO INGANG
17. EQ/OPNAME TOETS
18. WILLEKEURIG/M- TOETS

19. HERHAAL/M+ TOETS
20. SPEAKER SNOER
21. DC INGANG
22. FM ANTENNE AANSLUITING
23. SPEAKER L/R INGANG
24. CD KLEP SLUITEN GEBIED
25. MIC INGANG
26. SENSOR AFSTANDSBEDIENING
27. MERKPLAATJE

Afbeelding van de toetsen op de afstandsbediening en de belangrijkste functies

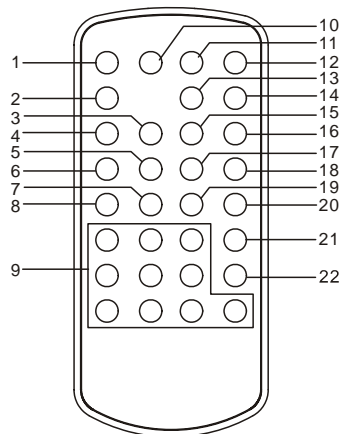

- | | |
|---|---|
| 1. AAN/UIT | 12. WILLEKEURIG TOETS |
| 2. FUNCTIE TOETS | 13. SLAAP TOETS |
| 3. OPNAME/WIS TOETS | 14. VOLUME HARDER TOETS |
| 4. M + TOETS | 15. PLAY/PAUZE TOETS |
| 5. SKIP/ZOEK& TUNING & TIJD/ALARM INSTELLEN | 16. VOLUME ZACHTER TOETS |
| 6. M - TOETS | 17. INTRO TOETS |
| 7. HERHAAL TOETS | 18. SKIP/ZOEK&TUNING & TIJD/ALARM INSTELLEN |
| 8. ID3 TOETS | 19. STOP TOETS |
| 9. NUMERIEKE TOETSSEN | 20. PROG/GEHEUGEN TOETS |
| 10. EQ TOETS | 21. ALARM TOETS |
| 11. GELUID UIT TOETS | 22. TIJD TOETS |

AC AANSLUITING

Doe het ene uiteinde van de AC adapter in de DC Ingang, vervolgens het andere uiteinde in een stopcontact steken.

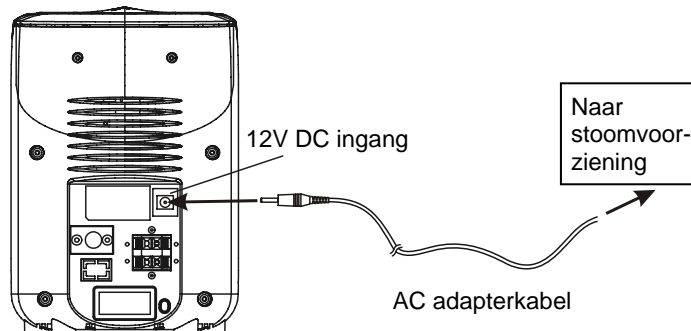

AANSLUITEN VAN DE SPEAKERS

Druk op het klipje aan de achterkant van het apparaat om het speakersnoer in de speakeringang te bevestigen. (Zorg ervoor dat u rekening houdt met de kleurcodes als u het R/L speakersnoer aansluit).

SLUIT DE FM ANTENNE KABEL (niet bijgeleverd) AAN OP DE FM ANTENNE AANSLUITING VAN HET APPARAAT

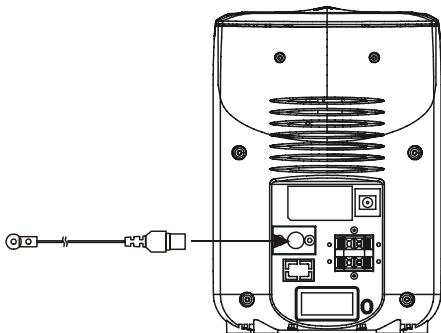

INSTELLEN VAN DIGITALE KLOK INSTELLEN VAN DE JUISTE TIJD (In stand-by modus)

Druk op de TIJD TOETS van de afstandsbediening of op de PROGRAM/GEHEUGEN/TIJD TOETS van het apparaat en houdt deze vast tot u de uren ziet opflikkeren op de display, vervolgens kunt u met de TUNING/SKIP TOETS op het apparaat of met de SKIP/ZOEK&TUNING&TIJD/ALARM INSTELLEN TOETS op de afstandsbediening de gewenste uren op de display instellen. Druk op de TIJD TOETS van de afstandsbediening of op de PROGRAM/GEHEUGEN/TIJD TOETS van het apparaat om de instelling te bevestigen. Vervolgens zullen de minuten opflikkeren en kunt u met de TUNING/SKIP TOETS op het apparaat of met de SKIP/ZOEK&TUNING&TIJD/ALARM

INSTELLEN TOETS op de afstandsbediening de gewenste minuten op de display instellen. Druk op de TIJD TOETS van de afstandsbediening of op de PROGRAM/GEHEUGEN/TIJD TOETS van het apparaat om de instelling te bevestigen.

SLAAPSTAND

Druk op de SLAAP TOETS van de afstandsbediening als u het toestel op de muziekweergave modus of radio hebt staan. De speler zal dan in de slaap modus gaan en daarna drukt u weer op de TOETS om de instelling van de slaaptijd in te stellen, in de volgende volgorde:

90 → 80 → 70 → 60 → 50 → 40 → 30 → 20 → 10
→ 00 minuten

Wanneer de SLAAP functie is geactiveerd, gaat de speler op stand-by na respectievelijk:

HET INSTELLEN VAN HET ALARM (In de stand-by modus)

Druk de ALARM TOETS in en houd hem vast totdat u TURN ON op de display ziet, druk nogmaals op de ALARM TOETS om in het instellingsmenu te activeren en u ziet de uren opflikkeren, met behulp van TUNING/SKIP TOETS op het apparaat of de SKIP/ZOEK&TUNING&TIJD/ALARM INSTELLEN TOETS op de afstandsbediening kunt u het gewenste aantal uren instellen. Druk op de ALARM TOETS om te bevestigen en vervolgens zullen de minuten op de LCD opflikkeren. Wederom met behulp van de TUNING/SKIP TOETS op het apparaat of de SKIP/ZOEK&TUNING&TIJD/ALARM

INSTELLEN TOETS op de afstandsbediening de juiste minuten instellen.

Druk op de ALARM TOETS om de instelling vast te leggen.

U ziet TURN OFF op de LCD, druk op de ALARM TOETS om het menu te activeren en u ziet de uren opflikkeren.

Volg de stappen van de tijdsinstelling om de uitzet tijd in te stellen. Nadat u de instellingen hebt ingebracht ziet u

TUNER op de LCD, druk meerdere malen op de SKIP/ZOEK&TUNING&TIJD /ALARM INSTELLEN VOORUIT TOETS om de TUNER, CD, USB, KAART of AUX te selecteren als alarm modus.

CD WEERGAVE

1. Druk op de AAN/UIT TOETS om de speler aan te zetten en druk daarna op de FUNCTIE TOETS totdat het toestel in de cd modus staat.
2. Druk op de CD OPEN TOETS en leg een cd op de cd-lade en sluit de lade door met de hand op het cd sluiten gebied te drukken.
3. De cd zal automatisch afgespeeld worden als de cd-speler de cd kan lezen.

VERSCHILLENDE AFSPEELMOGELIJKHEDEN VAN DE CD WEERGAVE STOP TOETS

Druk op de STOP TOETS op het toestel of de afstandsbediening in de weergave modus om de weergave te stoppen en u ziet het aantal nummers en de tijdsduur van de cd. Druk op de PLAY/PAUZE TOETS om de weergave te hervatten.

HET OVERSLAAN EN HET ZOEKEN VAN NUMMERS

Druk op de TUNING/SKIP TOETS op het toestel of op SKIP/ZOEK VOORUIT & ACHTERUIT TOETS van de afstandsbediening om voor- of achteruit te skippen.

Druk op de SKIP/ZOEK TOETSEN van de afstandsbediening of op de TUNING/SKIP TOETS van het toestel en houd de toets ingedrukt om respectievelijk snel voor- en achteruit te scannen; laat de toets los om de muziek weer op zijn normale snelheid af te spelen.

WEERGAVE VAN INFORMATIE VAN DE NUMMERS OP DE CD.

Druk op de ID3 TOETS van de afstandsbediening om de informatie over de afgespeelde nummers weer te geven (bijvoorbeeld naam van de artiest, naam van het nummer, etc.).

Opmerking: Alleen als de gegevens op de cd staan en afgelezen kunnen worden.

OPNEMEN VAN EEN NUMMER VAN DE CD NAAR EEN EXTERN GEHEUGEN

Druk eenmaal op de OPNAME/WIS TOETS van de afstandsbediening of de EQ/OPNAME TOETS op het apparaat om de opname van een nummer van een cd naar een extern geheugen (USB of kaart) te starten tijdens de weergave. Nadat de opname is afgelopen gaat het toestel automatisch weer naar de normale weergave stand. (U kunt opnemen van een cd naar een extern geheugen, u kunt ook opnames maken van het ene externe geheugen naar het andere, van een USB naar een kaart e.d.) Om een opname te wissen drukt u op de skip/zoeke TOETSEN

om het bestand dat u wilt wissen te selecteren, vervolgens op de OPNAME/WIS TOETS op de afstandsbediening drukken en vasthouden om het bestand te wissen tijdens de weergave. (Opmerking: de wisfunctie werkt alleen in de USB en KAART modus.)

HERHAAL MODI

In de cd weergave modus eenmaal op de HERHAAL TOETS van de afstandsbediening drukken of op de HERHAAL/M+ TOETS van het apparaat om het lopende nummer te herhalen; op de display ziet u het icoon van een nummer herhalen. Druk tweemaal op deze toets om alle nummers te herhalen; op de display ziet u het icoon van alles herhalen. Door driemaal op de toets te drukken zet u de herhaalmodus weer uit en verdwijnt het icoon. In de MP3/WMA weergave modus eenmaal op de HERHAAL TOETS drukken om de lopende track te herhalen, tweemaal om het hele album te herhalen, driemaal om alle tracks te herhalen en viermaal om naar de normale weergave terug te gaan.

WILLEKEURIGE WEERGAVE

Druk tijdens de weergave eenmaal op de WILLEKEURIG TOETS om direct de willekeurig afspelen modus te activeren; de speler zal de nummers in willekeurige volgorde afspelen. Door de TOETS nogmaals in te drukken komt u weer in de normale weergave.

INTRO SCAN WEERGAVE

Druk tijdens de weergave eenmaal op de INTRO TOETS om direct de intro scan weergave in te schakelen; de

speler zal achtereenvolgens vanaf het begin van alle nummers de eerste 10 seconden afspelen. Door nogmaals op deze toets te drukken schakelt u de functie weer uit en gaat de weergave in de normale functie verder vanaf het nummer waar u dan bent.

EQ SELECTIE

Druk op de EQ TOETS van de afstandsbediening of druk op de EQ TOETS van het apparaat en houd deze vast tijdens de weergave om het gewenste EQ geluidseffect te selecteren; u kunt kiezen tussen ROCK, POP, KLASSIEK, JAZZ en FLAT

PROGRAMMEER TOETS

Om tracks te programmeren moet u de volgende stappen volgen:

1. Druk op de PROGRAMMEER/GEHEUGEN/TIJD TOETS op het toestel of druk op PROGRAMMEER/GEHEUGEN TOETS van de afstandsbediening in de CD/MP3/WMA Stop modus.
2. Druk in de CD/MP3/WMA programmeer modus op de SKIP/ZOEK TOETSEN om tracks te selecteren.
3. Druk op de PROGRAMMEER/GEHEUGEN/TIJD TOETS op het toestel of op de PROGRAMMEER/GEHEUGEN TOETS van de afstandsbediening om de track te bewaren in het geheugen en ga verder met programmeren.
4. Herhaal de vorige stappen om verder te gaan met programmeren.

5. Nadat u klaar bent met programmeren drukt u op de PLAY/PAUZE TOETS om de geprogrammeerde weergave te activeren.
6. U kunt in totaal 20 tracks van een cd en 99 tracks van een MP3/WMA programmeren. Door op de STOP TOETS te drukken beëindigt u de geprogrammeerde weergave. Als u in de programmeer stop modus bent, kunt u door nogmaals op de STOP TOETS te drukken het programma wissen.

BEDIENING VAN DE DIGITALE TUNER

Druk op de FUNCTIE TOETS om in de Tuner modus te komen.

Druk op de TUNING/SKIP TOETS van het toestel of op de SKIP/ZOEK&TUNING&TIJD/ALARM INSTELLEN VOORUIT of ACHTERUIT TOETSEN om handmatig de gewenste frequentie in te stellen.

Druk op SKIP/ZOEK&TUNING&TIJD/ALARM INSTELLEN TOETSEN of op de TUNING/SKIP TOETS en houd deze twee seconden vast om automatisch radiofrequenties te zoeken. Als de tuner een beschikbaar radiostation vindt, zal deze meteen met de uitzending beginnen.

Om een radiozender op te slaan, volgt u de volgende stappen.

1. Druk op de TUNING VOORUIT of ACHTERUIT TOETS om een zender te selecteren.
2. Druk op PROGRAMMER/GEHEUGEN/TIJD TOETS op het toestel of op PROGRAMMEER/GEHEUGEN TOETS van de afstandsbediening.

3. Druk op de M+ of M- TOETS om een geheugen positie te selecteren.
4. Vervolgens weer op de PROGRAMMER/GEHEUGEN/TIJD TOETS op het toestel of op PROGRAMMEER/GEHEUGEN TOETS van de afstandsbediening drukken om de frequentie in het geheugen vast te leggen.
5. Om meer zenders vast te leggen herhaalt u de bovenstaande stappen.
6. Om de voorgeprogrammeerde zenders aan te zetten, drukt u op de M+/M- TOETSEN. U kunt in totaal 10 FM zenders voorprogrammeren.

GEBRUIK VAN EXTERNE GEHEUGEN MEDIA (USB/MMC&SD KAART)

De speler gereed maken voor het gebruik van externe geheugen media

Doe een USB geheugenstick in de USB port; Druk meerdere malen op de FUNCTIE TOETS totdat de speler in de USB modus staat; nadat de USB-stick is herkend en gelezen begint de weergave automatisch.

OF

Doe een SD/MMC kaart in de kaartsleuf; Druk net zolang op de FUNCTIE TOETS totdat de speler in de kaart modus staat; nadat de kaart is herkend en ingelezen zal de weergave automatisch beginnen. U kunt de bestanden van deze geheugen media op dezelfde wijze als een MP3 afspelen. OPGELET: om statische elektronische ontladingen te vermijden, moet u de USB port of de kaartsleuf niet aanraken tijdens de weergave.

AUDIO IN

Via de AUDIO ingang kunt u elk audio signaal binnen halen; het toestel werkt dan als een versterker.

1. Druk op de FUNCTIE TOETS totdat u in de AUX modus bent.
2. Sluit een audiosnoer, dat u in elke winkel met geluidsapparatuur kunt krijgen, aan op de AUDIO ingang, en met de kleinere audiostekker in de LINE OUT contactbus van de geluidsbron (een andere cd-speler, een cassetterecorder, etc.).
3. Druk op de PLAY TOETS van de externe geluidsbron om de weergave te starten.
4. Pas met de VOLUME knop van dit toestel het geluidsniveau aan. De VOLUME knop van de externe geluidsbron zal niet werken.

HET GEBRUIK VAN DE SPELER VOOR HET ZINGEN VAN LIEDJES.

Zet de speler aan. U kunt met behulp van een microfoon zingen. Hiervoor hebt u nodig:

1. Een standaard microfoon;
2. Sluit de eenpotige stekker aan op de MIC ingang van het toestel.

BELANGRIJKE VEILIGHEIDSAANWIJZINGEN

- Het apparaat niet blootstellen aan waterdruppels of spetters, en geen objecten met vloeistof, zoals vazen, op het toestel zetten.
- De AC/DC adapter moet niet worden versperd of moet gemakkelijk bereikbaar zijn tijdens het gebruik. Om de stroomtoevoer volledig uit te zetten, moet de AC/DC adapter uit het stopcontact worden gehaald.
- Geen open vlammen, zoals kaarsen, op het apparaat zetten.
- Minimaal 2 cm. rond het apparaat vrijhouden voor ventilatie. De ventilatie mag niet worden gehinderd door het afdekken van de ventilatie openingen, bijvoorbeeld met kranten, kleedjes of gordijnen.
- Het apparaat is geschikt voor tropische en/of gematigde klimaten.
- Let op het milieu bij het weggooien van de batterijen.
- OPGELET: de batterij kan ontploffen als hij er niet goed ingezet is. Alleen vervangen door een identiek type batterij.
- De batterij niet blootstellen aan excessieve hitte zoals zonlicht, vuur e.d.
- Excessieve geluidsniveaus van de oor- of koptelefoon kunnen tot gehoorschade leiden.
- Het merkplaatje zit aan de achterkant van het apparaat.

MARQUANT[®]

MODE D'EMPLOI

LECTEUR CD/MP3/WMA PORTABLE
RADIO STEREO AVEC LECTEUR DE CARTES USB & SD/MMC

Modèle : MHA-062

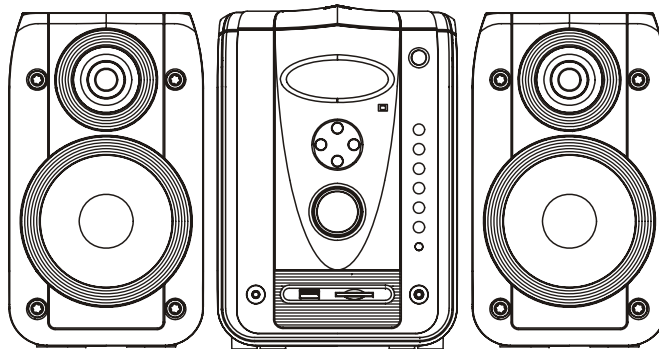

Veuillez lire et suivre ces instructions avant d'utiliser votre appareil.



EMPLACEMENT DES COMMANDES

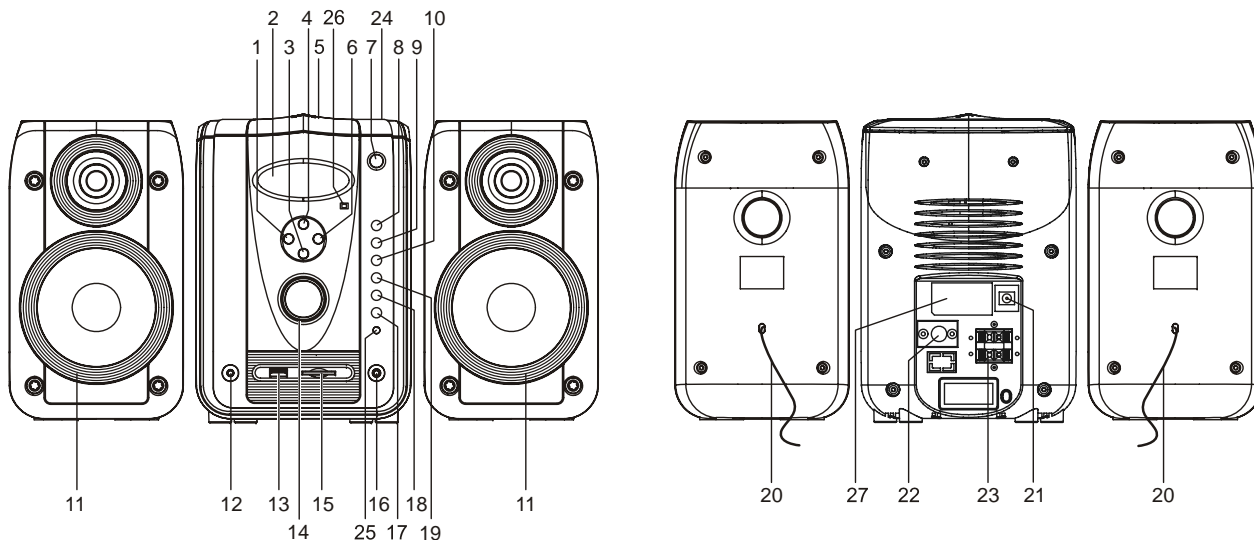

1. TOUCHE DE RÉGLAGE/PRÉCÉDENT
2. ECRAN LCD
3. BOUTON STOP
4. BOUTON LECTURE/PAUSE
5. PORTE CD
6. TOUCHE DE RECHERCHE/SUIVANT
7. BOUTON D'OUVERTURE DE PORTE CD
8. BOUTON MARCHÉ/ARRÊT :
9. TOUCHE DE FONCTION

10. BOUTON PROG/MEM/HEURE
11. HAUT-PARLEURS
12. PRISE TELEPHONE
13. PORT USB
14. CONTRÔLE DU VOLUME
15. EMBLEMMENT CARTE SD/MMC
16. PRISE AUDIO
17. BOUTON EQ/ENREG
18. BOUTON LECTURE ALÉATOIRE/M-

19. BOUTON RÉPÉTITION/M +
20. CÂBLE HAUT-PARLEURS
21. PRISE DC
22. CONNECTION D'ANTENNE FM
23. PRISE HAUT-PARLEUR G/D
24. ZONE FERMETURE DE PORTE CD
25. PRISE MIC
26. CAPTEUR TÉLÉCOMMANDE
27. ETIQUETTE INFORMATIONS NOMINALES

Illustration des touches de la télécommande et leurs fonctions principales

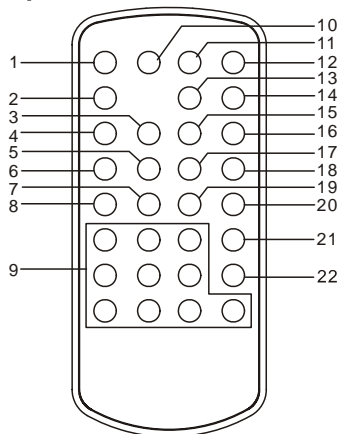

- | | |
|--|---|
| 1. BOUTON MARCHÉ/ARRET | 12. BOUTON LECTURE ALÉATOIRE |
| 2. BOUTON DE FONCTION | 13. BOUTON MISE EN VEILLE |
| 3. TOUCHE ENREG/ANNUL | 14. BOUTON VOLUME + |
| 4. BOUTON M + | 15. BOUTON LECTURE/PAUSE |
| 5. BOUTON PRÉCÉDENT/RECH& STATION&HEURE/REGL ALARME RETOUR | 16. BOUTON VOLUME - |
| 6. BOUTON M - | 17. BOUTON INTRO |
| 7. BOUTON REPETITION | 18. BOUTON SUIVANT/RECH& STATION&HEURE/REGL ALARME AVANCE |
| 8. BOUTON ID3 | 19. BOUTON STOP |
| 9. TOUCHES NUMÉRIQUES | 20. BOUTON PROG/MEM |
| 10. BOUTON EQ | 21. BOUTON D'ALARME |
| 11. BOUTON MUET | 22. BOUTON HEURE |

FONCTIONNEMENT SECTEUR

Branchez une extrémité de l'adaptateur secteur dans la prise d'entrée DC, puis branchez l'autre extrémité dans une prise murale.

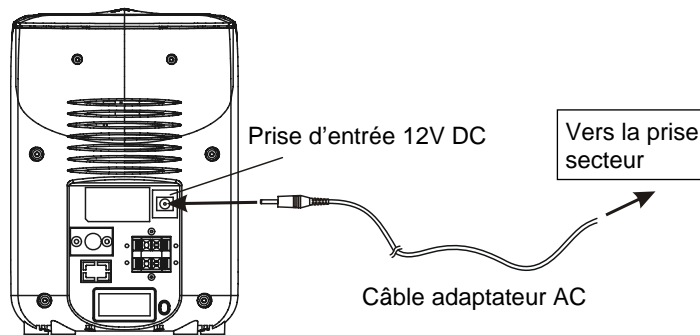

BRANCHEMENT DES ENCEINTES

Appuyer sur le clip à l'arrière de l'appareil pour brancher le cordon d'enceinte dans la prise haut-parleur. (Assurez-vous que vous respectez les codes de couleurs lors du branchement du cordon d'enceintes G/D).

BRANCHEZ LE CÂBLE D'ANTENNE (non fournie) A L'ARRIÈRE DE L'APPAREIL

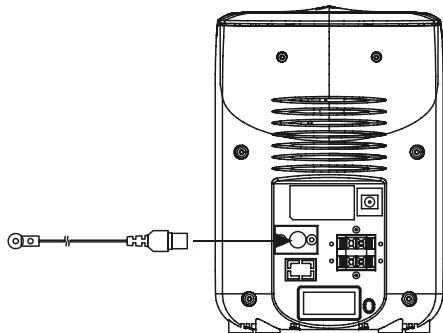

RÉGLAGE DE L'HORLOGE NUMÉRIQUE COMMENT REGLER CORRECTEMENT L'HEURE (en mode veille)

Appuyez sur le bouton HEURE sur la télécommande ou le bouton PROGRAMME/MEM/HEURE de l'unité principale jusqu'à ce que l'heure clignote à l'écran, maintenant utilisez le bouton RÉGLAGE/PRÉCÉDENT sur l'unité principale ou le bouton PRÉCÉDENT/RECH&STATION& HEURE/REGL ALARME RETOUR de la télécommande pour régler l'heure désirée. Appuyez sur le bouton HEURE de la télécommande ou le bouton PROGRAMME/MEM/HEURE sur l'unité principale pour confirmer votre réglage. Puis les minutes clignotent, et utilisez le bouton RÉGLAGE/PRÉCÉDENT sur l'unité principale ou sur le bouton PRÉCÉDENT/RECH&STATION&HEURE/REGL ALARME RETOUR de la télécommande pour régler les

minutes. Appuyez encore une fois sur le bouton HEURE de la télécommande ou le bouton PROG/MEM/TIME / de l'unité principale pour confirmer.

VEILLE

Appuyez sur la touche VEILLE de la télécommande en mode lecture de musique ou radio, le lecteur passe en mode veille, appuyez sur la touche à nouveau et l'affichage change le temps de veille dans la séquence suivante.

90 → 80 → 70 → 60 → 50 → 40 → 30 → 20 → 10 → 00

Lorsque la fonction VEILLE est activée, le lecteur passe en mode veille, au moment où la lecture ou la radio atteint l'heure pré-réglée de mise en veille.

COMMENT REGLER L'ALARME (en mode veille)

Appuyez et maintenir enfoncé le bouton ALARME jusqu'à ce que ACTIVER s'affiche sur l'écran et appuyez sur le bouton ALARME pour entrer dans le menu de configuration d'alarme avec l'heure qui clignote, utilisez le bouton RÉGLAGE/PRÉCÉDENT sur l'unité principale ou sur le bouton PRÉCÉDENT/RECH&STATION& HEURE/REGL ALARME RETOUR de la télécommande pour régler l'heure désirée. Appuyez sur le bouton ALARME pour confirmer, puis les minutes clignotent sur l'écran LCD, à nouveau utilisez les touches RÉGLAGE/PRÉCÉDENT sur l'unité principale ou PRÉCÉDENT/RECH&STATION&HEURE/REGL ALARME RETOUR de la télécommande pour régler.

Appuyez sur le bouton ALARME pour confirmer votre réglage, DÉSACTIVER s'affiche sur l'écran LCD, appuyez sur ALARME pour entrer dans un menu et l'heure clignote. Suivez les étapes d'activation de l'heure pour régler l'heure de désactivation. Après avoir terminé le réglage, vous verrez TUNER s'afficher sur l'écran LCD, appuyez sur le bouton SUIVANT/RECH&STATION&HEURE/REGL ALARME AVANCE plusieurs fois pour sélectionner TUNER, CD, USB, CARTE, AUX pour choisir le mode de réveil.

LECTURE DES DISQUES

1. Appuyez sur le bouton MISE SOUS TENSION pour allumer le lecteur et appuyez sur le bouton FONCTION jusqu'à ce que le lecteur passe en mode disque.
2. Appuyez sur le bouton OUVRIR CD pour insérer un disque dans le tiroir de CD et fermez le plateau à la main avec la zone CD de fermeture de porte.
3. Il va commencer la lecture automatiquement après que le lecteur ait réussi à lire le disque.

DIFFERENTS MODES DE LECTURE D'UN CD BOUTON STOP

Appuyez sur la touche STOP de l'appareil principal ou appuyez sur la touche STOP de la télécommande en mode lecture pour arrêter la lecture et afficher le nombre total de pages et la durée. Appuyez sur LECTURE/PAUSE pour reprendre la lecture.

SAUT DE PISTES ET RECHERCHE DE PISTES

Appuyez sur touche RÉGLAGE/PRÉCÉDENT sur l'unité principale ou sur la touche PRÉCÉDENT/RECH&STATION&HEURE/REGL ALARME RETOUR de la télécommande pour passer sur les pistes précédentes ou suivantes.

Appuyez et maintenez enfoncé le bouton PRÉCÉDENT/RECH&STATION&HEURE/REGL ALARME RETOUR sur la télécommande ou la touche RÉGLAGE/PRÉCÉDENT de l'appareil pour lancer le scan à grande vitesse des pistes suivantes ou précédentes respectivement ; relâchez le bouton pour commencer la lecture de la musique à une vitesse normale.

AFFICHAGE DES INFORMATIONS SUR LES PISTES

Appuyez sur le bouton ID3 de la télécommande pour voir des informations sur les pistes (par exemple nom de l'artiste, numéro de piste, et ainsi de suite).

Note : Le dossier doit le permettre.

ENREGISTRER DES CHANSONS DE DISQUE SUR UNE MÉMOIRE EXTERNE

Appuyez sur la touche ENREG/ANNUL de la télécommande ou appuyez sur bouton EQ/ENREG sur l'appareil une fois pour commencer l'enregistrement d'un disque une mémoire externe pendant la lecture. Après avoir terminé d'enregistrer, il reprendra la lecture normale automatiquement. (Vous pouvez enregistrer des chansons à partir du disque vers une unité de stockage externe compatible, l'enregistrement peut également se faire entre

les périphériques stockage externes compatibles.) Pour supprimer le fichier, appuyez sur la touche PRÉCÉDENT/RECHERCHE pour sélectionner le fichier que vous souhaitez supprimer, puis appuyez et maintenez enfoncé le bouton ENREG/ANNUL de la télécommande pour supprimer le fichier en cours de lecture. (Note : La fonction de suppression fonctionne uniquement en mode USB et CARTE.)

MODES DE REPETITION

En mode de lecture CD, appuyez sur le bouton RÉPÉTITION sur la télécommande ou appuyez sur le bouton RÉPÉTITION/M + de l'unité principale une fois pour répéter la piste en cours ; l'écran LCD affiche l'icône de répétition d'une seule piste. Appuyez sur cette touche deux fois pour répéter toutes les pistes ; l'écran LCD affiche l'icône correspondante pour répéter tout. Appuyez sur le bouton trois fois pour annuler la répétition, l'icône de répétition disparaîtra.

En mode de lecture MP3/WMA, appuyez sur le bouton RÉPÉTITION une fois pour répéter la plage en cours, deux fois pour répéter l'album, trois fois pour répéter toutes les pistes, quatre fois pour annuler la répétition.

LECTURE ALÉATOIRE

Appuyez sur le bouton ALÉATOIRE une fois en mode lecture pour activer la lecture aléatoire immédiatement, le lecteur reprendra les pistes dans un ordre aléatoire pour la lecture. Appuyez sur ce bouton une fois pour quitter le mode lecture aléatoire et revenir à la lecture normale.

BALAYAGE LECTURE D'INTRO

Appuyez sur la touche INTRO une fois en mode lecture pour activer la lecture Balayage Intro immédiatement le lecteur lit les 10 premières secondes de chaque piste dans un ordre séquentiel à partir de la première piste. Vous pouvez appuyer sur ce bouton une fois pour quitter le mode de lecture Balayage Intro et revenir à la lecture normale de la piste en cours.

SELECTION EQ

Appuyez sur le bouton EQ de la télécommande ou appuyez et maintenez le bouton EQ sur l'appareil en continu pendant le mode de lecture du disque pour sélectionner les effets sonores EQ entre ROCK, POP, CLASSIQUE, JAZZ et FLAT

BOUTON DE PROGRAMMATION

Pour programmer les plages, suivez les étapes ci-dessous :

1. Appuyez sur PROGRAMME/MEM/HEURE sur l'appareil principal ou appuyez sur PROGRAMME/MEM de la télécommande en mode Stop CD/MP3/WMA.
2. Appuyez sur PRÉCÉDENT/RECH&STATION& HEURE/REGL ALARME RETOUR pour sélectionner les pistes en mode programme CD/MP3/WMA.
3. Appuyez sur la touche PROGRAMME/MEM/TIME sur l'appareil ou appuyez sur PROGRAMME/MEM sur la télécommande pour enregistrer ce titre dans la mémoire et passez à l'étape de programmation suivante.

4. Répétez le processus ci-dessus pour continuer la programmation.
5. Une fois la programmation terminée, appuyez sur le bouton LECTURE/PAUSE pour entrer dans le programme de lecture.
6. Un total de 20 pistes peut être programmé pour les CD, et 99 pistes pour MP3/WMA. Vous pouvez appuyer sur le bouton STOP pour terminer la lecture programmée. En mode stop du programme, appuyez sur la touche STOP de nouveau pour effacer la programmation.

FONCTIONNEMENT DE LA RADIO NUMERIQUE

Appuyez sur la touche FONCTION pour entrer en mode Tuner.

Appuyez sur la touche RÉGLAGE/PRÉCÉDENT sur l'unité principale ou PRÉCÉDENT/RECH&STATION& HEURE/REGL ALARME AVANCE ou RETOUR pour le réglage manuel de la fréquence.

Appuyez sur les boutons PRÉCÉDENT/RECH& STATION&HEURE/REGL ALARME RETOUR/AVANCE ou RÉGLAGE/PRÉCÉDENT pendant 2 secondes pour régler automatiquement la fréquence radio. Lorsque la recherche arrive sur une station disponible, la diffusion commence immédiatement.

Pour enregistrer la station radio en cours, suivez les étapes ci-dessous :

1. Appuyez sur RECHERCHE PRECEDENT ou SUIVANT pour sélectionner la fréquence désirée d'abord.

2. Appuyez sur PROG/MEM/HEURE de l'unité principale ou PROG/MEM sur la télécommande.
3. Ensuite, appuyez sur M + ou M- pour sélectionner une station à mémoriser.
4. Ensuite, appuyez sur PROG/MEM/HEURE de l'unité principale ou PROG/MEM de la télécommande pour mémoriser la fréquence.
5. Répétez le processus ci-dessus pour continuer la mémorisation.
6. Pour rappeler la fréquence de la station pré-réglée, appuyez sur M +/M-. Un total de 10 stations peut être mémorisé dans la mémoire pour la bande FM.

UTILISATION de MÉMOIRE EXTERNE (USB/MMC et SD)

Préparer le LECTEUR pour l'utilisation d'une Mémoire externe

Insérez une clé USB dans le port USB ; Appuyez sur la touche FONCTION en continu jusqu'à ce que le lecteur passe en mode USB, après que le support USB a été détecté et lu, la lecture commencera automatiquement.

OU

Insérez une carte SD/MMC dans la fente; Appuyez sur la touche FONCTION en continu jusqu'à ce que le lecteur passe en mode carte, après que la carte SD/MMC a été détectée et lue, la lecture commencera automatiquement

Vous pouvez lire les fichiers stockés dans le support de stockage de la même manière que sur le disque MP3.

ATTENTION : Pour éviter les décharges d'électricité statique, ne touchez pas le port USB et lecteur de carte pendant la lecture.

ENTRÉE AUDIO

Tout signal audio peut être saisi par les prises d'ENTREE AUDIO, et cela active la fonction d'amplificateur.

1. Appuyez sur la touche FONCTION pour passer en mode AUX.
2. Insérez les fiches du câble de ligne audio qui est disponible dans la plupart des magasins audio dans la prise d'entrée audio, et l'autre petit connecteur dans la prise SORTIE de la source du signal (autre lecteur CD, enregistreur, etc.).
3. Appuyez sur le bouton LECTURE de la source du signal pour commencer la lecture.
4. Réglez le volume de cet appareil. La commande de VOLUME de la source du signal ne fonctionnera plus.

Utiliser ce lecteur en chantant des CHANSONS

Allumez le lecteur. Vous pouvez chanter avec un microphone. A cette fin, vous avez besoin :

1. d'un microphone standard ;
2. de connecter la broche à la prise Mic de ce lecteur.

Consignes de sécurité

- L'appareil ne doit pas être exposé aux égouttements ou aux éclaboussures et aucun objet rempli de liquide, comme un vase, ne doit être placé sur l'appareil.
- L'adaptateur AC/DC ne doit pas être obstrué ou devra être facilement accessible pendant l'utilisation. Pour être complètement déconnecté de l'alimentation électrique, l'adaptateur AC/DC devra être débranché complètement.
- Aucune source de flamme nue, telle que celle de bougies allumées, ne doit être placée sur l'appareil.
- Une distance minimum 2.0cm autour de l'appareil est nécessaire pour une aération suffisante. La ventilation ne doit pas être gênée en recouvrant les orifices d'aération avec des objets tels que journaux, nappes, rideaux, etc.
- L'utilisation de l'appareil est adaptée aux climats tropicaux et/ou modérés.
- Attention, il est important de tenir compte des aspects environnementaux pour la mise au rebus des piles.
- ATTENTION : Danger d'explosion si les batteries sont remplacées de façon incorrecte. Remplacer seulement avec le même type de piles ou équivalent.
- Les piles ne doivent pas être exposées à une chaleur excessive comme au soleil, un feu, etc.
- L'utilisation des écouteurs ou du casque à une pression sonore excessive peut entraîner une perte auditive.
- La plaque signalétique est située à l'arrière de l'appareil.

MARQUANT[®]

Bedienungsanleitung

Micro-Stereo-Anlage
(Radio, CD, MP3/WMA-CD, USB, SD)

Modell: MHA-062

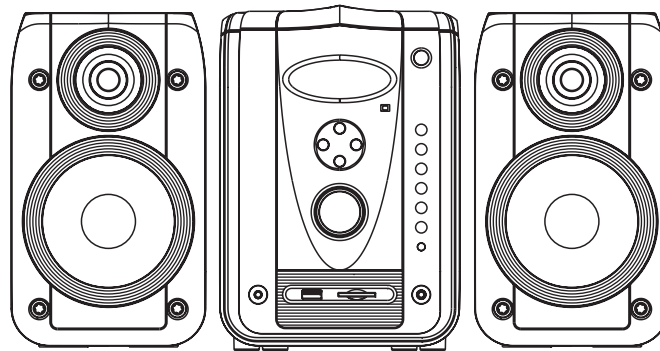

Geräteübersicht

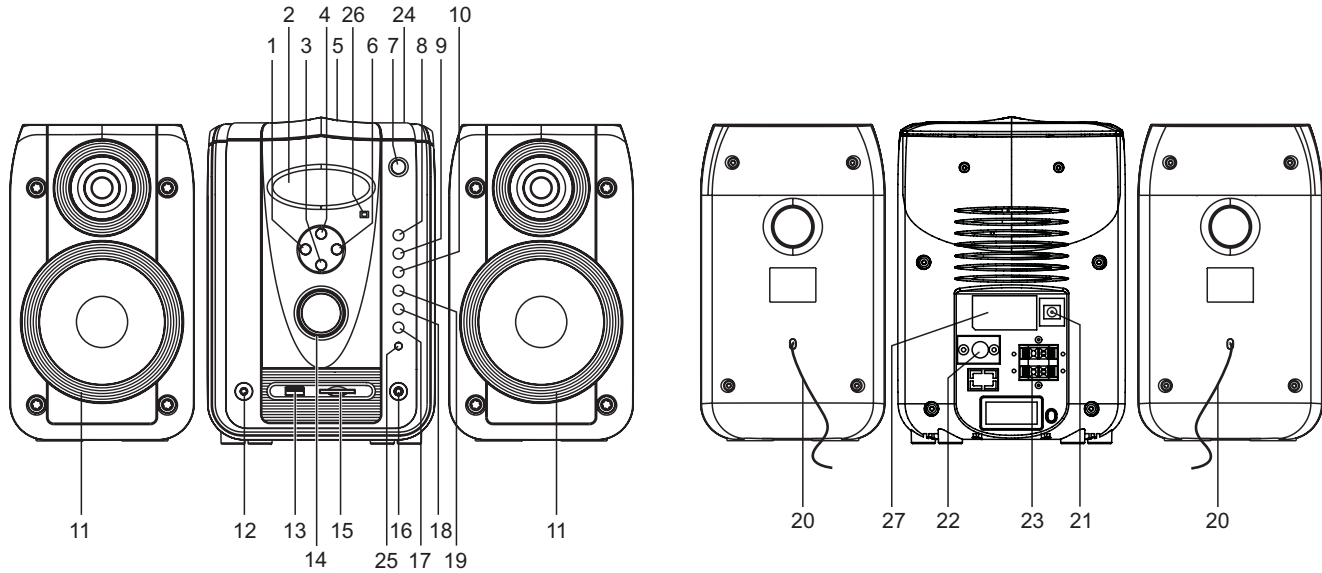

Geräteübersicht

1	TUNING SKIP DN	CD, USB, SD: Titelwahl, Suchlauf Radio: Einstellung Frequenz Timer: Einstellung Stunde, Minute	15	SD MMC CARD	SD/MMC-Anschluss
2		Display	16	AUDIO IN	Anschluss externe Tonquelle, 3,5 mm Klinkestecker
3	STOP	Wiedergabe/Aufzeichnung stoppen	17	EQ / RECORD	Equalizer-Klangfunktion Aufzeichnung USB/SD
4	PLAY/PAUSE	Wiedergabe starten, Pause	18	RANDOM/M –	Zufallswiedergabe gespeicherte Radiosender wählen
5		CD-Fach	19	REPEAT/M+	Wiederholfunktion gespeicherte Radiosender wählen
6	TUNING SKIP UP	CD, USB, SD: Titelwahl, Suchlauf Radio: Einstellung Frequenz Timer: Einstellung Stunde, Minute	20		Lautsprecherkabel
7	OPEN	CD-Fach öffnen	21	DC IN 	Anschluss Netzteil, 12 V / 2 A
8	POWER	Einschalten, Ausschalten (STANDBY)	22		FM Antenne anchluss
9	FUNCTION	Betriebsartwahlschalter RADIO CD USB CARD AUX	23	SPEAKER L/R	Anschluss Lautsprecher L, R
10	PROG. MEM TIME	Programmierte Wiedergabe, Radiosender speichern Uhrzeit einstellen	24	OPEN	CD-Fach öffnen
11		Lautsprecher	25	MIC	
12	PHONES	Kopfhöreranschluss 3,5 mm Klinkestecker	26		Fernbedienungsempfänger
13	USB	USB-Anschluss	27		Typenschild
14	DN VOLUME UP	Lautstärkeregl. leiser, lauter			

Fernbedienung

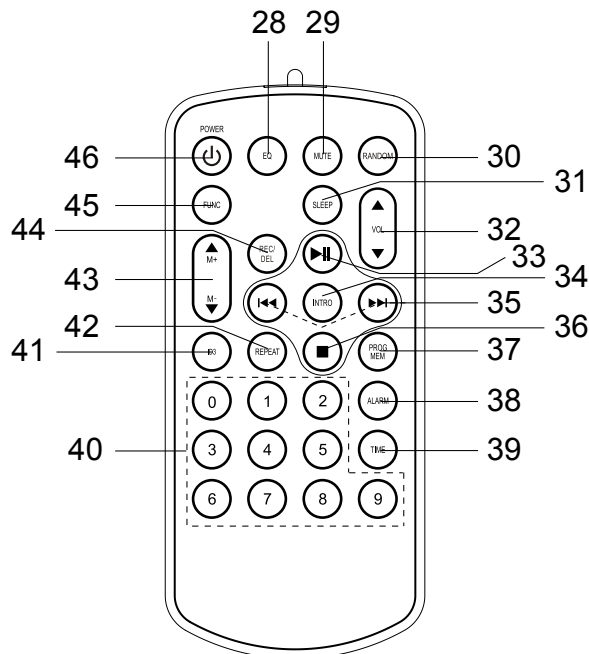

28	EQ	Equalizer-Klangfunktion
29	MUTE	Stummschaltung
30	RANDOM	Zufallswiedergabe
31	SLEEP	Sleep-Funktion

32	▼ VOL ▲	Lautstärketasten
33	▶	Wiedergabe starten, Pause
34	INTRO	Anspielfunktion
35	◀◀, ▶▶	Titelwahl, Suchlauf Radio: Einstellung Frequenz
36	■	Wiedergabe/Aufzeichnung stoppen
37	PROG MEM	Programmierte Wiedergabe, Radiosender speichern
38	ALARM	Wecker, Timerfunktion
39	TIME	Uhrzeit einstellen
40	0 ... 9	Zifferntasten
41	ID3	MP3-Wiedergabe: ID3-Tag ein- /ausschalten
42	REPEAT	Wiederholfunktion
43	▼ – M + ▲	gespeicherte Radiosender wählen
44	REC / DEL	Aufzeichnung / Löschen
45	FUNC	Betriebsartwahlschalter RADIO CD USB CARD AUX
46	⏻ POWER	Einschalten, Ausschalten (STANDBY)

Hinweise zur Handhabung

Lesen Sie bitte alle Sicherheitshinweise sorgfältig durch und bewahren Sie diese für spätere Fragen auf. Befolgen Sie immer alle Warnungen und Hinweise in dieser Bedienungsanleitung und auf der Rückseite des Gerätes.



Sicherheitshinweise

Vorsicht!

- Das Gerät darf nur an eine Netzspannung von 230 V~, 50 Hz angeschlossen werden. Versuchen Sie niemals, das Gerät mit einer anderen Spannung zu betreiben.
- Verwenden Sie nur das mitgelieferte Netzteil.
- Der Netzstecker darf erst angeschlossen werden, nachdem die Installation vorschriftsmäßig beendet ist.
- Wenn das Netzkabel defekt ist bzw. wenn das Gerät sonstige Schäden aufweist, darf es nicht in Betrieb genommen werden.
- Beim Abziehen des Netzteils von der Steckdose am Stecker ziehen - nicht am Kabel.
- Um Feuergefahr und die Gefahr eines elektrischen Schlages zu vermeiden, setzen Sie das Gerät weder Regen noch sonstiger Feuchtigkeit aus.
- Nehmen Sie das Gerät nicht in der Nähe von Bädewannen, Swimmingpools oder spritzendem Wasser in Betrieb.
- Stellen Sie keine Behälter mit Flüssigkeit, z.B. Blumenvasen, auf das Gerät. Diese könnten umfallen, und die auslaufende Flüssigkeit kann zu erheblicher Beschädigung bzw. zum Risiko eines elektrischen Schlages führen.
- Sollten Fremdkörper oder Flüssigkeit in das Gerät gelangen, ziehen Sie sofort den Netzstecker aus der Steckdose. Lassen Sie das Gerät von qualifiziertem Fachpersonal überprüfen, bevor Sie es wieder in Betrieb nehmen. Andernfalls besteht die Gefahr eines elektrischen Schlags.
- Öffnen Sie nicht das Gehäuse. Andernfalls besteht die Gefahr eines elektrischen Schlags.
- Versuchen Sie niemals ein defektes Gerät selbst zu reparieren. Wenden Sie sich immer an eine unserer Kundendienststellen.
- Öffnen Sie das Gerät auf keinen Fall – dies darf nur der Fachmann.
- Fremdkörper, z.B. Nadeln, Münzen, etc., dürfen nicht in das Innere des Gerätes fallen.
- Es dürfen keine offenen Brandquellen, wie z.B. brennende Kerzen auf das Gerät gestellt werden.

- Lassen Sie Kinder niemals unbeaufsichtigt dieses Gerät benutzen.
- Überlassen Sie Wartungsarbeiten stets qualifiziertem Fachpersonal. Andernfalls gefährden Sie sich und andere.
- Die Anschlusskontakte auf der Geräterückseite nicht mit metallischen Gegenständen oder den Fingern berühren. Die Folge können Kurzschlüsse sein.
- Das Gerät bleibt auch in ausgeschaltetem Zustand Standby mit dem Stromnetz verbunden. Ziehen Sie den Stecker des Netzteils aus der Steckdose, falls Sie das Gerät über einen längeren Zeitraum nicht benutzen. Ziehen Sie nur am Netzstecker.
- Hören Sie Musik nicht mit großer Lautstärke. Dies kann zu bleibenden Gehörschäden führen.
- Wechseln Sie immer alle Batterien gleichzeitig aus und verwenden Sie Batterien des gleichen Typs.

Vorsicht!

- Ausgelaufene oder beschädigte Batterien können bei Berührung mit der Haut Verätzungen verursachen. Benutzen Sie in diesem Fall geeignete Schutzhandschuhe. Reinigen Sie das Batteriefach mit einem trockenen Tuch.
- Normale Batterien dürfen nicht geladen, erhitzt oder ins offene Feuer geworfen werden (**Explosionsgefahr!**).

Umgang mit Batterien

- Achten Sie darauf, dass Batterien nicht in die Hände von Kindern gelangen. Kinder könnten Batterien in den Mund nehmen und verschlucken. Dies kann zu ernsthaften Gesundheitsschäden führen. In diesem Fall sofort einen Arzt aufsuchen!
- Normale Batterien dürfen nicht geladen, erhitzt oder ins offene Feuer geworfen werden (Explosionsgefahr!).
- Wechseln Sie schwächer werdende Batterien rechtzeitig aus.

Wichtiger Hinweis zur Entsorgung:

Batterien können Giftstoffe enthalten, die die Gesundheit und die Umwelt schädigen.

Das Produkt enthält Batterien, die der Europäischen Richtlinie 2006/66/EG unterliegen. Diese dürfen nicht mit dem normalen Hausmüll entsorgt werden.

Bitte informieren Sie sich über die örtlichen Bestimmungen zu gesonderten Entsorgung von Batterien, da durch die korrekte Entsorgung Umwelt und Menschen vor möglichen negativen Folgen geschützt werden.

Dieses Zeichen finden Sie auf schadstoffhaltigen Batterien:



Aufstellen des Gerätes

- Stellen Sie das Gerät auf einen festen, sicheren und horizontalen Untergrund. Sorgen Sie für gute Belüftung.
- Stellen Sie das Gerät nicht auf weiche Oberflächen wie Teppiche, Decken oder in der Nähe von Gardinen und Wandbehängen auf. Die Lüftungsöffnungen könnten verdeckt werden. Die notwendige Luftzirkulation kann dadurch unterbrochen werden. Dies könnte möglicherweise zu einem Gerätebrand führen.
- Die Lüftungsschlitze müssen stets frei bleiben. Sie dürfen nicht durch Gardinen, Decken oder Zeitungen verdeckt werden
- Stellen Sie das Gerät nicht in der Nähe von Wärmequellen wie Heizkörpern auf. Vermeiden Sie direkte

Sonneneinstrahlungen und Orte mit außergewöhnlich viel Staub.

- Beachten Sie, dass die Gerätefüße u.U. farbige Abdrücke auf bestimmten Möbeloberflächen hinterlassen könnten. Verwenden Sie einen Schutz zwischen Ihren Möbeln und dem Gerät.
- Der Standort darf nicht in Räumen mit hoher Luftfeuchtigkeit, z.B. Küche oder Sauna, gewählt werden, da Niederschläge von Kondenswasser zur Beschädigung des Gerätes führen können. Das Gerät ist für die Verwendung in trockener Umgebung und in gemäßigttem Klima vorgesehen und darf nicht Tropf- oder Spritzwasser ausgesetzt werden.
- Sie dürfen das Gerät nur in waagerechter Position betreiben.
- Halten Sie das Gerät von Geräten fern, die starke Magnetfelder erzeugen.
- Bei Verwendung von Energiesparlampen in unmittelbarer Nähe kann ggf. die Funktion des Gerätes beeinträchtigt werden.
- Stellen Sie keine schweren Gegenstände auf das Gerät.
- Wenn Sie das Gerät von einer kalten in eine warme Umgebung bringen, kann sich im Inneren des Gerätes Feuchtigkeit niederschlagen. Warten Sie in diesem Fall etwa eine Stunde, bevor Sie es in Betrieb nehmen.

- Stellen Sie sicher, dass das Netzkabel oder der Stecker immer leicht zugänglich sind, sodass Sie das Gerät schnell von der Stromversorgung trennen können! Verlegen Sie das Netzkabel so, dass niemand darüber stolpern kann.
- Die Steckdose sollte möglichst nah am Gerät sein.
- Zur Netzverbindung Netzstecker vollständig in die Steckdose stecken.
- Verwenden Sie einen geeigneten, leicht zugänglichen Netzanschluss und vermeiden Sie die Verwendung von Mehrfachsteckdosen!
- Netzteil bzw. Stecker nicht mit nassen Händen anfassen, Gefahr eines elektrischen Schlages!
- Bei Störungen oder Rauch- und Geruchsbildung aus dem Gehäuse sofort Netzstecker aus der Steckdose ziehen!
- Ziehen Sie vor Ausbruch eines Gewitters den Netzstecker aus der Steckdose.
- Wenn das Gerät längere Zeit nicht benutzt wird, z.B. vor Antritt einer längeren Reise, ziehen Sie den Netzstecker aus der Steckdose.
- Zu hohe Lautstärke, besonders bei Kopfhörern, kann zu Gehörschäden führen.

Fernbedienung:

- Wenn das Gerät längere Zeit nicht betrieben wird, entnehmen Sie alle Batterien, da diese auslaufen und das Gerät beschädigen können.
- Das Gerät verwendet einen unsichtbaren Laserstrahl. Dieser kann Ihre Augen bei falscher Handhabung verletzen. Schauen Sie niemals in die geöffnete Disk-Schublade.

Dieses Gerät wurde als Laser-Gerät der Klasse 1 (CLASS 1 LASER) eingestuft. Der entsprechende Aufkleber (CLASS 1 LASER PRODUCT) befindet sich auf der Rückseite des Gerätes.



Die Beschreibung des Gerätes

Der Lieferumfang

Bitte stellen Sie sicher, dass alle nachfolgend aufgeführten Zubehörteile vorhanden sind:

- Stereoanlage mit zwei Lautsprechern,
- Netzteil,
- Fernbedienung (Batterie im Lieferumfang enthalten),
- diese Bedienungsanleitung.

Die besonderen Eigenschaften des Gerätes

Das Gerät besteht aus einem Radio mit MP3-CD-Spieler, USB-Anschluss, SD-Karteneinschub und Timer.

Mit diesem Gerät können Sie außerdem:

- CDs, CD-R/RWs und MP3-CDs abspielen. Selbstgebrannte CDs müssen „finalisiert“ sein. Beachten Sie dazu die Hinweise im Handbuch Ihres CD-Recorders.
- Der CD-Player kann einzelne Titel oder eine ganze CD automatisch wiederholen.
- Der CD-Player kann bis zu 20 Titel einer CD bzw. 99 Titel einer MP3-CD oder eines USB/SD-Mediums in einer programmierbaren Reihenfolge abspielen.

- Das Gerät kann Titel mit der Zufall-Funktion abspielen.
- Das Radio empfängt auf den Frequenzen UKW 87,5–108 MHz.
- Sie können 10 UKW-Sender speichern.
- Sie können mit dem Gerät MP3-Files von USB/SD-Speichermedien wiedergeben.
- Mit der Recording-Funktion können Sie Ihre CDs und die Musik von externen Quellen digitalisieren und als MP3-Files auf ein USB/SD-Medium speichern.
- Sie können MP3-Files von CD auf USB/SD bzw. von USB auf SD und SD auf USB kopieren.
- Das Gerät stellt ID3-Tags dar.
- Das Gerät verfügt über eine Zeitanzeige sowie eine Weckfunktion mit zwei Weckzeiten.
- Das Gerät besitzt einen Equalizer mit voreingestellten Klangeffekten.

Hinweis:

- Beim Anschließen von USB/SD-Speichermedien kann es vorkommen, dass das Gerät oder das Medium durch statische Aufladung „einfriert“. Führen Sie dann einen Reset durch, siehe S. 2.

Wie Sie das Gerät zum Betrieb vorbereiten

Sie können das Gerät an das normale Stromnetz (230 V ~ / 50 Hz) anschließen.

Die beim Betrieb entstehende Wärme muss durch ausreichende Luftzirkulation abgeführt werden. Deshalb darf das Gerät nicht abgedeckt oder in einem geschlossenen Schrank untergebracht werden. Sorgen Sie für einen Freiraum von mindestens 10 cm um das Gerät.

Bitte die Antenne kabel (nicht geliefert) an das Gerät anschließen

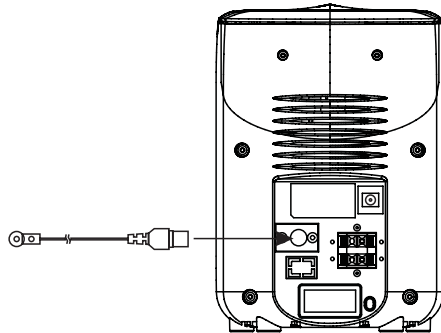

Wie Sie die Lautsprecher anschließen

Hinweis:

Zum Lautsprecheranschluss Gerät ausschalten und Netzstecker aus der Steckdose ziehen!

Nur die mitgelieferten Lautsprecher anschließen!

- ➔ Drücken Sie die Klemmhebel nieder und stecken Sie die Kabel der Lautsprecher in die Anschlussbuchsen SPEAKER (23).
- Die linke Lautsprecherbox ist mit der Anschlussklemme SPEAKER L und die rechte Box mit der Klemme SPEAKER R zu verbinden.
- Die schwarz markierte Ader des Lautsprecherkabels ist jeweils an der schwarzen (–) Klemme des Gerätes zu befestigen. Die andere Ader ist an der roten (+) Klemme zu befestigen.
- ➔ Um die beste Klangqualität zu erhalten, positionieren Sie die Lautsprecher möglichst so, dass diese ein gleichschenkeliges Dreieck bilden.

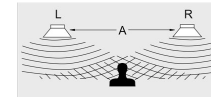

Wenn die Lautsprecher durch Vorhänge, Möbel oder ähnlichem verdeckt werden, wird die Klangqualität schlechter. Stellen Sie daher alle Lautsprecher so auf, dass sich kein Hindernis zwischen Ihrer Hörposition und den Lautsprechern befindet.

Wie Sie die Fernbedienungsbatterien einlegen

Zum Betrieb der Fernbedienung ist eine Batterie vom Typ CR2025, 3 V, bereits eingelegt.

- ➔ Entfernen Sie den Plastikstreifen aus dem Batteriefach.

Sollte die Fernbedienung auf Eingaben nicht mehr reagieren, wechseln Sie die Knopfzelle aus. Gehen Sie dazu folgendermaßen vor:

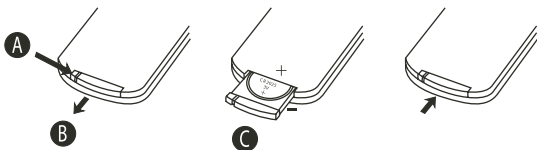

- ➔ Entfernen Sie den Batteriehälter auf der Unterseite der Fernbedienung, drehen Sie dazu die Fernbedienung um.
- ➔ Drücken Sie den Hebel **A** in Pfeilrichtung nach innen. Das Batteriefach ist entriegelt.
- ➔ Ziehen Sie dann den Batteriehälter **B** heraus.
- ➔ Legen Sie eine Batterie vom Typ CR2025, 3 V ein. Achten Sie beim Einlegen auf die richtige Polung **C**.

- ➔ Schließen Sie das Batteriefach wieder sorgfältig, so dass der Hebel des Batteriehalters einrastet.

Hinweis:

Wird die Fernbedienung längere Zeit nicht benutzt, sollten die Batterien herausgenommen werden. Andernfalls kann die Fernbedienung durch Auslaufen der Batterien beschädigt werden.

- Nimmt die Reichweite der Fernbedienung ab, sollten die Batterien gegen neue ausgetauscht werden.
- Es sollte darauf geachtet werden, nur Batterien oder Akkus gleichen Typs zu verwenden. Verwenden Sie niemals gleichzeitig alte und neue Batterien.
- Verwenden Sie auslaufgeschützte Batterien!

Wie Sie das Gerät mit der Fernbedienung bedienen

Mit der Infrarot-Fernbedienung können Sie die wichtigsten Funktionen der Anlage bequem vom Sitzplatz aus bedienen. Bei der Bedienung des Gerätes mit der Fernbedienung beachten Sie bitte folgende Punkte:

- Die Fernbedienung auf den Fernbedienungsempfänger (26) an der Gerätefront richten.
- Es muss Sichtverbindung zwischen Sender und Empfänger gewährleistet sein.
- Nimmt die Reichweite der Fernbedienung ab, sollten die Batterien gegen neue ausgetauscht werden.

Die maximale Reichweite beträgt ungefähr 6 Meter frontal vor dem Gerät.

Wie Sie das Netzgerät anschließen

Schließen Sie das Netzgerät an das Stromnetz (230 V ~ / 50 Hz) an.

- ➔ Zur Stromversorgung zuerst das Kabel des Netzteils in die Buchse (21) (DC IN) am Gerät und dann den Netzstecker in die Steckdose 230 V ~, 50 Hz stecken.

Hinweis:

Verwenden Sie nur das mitgelieferte Netzteil!

- ➔ Vergewissern Sie sich, dass die Betriebsspannung des Netzteils mit der örtlichen Netzspannung übereinstimmt, bevor Sie es in die Steckdose stecken.
- ➔ Nach dem erstmaligen Verbinden des Gerätes mit dem Stromnetz zeigt das Display „0:00“.

Hinweis:

Ziehen Sie bei Nichtverwendung den Netzstecker aus der Steckdose. Ziehen Sie am Netzstecker und nicht am Kabel. Ziehen Sie vor Ausbruch eines Gewitters den Netzstecker aus der Steckdose. Wenn das Gerät längere Zeit nicht benutzt wird, z.B. vor Antritt einer längeren Reise, ziehen Sie den Netzstecker.

Die beim Betrieb entstehende Wärme muss durch ausreichende Luftzirkulation abgeführt werden. Deshalb darf das

Gerät nicht abgedeckt oder in einem geschlossenen Schrank untergebracht werden. Sorgen Sie für einen Freiraum von mindestens 10 cm um das Gerät.

Hinweis:

Nach einem Stromausfall wird möglicherweise nicht die korrekte Uhrzeit angezeigt.

Wie Sie eine externe Tonquelle anschließen

Sie können den Ton eines externen Gerätes (z. B. TV-Gerät, DVD-Player, MP3-Player) über die Lautsprecher des Gerätes wiedergeben.

- ➔ Schließen Sie ein Stereo-Audiokabel des Audioausgangs Ihres externen Gerätes an den AUDIO IN-Anschluss (16) an.
- ➔ Wählen Sie mit FUNCTION (9) oder (45) die Betriebsart AUX.
- ➔ Starten Sie die Wiedergabe am externen Gerät.
- ➔ Regeln Sie die Lautstärke des externen Gerätes.

Wie Sie allgemeine Geräte-Funktionen bedienen

Sie können die Einstellungen sowohl mit den Tasten am Gerät wie auch mit der Fernbedienung vornehmen. Identische Beschriftung auf Fernbedienung und Gerät bedeutet identische Funktionen. Die Beschreibung erfolgt in der Regel anhand der Tasten der Fernbedienung.

Wie Sie das Gerät einschalten

Mit dem Schalter POWER (8) bzw.  POWER (46) schalten Sie das Gerät ein. HELLO erscheint im Display.

Wie Sie die Quelle einstellen

→ Mit FUNCTION (9) am Gerät bzw. (46) der Fernbedienung schalten Sie zu TUNER, AUX, CARD, USB bzw. CD.





Wie Sie die Lautstärke einstellen

→ Drücken Sie die Taste VOLUME (14, 32), um die gewünschte Lautstärke einzustellen.

Wie Sie die Soundeffekte einstellen

- Drücken Sie die Taste EQ (28) der Fernbedienung. Damit können Sie den wiedergegebenen Sound der gehörten Musikrichtung anpassen. Folgende Einstellungen sind möglich: ROCK, POP, CLASSIC, JAZZ, FLAT. Die Einstellung FLAT bedeutet, dass keine Soundeffekte gewählt sind.
- Drücken Sie am Gerät die Taste EQ (17) wiederholt und halten Sie diese gedrückt, um durch die einzelnen Soundeffekte zu schalten. Die aktive Einstellung wird im Display angezeigt.

Wie Sie die Uhrzeit einstellen

- Drücken Sie in STANDBY (Gerät ausgeschaltet, mit Stromnetz verbunden) die Taste TIME (10, 39) für ca. 3 Sekunden. Die Anzeige blinkt.
- Stellen Sie mit ,  (35) zuerst die Stunden ein und bestätigen Sie mit TIME (10, 39).
- Stellen Sie mit ,  (35) die Minuten ein und bestätigen Sie mit TIME (10, 39).

Die Uhrzeit ist damit eingestellt und beginnt zu zählen.

- Die Uhrzeit wird in Standby angezeigt.
- Sie können die Uhrzeit im Betrieb einblenden, indem Sie die Taste TIME (39) kurz drücken.

Wie Sie die Sleep-Funktion benutzen

Sie können in Schritten von 90, 80, 70, ..., 10 Minuten den Zeitraum einstellen, nach dem sich das Gerät in jeder Betriebsart in Standby schaltet. „SLEEP“ erscheint im Display.

- Drücken Sie dazu die Taste SLEEP (31) wiederholt, bis die gewünschte Ausschaltzeit dargestellt wird. Um die Restspielzeit anzuzeigen, nochmals Taste SLEEP (31) drücken.

Wie Sie einen Kopfhörer benutzen



Gehörschäden!

Hören Sie Discs oder Radio nicht mit großer Lautstärke über Kopfhörer. Dies kann zu bleibenden Gehörschäden führen. Regeln Sie vor der Verwendung von Kopfhörern die Gerätelautstärke auf minimale Lautstärke.

Wenn Sie einen Kopfhörer (nicht im Lieferumfang) anschließen, sind die Lautsprecher stumm geschaltet.

- Verwenden Sie nur Kopfhörer mit 3,5 Millimeter Klinckenstecker.
- Stecken Sie den Stecker des Kopfhörers in die Kopfhörer-Buchse (12) des Gerätes.

Die Klangwiedergabe erfolgt jetzt ausschließlich über den Kopfhörer.

- Wenn Sie wieder über die Lautsprecher hören möchten, ziehen Sie den Stecker des Kopfhörers aus der Kopfhörer-Buchse des Gerätes.

Wie Sie die Stummschaltung einschalten

Sie können die Lautstärke mit einem Tastendruck auf die Taste MUTE (29) ganz abschalten. **MUTE** erscheint kurz im Display, die Displayanzeige blinkt.

Wie Sie das Gerät zum Mitsingen benutzen

- Verbinden Sie ein Mikrofon mit dem Anschluss MIC (25).
- Starten Sie die Wiedergabe des Musikstücks.
- Singen Sie mit dem Mikrofon zu Ihrer Lieblingsmusik.

Wie Sie das Gerät ausschalten

Mit **⏻** POWER (8, 46) schalten Sie das Gerät aus, die blaue Hintergrundbeleuchtung wird dunkler, **GOODBYE** erscheint und die Uhrzeit wird eingeblendet.

Wie Sie den CD-Player bedienen

Allgemeine Hinweise zu CDs/MP3-CDs

Das Gerät ist für Musik-CDs geeignet, die mit Audio-Daten (CD-DA oder MP3 für CD-R und CD-RW) bespielt sind. MP3 -Formate müssen mit ISO 9660 Level 1 oder Level 2 erstellt werden. Multisession-CDs können nicht gelesen werden.

Im MP3-Betrieb sind die Begriffe „Folder“ = Album und „Title“ ausschlaggebend. „Folder“ entspricht dem Ordner am PC, „Title“ der Datei am PC oder einem CD-DA-Titel. Das Gerät sortiert die Alben bzw. die Titel eines Albums nach Namen in alphabetischer Reihenfolge. Wenn Sie eine andere Reihenfolge bevorzugen sollten, ändern Sie den Namen des Titels bzw. Albums und stellen Sie eine Nummer vor den Namen.

Beim Brennen von CD-R und CD-RW mit Audio-Daten können verschiedene Probleme auftreten, die eine störungsfreie Wiedergabe bisweilen beeinträchtigen. Ursache hierfür sind fehlerhafte Software- und Hardware-Einstellungen oder der verwendete Rohling. Falls solche Fehler auftreten, sollten Sie den Kundendienst Ihres CD-Brenner/Brennersoftware-Herstellers kontaktieren oder entsprechende Informationen – z.B. im Internet – suchen.

Hinweis:

Wenn Sie Audio-CDs anfertigen, beachten Sie die gesetzlichen Grundlagen und verstoßen Sie nicht gegen die Urheberrechte Dritter.

Halten Sie das CD-Fach immer geschlossen, damit sich kein Staub auf der Laseroptik ansammelt.

Das Gerät kann CDs mit MP3-Dateien und normale Audio CDs (CD-DA) abspielen. Andere Dateierweiterungen wie z.B. *.doc, *.txt, *.pdf usw. werden nicht unterstützt. Nicht abgespielt werden können u.a. Musikdateien oder Playlists mit den Endungen *.AAC, *.DLF, *.M3U und *.PLS.

Hinweis: Aufgrund der Vielfalt an unterschiedlicher Encodersoftware kann nicht garantiert werden, dass jede MP3-Datei störungsfrei abgespielt werden kann.

Bei fehlerhaften Titeln/Files wird die Wiedergabe beim nächsten Titel/File fortgesetzt.

Es ist von Vorteil beim Brennen der CD mit niedriger Geschwindigkeit zu brennen und die CD als Single-Session und finalisiert anzulegen.

Welche Discs Sie verwenden können

Der CD-Player ist mit CD-, CD-R/RW- und MP3-CD-Medien kompatibel. Sie können alle hier erwähnten Discs mit diesem Gerät ohne Adapter abspielen.

Spielen Sie keine anderen Medien wie DVDs etc. ab.



Disc-Größe 12 cm/8 cm CDs
Spielzeit 74 min. bzw. 24 min. max.

- ➔ Wenn Sie das Gerät transportieren, entfernen Sie die Disc aus dem Laufwerk. Damit vermeiden Sie Beschädigungen am CD-Player und der Disc.

Hinweis:

Die Wiedergabequalität bei MP3-CDs ist von der Einstellung der Bitrate und der verwendeten Brenn-Software abhängig.

Wie Sie Discs einlegen

- ➔ Vor der ersten Verwendung: Entfernen Sie zuerst den Transportschutz-Einleger aus dem CD-Fach (5).
- ➔ Um die CD-Wiedergabe einzuschalten, FUNCTION (9, 45) ggf. wiederholt drücken, bis CD im Display erscheint.
- ➔ Um CDs einzulegen, OPEN (7) drücken, im Display (2) erscheint „OPEN“. Das CD-Fach (5) öffnet sich nach oben. Dabei darf das CD-Fach nicht behindert werden.

Hinweis:

Bei geöffnetem CD-Fach (5) ist darauf zu achten, dass keine Fremdgegenstände in das Gerät gelangen können. Die Linse des Laserabtasters darf auf keinen Fall berührt werden.

- ➔ CD-Fach (5) nur bei Stillstand der CD öffnen.

CD-Fach (5) nur mit der Taste OPEN (7) öffnen bzw. schließen, keinesfalls manuell eingreifen.

- ➔ CD mit der bedruckten Seite nach oben vorsichtig einlegen und auf die Arretierung des Halters drücken. Vergewissern Sie sich, dass die CD nicht schief sitzt.
- ➔ CD-Fach (5) schließen.
- ➔ Die CD wird eingelesen, im Display erscheint „READ“, während des Einlesens.
- ➔ Die Wiedergabe des ersten Titels beginnt automatisch.

Hinweis:

Ist keine CD eingelegt erscheint nach kurzer Zeit „NO DISC“ im Display (2).

Warten Sie mit der Bedienung, bis der CD Inhalt komplett eingelesen wurde, um sicherzustellen, dass alle benötigten Informationen von der CD gelesen wurden. Besonders bei MP3-CDs kann dieser Vorgang einige Zeit in Anspruch nehmen.

Wie Sie Discs entnehmen

- Zum Entnehmen der CD zuerst die Wiedergabe mit der Taste STOP ■ (36) beenden, das CD-Fach (5) mit OPEN (7) öffnen und die CD an den Rändern entnehmen.

Wie Sie eine Disc wiedergeben

Wird die CD falsch eingelegt oder ist die CD fehlerhaft erscheint „NO DISC“ im Display (2).

- Drücken Sie ggf. die Taste ►|| (33), um die Wiedergabe zu starten.

Die Titelnummer des aktuellen Titels sowie die Spielzeit erscheinen im Display (2). Bei MP3-CDs erscheint zusätzlich die Albumnummer.

- Wenn Sie eine Abspielpause wünschen, drücken Sie die Taste ►|| (33).

Das Gerät unterbricht die Wiedergabe. Im Display (2) blinkt die Zeitanzeige.

- Um die Wiedergabe fortzusetzen, drücken Sie erneut die Taste ►|| (33).
- Wenn Sie die Wiedergabe beenden wollen, drücken Sie die Taste ■ (36).

Hinweis:

Drücken Sie stets die Taste ■ (36) vor der Entnahme der CD.

Wie Sie MP3-Informationen darstellen

- ID3-Tag-Informationen werden im Display dargestellt. Dabei werden der Dateiname, die Spielzeit, der Titel und der Interpret gemäß ID3-Tag abwechselnd im Display angezeigt. Umlaute können nicht dargestellt werden.
- Zum Ein- bzw. Ausschalten der MP3-Informationen die Taste ID3 (41) drücken.

Wie Sie Titel einstellen

- Wenn Sie zum nächsten Titel springen wollen, drücken Sie einmal die Taste ►►I (6, 35).
- Wenn Sie zum Beginn des Titels springen wollen, drücken Sie einmal die Taste I◄◄ (1, 35).
- Wenn Sie zum vorigen Titel springen wollen, drücken Sie zweimal die Taste I◄◄ (1, 35).

Das Display (2) zeigt die jeweils eingestellte Titel-Nummer.

- Drücken Sie so oft, bis die gewünschte Titel-Nummer angezeigt wird.

Direkte Titelwahl

- Drücken Sie die Tasten 0 ... 9 (40) der Fernbedienung. Wenn Sie z.B. den Titel „12“ einstellen möchten, drücken Sie zuerst die Taste 1 und dann sofort die Taste 2.

Schneller Suchlauf vorwärts oder rückwärts

Sie können im laufenden Titel einen schnellen Suchlauf vorwärts oder rückwärts durchführen, um eine bestimmte Stelle zu suchen. Dabei erfolgt die Musik-Wiedergabe über die Lautsprecher.

- Drücken Sie zum schnellen Vorlauf die Taste **▶▶I** (6, 35) und halten Sie die Taste gedrückt, bis Sie die gewünschte Stelle gefunden haben.
- Drücken Sie zum schnellen Rücklauf die Taste **I◀◀** (1, 35) und halten Sie die Taste gedrückt, bis Sie die gewünschte Stelle gefunden haben.
- Lassen Sie die Taste los. Die Wiedergabe wird an dieser Stelle fortgesetzt.

Wie Sie die Wiederholungsfunktion nutzen

Titel, CD wiederholen

- Wählen Sie den Titel am Gerät aus.

Am Display (2) wird die gewählte Titel-Nummer angezeigt.

- Drücken Sie die Taste **▶II** (33).

- Drücken Sie einmal die Taste REPEAT (42).

Im Display (2) erscheint **REPEAT1**. Der gewählte Titel wird wiederholt wiedergegeben.

- Drücken Sie zweimal die Taste REPEAT (42).

„**REPEAT ALL**“ erscheint im Display (2). Alle Titel der CD werden wiederholt wiedergegeben.

Wiederholen bei MP3-CDs

- Drücken Sie wiederholt die Taste REPEAT (42).

Die jeweiligen Texte für Titel, Album, Alle Titel erscheinen im Display (2).

Hinweis:

Die Wiederholungsfunktion kann auch bei aktivierter Programmierungsfunktion eingestellt werden.

Wiederholungsfunktion beenden

- Drücken Sie die Taste REPEAT (42) so oft, bis die Wiederholen-Anzeige nicht mehr angezeigt wird.

Die Disc wird ohne Wiederholung bis zum Ende abgespielt, wenn Sie die Wiedergabe nicht stoppen.

Wie Sie den Zufallsgenerator nutzen

Mit dem Zufallsgenerator können Sie die Titel einer CD in einer beliebig gemischten Reihenfolge abspielen.

- Drücken Sie im PLAY-Modus die Taste RANDOM (30).
- Die Titel werden in zufälliger Reihenfolge wiedergegeben, dann stoppt die Wiedergabe.
- Um die zufällige Wiedergabe der Titel zu stoppen, drücken Sie die Taste RANDOM (30) erneut, die Anzeige „RANDOM“ im Display (2) verschwindet.

Hinweis:

Den Zufallsgenerator können Sie nicht einstellen, wenn Sie das Gerät programmiert haben.

Wie Sie Titel anspielen (INTRO)

- Drücken Sie die Taste INTRO (34). Im Display erscheint INTRO.

Wenn Sie INTRO während der Wiedergabe drücken beginnt die Funktion mit dem gerade laufenden Titel.

Die INTRO-Funktion spielt jeden Titel für 10 Sekunden an. Nach dem Anspielen des letzten Titels stoppt die Funktion automatisch.

- Um die Funktion zu stoppen, die Taste INTRO (34) erneut drücken.

Wie Sie die Programmierungsfunktion nutzen

Mit der Programmierungsfunktion können Sie bis zu 20 Titel einer Musik-CD bzw. 99 Titel einer MP3-CD in einer von Ihnen festgelegten Reihenfolge abspielen.

Hinweis:

Die Programmierung können Sie nur vornehmen, wenn eine Disc im geschlossenen CD-Fach (5) liegt und wenn sich das Gerät im Stopp-Modus befindet.

- Legen Sie eine Disc in das CD-Fach (5) und schließen Sie es.
- Drücken Sie die Taste ■ (36).
- Drücken Sie die Taste PROG (37).

Auf dem Display (2) sehen Sie die Nummer des Programmplatzes „P-01“ sowie „MEMORY“. Links blinkt die Titelnummer.

- Wählen Sie mit den Tasten I◀◀, ▶▶I (35) den ersten zu programmierenden Titel aus.
- Speichern Sie die gewünschte Titelnummer mit der Taste PROG (37). Der Titel ist jetzt auf Programmplatz 01 programmiert.
- Auf dem Display (2) sehen Sie die Nummer des nächsten Programmplatzes „P02“. Programmieren Sie auf diese Weise die gewünschte Reihenfolge der Titel.

- Drücken Sie die Taste ▶II (33), um die Wiedergabe der Auswahl zu beginnen. Im Display (2) erscheint „MEMORY“ und die aktuelle Titelnummer.
- Wenn Sie die Wiedergabe der programmierten Auswahl unterbrechen möchten, drücken Sie einmal die Taste ▶II (33).
- Um die Wiedergabe erneut zu starten, drücken Sie einmal die Taste ▶II (33).
- Um die programmierte Wiedergabe zu beenden, drücken Sie die Taste ■ (36).

Hinweis:

Wenn Sie das CD-Fach (5) öffnen oder die Quelle wechseln, wird der Programmspeicher gelöscht. Ebenfalls wenn die Taste ■ (36) zweimal gedrückt wird.

Wie Sie die USB- bzw. SD - Funktion bedienen

Hinweis:

Die Speichergröße der Memory-Cards ist auf Medien mit max. 4 GB limitiert. Die Speichergröße des USB-Mediums ist nicht limitiert.

Aufgrund der Vielzahl verschiedener Modelle an MP3 Flash Player, USB-Sticks und sowie Memory-Cards kann nicht garantiert werden, dass jedes Modell unterstützt wird.

Es werden Geräte der USB Version 1.0 und 2.0 unterstützt. Verwenden Sie keine Verlängerungskabel.

Beim Anschließen von Medien kann es vorkommen, dass das Gerät oder das Medium durch statische Aufladung „einfriert“. Führen Sie dann einen Reset durch, siehe S. 2.

ACHTUNG:

Um elektrostatische Entladung zu vermeiden, USB-Anschluss sowie Kartenschacht während der Wiedergabe nicht berühren!

Speichermedium einsetzen

Memory-Card (SD)

- ➔ Schieben die Karte wie beim Kartenschacht (15) dargestellt mit der Beschriftung oben, abgeschrägte Ecke nach rechts, in den Kartenschacht (15) bis diese einrastet.

Vorsicht!

Wenn die Speicherkarte falsch herum in den Kartenschacht eingesteckt wird, kann die Karte vom Kartenschacht nicht erkannt werden. Die Karte oder die darauf befindlichen Daten können beschädigt werden.

USB-Medium

- ➔ Stecken Sie das USB-Medium in den USB-Anschluss (13).
- ➔ Gerät einschalten.
- ➔ USB-/SD-Betrieb einschalten: Taste FUNCTION (9, 45) wiederholt drücken, bis im Display die gewünschte Betriebsart USB oder CARD angezeigt wird.

Die MP3 Dateien werden eingelesen und im Display in Form von Anzahl der Alben und Gesamtanzahl der Titel angezeigt. Die Wiedergabe startet automatisch.

Warten Sie mit der Bedienung, bis der Inhalt komplett eingelesen wurde, um sicherzustellen, dass alle benötigten Informationen vom Speichermedium gelesen wurden.

Wenn kein Speichermedium angeschlossen ist oder nicht gelesen werden kann, erscheint die Anzeige NO USB bzw. NO CARD im Display.

Speichermedium entnehmen

Memory-Card (SD)

- Entnehmen Sie die Karte wieder, indem Sie sie hineindrücken bis diese ausrastet und dann herausziehen.

USB-Medium

- Entfernen Sie den USB-Stick oder MP3 Flash Player einfach durch Abziehen.

Wiedergabe von USB, Speicherkarte

Die Wiedergabe der MP3-Dateien erfolgt im Wesentlichen wie unter Wie Sie den CD-Player bedienen beschrieben.

Wie Sie die Aufnahme-Funktion nutzen

Die Aufnahme-Funktion kopiert Ihre Musik auf ein USB- bzw. SD-Medium auf. Die Titel werden dabei mit einer Bitrate von 128 kbps encodiert (mit 44,1 kHz Samplingfrequenz) und als MP3-Files im Verzeichnis „RECORD“ gespeichert. CD-Aufnahmen (encodiert) werden in das Unterverzeichnis CD-COPY gespeichert, Aufnahmen von externer Quelle werden im Unterverzeichnis LINE gespeichert. Kopierte Titel (MP3) werden im Verzeichnis COPY gespeichert. Diese Verzeichnisse werden automatisch angelegt. Dabei werden die Titelnamen FILE_001, FILE_002, etc. erzeugt.

Encodierung: Umwandlung analoger Signale in digitale Zeichen und Verdichtung der Daten nach Maßgabe eines Kompressionsstandards zur Reduzierung des Datenvolumens.

Folgende Aufzeichnungsmöglichkeiten stehen zur Verfügung:

- Von CD,
- Von einer externen Quelle, die an AUDIO IN (16) angeschlossen ist.

Vorbereitungen

- Stecken Sie einen USB-Stick oder MP3 Flash Player in den USB-Anschluss (13).
- Verbinden Sie die SD-Speicherkarte mit dem Anschluss CARD (15).

Aufnahme von CD

- Betriebsart CD einschalten und CD einlegen.
- Mit den Tasten **I◀◀, ▶▶I** (35) einen Titel auswählen und die Wiedergabe mit **▶II** (33) starten.
- Taste REC (44) drücken, im Display erscheint RECORD und USB oder CARD blinkt.
- Wählen Sie das Aufnahmeziel USB oder CARD mit den Tasten **I◀◀, ▶▶I** (35).
- Bestätigen Sie, indem Sie die Taste **▶II** (33) drücken.
- Die Aufnahme beginnt, während der Aufnahme ist die Wiedergabe stumm geschaltet.

Im Display erscheint COPY, die Zeit sowie USB bzw. CARD blinkend.

- Aufzeichnung beenden: Taste **■** (36) drücken.

Hinweis:

Haben Sie nur ein Medium verbunden, startet die Aufnahme direkt nach Drücken von REC (44).

Aufnahme von AUX

- Externe Quelle mit Anschluss AUDIO IN (16) verbinden.
- Betriebsart AUX einschalten.
- Die Wiedergabe der externen Quelle starten. Der Ton wird über die Lautsprecher wiedergegeben.
- Taste REC (44) drücken, im Display erscheint RECORD und USB oder CARD blinkt wenn beide Medien verbunden sind.
- Wählen Sie das Aufnahmeziel USB oder CARD mit den Tasten **◀◀, ▶▶** (35).
- Bestätigen Sie, indem Sie die Taste **▶II** (33) drücken.
- Die Aufnahme beginnt, während der Aufnahme ist die Wiedergabe stumm geschaltet.

Im Display erscheint AUX sowie USB bzw. CARD blinkend.

Beenden Sie die Aufzeichnung einzelner Titel mit der Taste **■** (36). Anderenfalls werden mehrere Titel in ein MP3-File encodiert.

Hinweis:

Haben Sie nur ein Medium verbunden, startet die Aufnahme direkt nach Drücken von REC (44).

Wie Sie die Lösch-Funktion nutzen

Die Lösch-Funktion löscht einzelne MP3-Files, die auf Ihrem USB-/SD-Medium gespeichert sind.

Hinweis:

Legen Sie sich Backup-Kopien Ihrer Daten an!

Der Hersteller übernimmt keine Verantwortung bei Datenverlust!

Der Löschvorgang kann nicht rückgängig gemacht werden!

Entriegeln Sie bei SD-Medien die Sperre LOCK zum Löschen.

Einzelnen Titel löschen

- ➔ Wählen Sie mit den Tasten **I◀◀, ▶▶I** (35) den zu löschenden Titel.
- ➔ Starten Sie die Wiedergabe des Titels mit **▶II** (33).
- ➔ Drücken Sie die Taste **DEL** (44) und halten Sie die Taste gedrückt. Der Titel wird gelöscht, **DELETE** erscheint kurz während des Löschvorgangs.

Wie Sie die Kopier-Funktion nutzen

Die Kopier-Funktion kopiert MP3-Daten mit hoher Geschwindigkeit auf ein USB- bzw. SD-Medium. Die Titel werden in das Unterverzeichnis „COPY“ kopiert. Dieses wird automatisch angelegt. Dabei werden die Titelnamen **FILE_001**, **FILE_002**, etc. erzeugt. Es wird jeweils ein Titel kopiert.

Folgende Kopiermöglichkeiten stehen zur Verfügung:

- Von MP3-CD auf USB bzw. SD, siehe S. 26.
- USB auf SD,
- SD auf USB.
- ➔ Wählen Sie die Quelle **USB** oder **CARD**.
- ➔ Wählen Sie den gewünschten Titel mit den Tasten **I◀◀, ▶▶I** (35) und starten Sie die Wiedergabe.
- ➔ Taste **REC** (44) drücken.
- ➔ Der Titel wird kopiert, **COPY** erscheint im Display sowie die Fortschrittsanzeige, danach spielt der gleiche Titel von vorne.
- ➔ Aufzeichnung abbrechen: Taste **■** (36) drücken.

Wie Sie das Radio bedienen

Hinweis:

Das Gerät empfängt auf der Frequenzen UKW (FM) 87,5 - 108 MHz.

- Wählen Sie mit FUNCTION (9) am Gerät bzw. (46) der Fernbedienung TUNER.
- Wenn Sie UKW einstellen, können Sie die Wurfantenne ausrichten und auf volle Länge ausziehen, um den Empfang zu verbessern.

Hinweis:

In der Regel werden UKW-Sender im Stereo-Ton empfangen, im Display (2) erscheint „ST“.

Wie Sie einen Sender einstellen

Manuelle Senderwahl

- Drücken Sie die Tasten **I◀◀, ▶▶I** (35) kurz, dies verändert die Empfangsfrequenz schrittweise nach oben bzw. nach unten. Im UKW-Bereich in 0,05 MHz-Schritten (= Feineinstellung). Damit können Sie auch schwache Sender einstellen, deren Frequenz Ihnen bekannt ist.

Die Frequenzanzeige im Display zeigt die eingestellte Frequenz an.

Sendersuchlauf

Langes Drücken der Tasten **I◀◀, ▶▶I** (35) (ca. 2 Sekunden), startet den Suchlauf. Der automatische Suchlauf findet nur Sender mit einem starken Signal. Schwache Sender können nur manuell eingestellt werden.

Erneutes Drücken der Tasten **I◀◀, ▶▶I** (35) (ca. 2 Sekunden), setzt den Suchlauf fort. Während des Suchlaufs ist der Tuner stumm geschaltet.

Wie Sie Sender speichern

Der Programm-Speicher kann 10 Stationen im FM-Bereich (UKW) speichern.

Hinweis:

Bei Stromausfall müssen Sie die Sender neu speichern.

- In der Betriebsart TUNER (Radio) den gewünschten Sender mit den Tasten **◀◀**, **▶▶** (35) einstellen.
- Taste PROG (37) drücken, MEMORY und die Programmplatznummer „01“ blinkt im Display.
- Mit der Taste M+/M- (43) einen Programmplatz wählen, dazu ggf. die Taste mehrmals drücken.
- Mit der Taste PROG (37) den eingestellten Sender auf dem Programmplatz speichern.

Hinweis:

Wird ca. 10 Sekunden keine Taste gedrückt, ist der Programmier-Modus beendet.

- Speichern weiterer Sender: Vorgang wiederholen.

Anwählen der programmierten Stationen

- Sie können durch Drücken der Taste M+/M- (43) die gespeicherten Programmplätze aufwärts bzw. abwärts durchschalten.
- Sie können mit den Zifferntasten (40) 0 .. 9 den Programmplatz direkt einstellen.

Das Display stellt den jeweils eingestellten Kanal und den Speicherplatz dar.

Löschen einer Programmplatz-Speicherung

- Sie können eine Programmplatz-Speicherung dadurch löschen, indem Sie einen neuen Sender auf den Programmplatz speichern.

Wie Sie die Timerfunktion benutzen

Hinweis:

Die Timerfunktion können Sie erst bedienen, wenn Sie die korrekte Uhrzeit eingestellt haben, siehe S. 16.

Timer einstellen

Die Timerfunktion schaltet das Gerät zur eingestellten Zeit ein. Sie können wählen, ob Sie mit Radio, per CD, USB/SD-Medium oder mit einem an AUDIO IN angeschlossenen, externen Gerät geweckt werden wollen.

Hinweis:

- Timer mit CD: CD muss eingelegt sein
- Timer mit USB/SD: USB-Stick bzw. SD-Medium muss angeschlossen sein. MP3-Daten müssen sich auf dem Medium befinden.
- Timer mit Radio: Sender muss eingestellt sein.
- Timer mit externer Quelle: Gerät muss spielen.
- **Hinweis:**
Bei Netzausfall muss die Uhrzeit u. U. neu eingestellt werden. Prüfen Sie die korrekte Uhrzeit.

Wie Sie die Ein- bzw. Ausschaltzeit einstellen

Wird während der Einstellung länger als 5 Sekunden keine Taste gedrückt, verlässt das Gerät den Modus automatisch. Sie müssen dann von vorne beginnen.

- ➔ Drücken Sie zur Aktivierung die Taste ALARM (38) und halten Sie die Taste gedrückt, bis „TURN ON“ erscheint.
- ➔ Drücken Sie die Taste ALARM (38) erneut. Die Stundenanzeige 00:00 blinkt.
- ➔ Stellen Sie mit den Tasten **I◀◀, ▶▶I** (35) die Stunde ein. Drücken Sie die Taste ALARM (38), die Minutenanzeige 00:00 blinkt im Display.
- ➔ Stellen Sie mit den Tasten **I◀◀, ▶▶I** (35) die Minute ein. Drücken Sie die Taste ALARM (38) erneut, um die Einschaltzeit zu bestätigen.
- ➔ Drücken Sie die Taste ALARM (38) erneut. Im Display erscheint „TURN OFF“
- ➔ Drücken Sie die Taste ALARM (38) erneut. Die Stundenanzeige 00:00 blinkt.
- ➔ Stellen Sie wie beschrieben die Ausschaltzeit ein. Nach Abschluss der Einstellung erscheint im Display die Quelle TUNER, CD, USB, CARD bzw. AUX.
- ➔ Wählen Sie mit den Tasten **I◀◀, ▶▶I** (35) die Quelle. Drücken Sie die Taste ALARM (38) erneut, um die Quelle zu bestätigen.

- Drücken Sie abschließend die ALARM-Taste (38), die Einstellung ist abgeschlossen und der Timer programmiert.
- Einen aktiven Timer erkennen Sie an der ALARM-Anzeige im Display ☺ .

Hinweis:

Das Gerät schaltet sich mit der gewählten Quelle und der zuletzt eingestellten Lautstärke bei Erreichen der Einschaltzeit ein.

Das Gerät schaltet sich bei Erreichen der Ausschaltzeit wieder aus.

Haben Sie TUNER gewählt, wird die zuletzt eingestellte Radiostation wiedergegeben.

Wie Sie den Timer ein- und ausschalten

- Taste ALARM (38) kurz drücken, um den Timer ein- und auszuschalten.
- Bei eingeschaltetem Timer erscheint im Display die TIMER-Anzeige ☺ .

Wie Sie den Timer nach Alarm ganz ausschalten

- Drücken Sie die Taste  POWER (8, 46), um den Timer auszuschalten.

Hinweis:

Die Timerfunktion schaltet das Gerät am nächsten Tag zur eingestellten Zeit wieder ein. Im Display ist weiterhin die Timer-Anzeige eingeblendet.

Wie Sie das Gerät reinigen

Stromschlag!

Um die Gefahr eines elektrischen Schlages zu vermeiden, dürfen Sie das Gerät nicht mit einem nassen Tuch oder unter fließendem Wasser reinigen. Vor dem Reinigen Netzstecker ziehen.

ACHTUNG!

Sie dürfen keine Scheuerschwämme, Scheuerpulver und Lösungsmittel wie Alkohol oder Benzin verwenden.

→ Reinigen Sie das Gehäuse mit einem weichen, mit Wasser angefeuchteten Tuch.

Hinweise zur CD

Die CD stets in der Hülle aufbewahren und nur an den Kanten anfassen. Die in Regenbogenfarben schimmernde Oberfläche darf nicht berührt werden und sollte stets sauber sein. Kein Papier oder Kleband auf die Etikettenseite der Disk kleben. Die CD sollte von praller Sonneneinstrahlung und Wärmequellen wie Heizungen ferngehalten werden.

Ebenfalls darf eine CD nicht in einem direkt in der Sonne geparkten Wagen liegen, da die Innentemperatur im

Wagen extrem hoch ansteigen kann. Fingerabdrücke und Staub auf der bespielten Seite mit einem sauberen, trockenen Reinigungstuch reinigen.

Es dürfen zum Reinigen von CDs keine Plattenpflegemittel wie Plattenspray, Reinigungsflüssigkeiten, Antistatik-spray oder Lösungsmittel wie Benzin, Verdünnung oder sonstige im Handel erhältliche Chemikalien verwendet werden. Hartnäckige Flecken können eventuell mit einem feuchten Fensterleder beseitigt werden.

→ Wischen Sie vom Mittelpunkt zum Rand der Disc.



Kreisende Bewegungen beim Reinigen verursachen Kratzer. Diese können zu Fehlern bei der Wiedergabe führen.

Wie Sie Fehler beseitigen

Wenn das Gerät nicht wie vorgesehen funktioniert, überprüfen Sie es anhand der folgenden Tabellen.

Wenn Sie die Störung auch nach den beschriebenen Überprüfungen nicht beheben können, nehmen Sie bitte Kontakt mit dem Hersteller auf.

Probleme mit dem Gerät

Symptom	Mögliche Ursache/Abhilfe
Gerät lässt sich nicht einschalten.	Das Gerät wird nicht mit Strom versorgt. Schließen Sie das Netzkabel richtig an die Netzsteckdose an.
Es ist kein Ton zu hören.	Erhöhen Sie die Lautstärke. Ziehen Sie den Kopfhörer-Stecker aus dem Gerät, wenn Sie über Lautsprecher hören möchten. Ggf. ist die falsche Quelle gewählt worden.
Das Display schaltet sich nicht ein.	Gerät einschalten. Netzstecker ziehen, wieder einstecken, Gerät einschalten.

Symptom	Mögliche Ursache/Abhilfe
Es ist ein Störrauschen zu hören.	In der Nähe des Gerätes sendet ein Mobiltelefon oder ein anderes Gerät störende Radiowellen aus. Entfernen Sie das Mobiltelefon oder das Gerät aus der Umgebung des Gerätes.
Es treten andere Bedienungsstörungen, laute Geräusche oder eine gestörte Display-Anzeige auf.	Elektronische Bauteile des Gerätes sind gestört. Ziehen Sie den Netzstecker. Lassen Sie das Gerät ca. 10 Sekunden von der Stromquelle getrennt. Schließen Sie das Gerät erneut an oder setzen Sie die Batterien ein.

Probleme mit der Fernbedienung

Symptom	Mögliche Ursache/Abhilfe
Die Fernbedienung funktioniert nicht.	Batterien falsch eingelegt oder schwach. Überprüfen Sie die Polarität, wechseln Sie die Batterien. IR-Verbindung unterbrochen. Entfernen Sie Objekte, die sich zwischen Fernbedienung und Gerät befinden. Abstand zu groß. Max. Entfernung zum Gerät: ca. 6 Meter

Probleme mit dem CD-Player

Symptom	Mögliche Ursache/Abhilfe
Die CD wird nicht wiedergegeben oder springt bei der Wiedergabe weiter.	Das Gerät befindet sich nicht im CD-Modus. Falsche CD eingelegt.
	Das CD-Fach ist nicht geschlossen. Schließen Sie das CD-Fach.
	Die CD ist falsch eingelegt. Legen Sie die CD mit der beschrifteten Seite nach oben ein. Die CD muss gut zentriert im CD-Fach liegen.
	Die CD ist verschmutzt oder defekt. Reinigen Sie die CD, verwenden Sie eine andere CD.
	Im CD-Fach hat sich Feuchtigkeit niedergeschlagen. Entnehmen Sie die CD und lassen Sie das CD-Fach ca. 1 Stunde zum trocknen offen stehen.
	Die Spielzeit der CD beträgt mehr als 74 Minuten.

Symptom	Mögliche Ursache/Abhilfe
Der Ton setzt aus.	Die Lautstärke ist zu hoch eingestellt. Regeln Sie die Lautstärke herunter.
	Die CD ist beschädigt oder verschmutzt. Reinigen Sie die CD oder ersetzen Sie sie.
	Das Gerät ist Vibrationen ausgesetzt. Stellen Sie das Gerät an einem vibrationsarmen Ort auf.

Probleme mit USB/SD-Medien

Symptom	Mögliche Ursache/Abhilfe
Keine USB/SD - Wiedergabe möglich.	Das Gerät befindet sich nicht im USB- bzw. CARD-Modus. Mit FUNCTION zu USB/SD-Betrieb stellen.
	Medium nicht eingesetzt oder leer. Medium korrekt einsetzen bzw. mit Musikdaten bespielen.
Aufnahme, Löschen bei CARD nicht möglich.	Schalter Kopierschutz überprüfen bzw. entriegeln.

Probleme mit dem Radio

Symptom	Mögliche Ursache/Abhilfe
Es wird kein Radiosender empfangen.	Das Gerät befindet sich nicht im Radio-Modus. Schalten Sie mit FUNCTION zu TUNER.
Der Ton ist schwach oder von schlechter Qualität.	Andere Geräte, z.B. Fernseher stören den Empfang. Stellen Sie den Radio/CD-Player weiter entfernt von diesen Geräten auf.
	Die Batterien sind erschöpft. Ersetzen Sie die Batterien durch frische.
	Die Wurfantenne ist nicht ganz ausgezogen oder ausgerichtet. Ziehen Sie die Antenne aus. Drehen Sie die Antenne oder das Gerät, um den Empfang zu verbessern.