

MARQUANT[®]

MNS-1 MANUEL D'UTILISATION



Information de Sécurité3

Installation6

Vues10

- Vue de Face10
- Vue Arrière11
- Vue Inférieure12
- Vue Gauche12
- Vue Droite12

GPS (Système de Positionnement Global)13

- Carte Mémoire Installation Rapide13
- Installation de Logiciel sur votre PC14
- Contenu du CD14
- Installation de Microsoft Active Sync14

Instructions de Sûreté

Veuillez lire cette section soigneusement et suivez toutes instructions données. Ceci aidera à assurer l'opération fiable et à prolonger la durée de vie pour votre appareil. Gardez l'emballage et les instructions d'utilisateur pour des futures références ou des enquêtes à une date ultérieure. Si vous transmettez l'article à une autre personne, vous devez transmettre ces intructions.

- N'ouvrez jamais le logement de l'appareil ou de l'adaptateur de puissance. Ceux-ci ne contiennent aucune pièce utile pour l'utilisateur. Si le logement est ouvert il y a un danger de décharge électrique.
- Ne placez aucun objet sur l'appareil et n'exercez aucune pression sur l'affichage. Autrement il y a un danger que l'écran cassera.
- Pour éviter des dommages, ne touchez pas l'écran avec des objets pointus. Utilisez seulement le stylo fourni.
- Il y a un risque de blessure si l'affichage se casse. Si ceci se produit, employer des gants protecteurs pour emballer les pièces cassées et prenez contact avec le service support à la clientèle pour assurer la disposition. Lavez-vous alors les mains avec du savon, puisqu'il y a une possibilité que des produits chimiques ont pu s'échappés.
- Ne permettez jamais aux enfants de jouer avec l'appareillage électrique sans surveillance. Les enfants ne reconnaissent pas toujours correctement les dangers possible.
- Enlevez l'adaptateur de puissance de la sortie, vous devez éteindre l'appareil immédiatement ou ne le branchez pas et prenez contact avec le Service à la Clientèle...
 - ... si l'adaptateur de puissance ou la prise jointe deviennent roussie ou endommagée.
 - ... si le logement de l'appareil ou du paquet de puissance devient endommagé ou des fluides écoulent à l'intérieur. Les composants doivent être vérifiés par le Service à la Clientèle afin d'éviter des endommagements!

Sécurité de Données

- Chaque fois que vous mettez à jour vos données faites des copies réserve sur les supports d'un stockage externe. Le fournisseur n'assume pas la responsabilité pour la perte ou l'endommagement de données aux unités de stockage de données et aucune réclamation ne peut être acceptée pour de dommages résultant de la perte de données ou pour des endommagements consécutifs.

Environnement des opérations

- Maintenez votre système de navigation et tous les dispositifs reliés loin de l'humidité et évitez la poussière, la chaleur et la lumière du soleil, particulièrement dans la voiture.
- Assurez-vous de bien protéger votre appareil de l'humidité (p.e. de la pluie et de la grêle, à tout moment.) Veuillez preter attention à que l'humidité peut même s'accumuler dans un étui protecteur en raison de la condensation.
- Évitez les vibrations et des secousses lourde.
- Fixer le GPS le plus verticalement possible.

INFORMATION DE SURETÉ

- Le manque de suivi de ces instructions peut mener à l'endommagement de votre appareil.

La Température Ambiante

L'appareil est bien opérationnel à une température ambiante entre 5°C à 40°C et à une humidité relative entre de 10% à 90%.

- Avec une batterie vide, l'appareil peut être stocké entre 0°C à 60°C.
- Stockez l'appareil dans un endroit sûr pour éviter des hautes températures (par

exemple en stationnant au soleil).

Compatibilité électromagnétique

- En reliant autres composants « La Directive de Compatibilité Électromagnétique » (EMC) doit être respectée. Veuillez noter également que seulement le câble fourni (maximum 3M) devrait être employé avec cet appareil. Pour l'exécution optimale, maintenez une distance au moins de 3M. des sources d'interférence à haute fréquence et magnétique (télévisions, systèmes de haut-parleur, mobilophones et ainsi de suite.) ceci aidera à éviter des défauts de fonctionnement et la perte de données.

Fonctionnement sur Batterie

Votre appareil est livré avec une batterie démontable. Afin de prolonger la vie et l'efficacité de votre batterie et assurer le fonctionnement sûr, suivez les instructions ci-dessous :

- **Avertissement:** Danger d'explosion si des batteries rechargeables ne sont pas chargées correctement. Remplacez seulement avec le même type de batterie ou un type semblable recommandé par le fabricant. N'ouvrez jamais la batterie rechargeable. Ne jetez pas la batterie rechargeable dans le feu. Débarassez-vous des batteries utilisées en suivant les instructions du fabricant.
- Les batteries ne peuvent pas résister à la chaleur. Évitez la surchauffe de l'appareil et la batterie intégrée. Le manque de suivi à cette instruction peut entraîner des dommages et même l'explosion de la batterie.
- Employez seulement l'adaptateur secteur original pour charger la batterie ou l'adaptateur de voiture du kit facultatif de navigation.

Soin de l'Affichage

- Évitez de rayer la surface de l'écran:
On recommande vivement d'employer une protection mylar d'affichage pour éviter des éraflures. La protection sur l'affichage à la livraison est purement pour la protection pendant le transport!
- Assurez-vous qu'il ne reste pas de traces d'eau sur l'écran. L'eau peut causer une décoloration irréversible.

INFORMATION DE SURETÉ

- Employez seulement un tissu mou et non pelucheux pour nettoyer l'écran.
- N'exposez pas l'écran à la lumière du soleil forte ou au rayonnement ultraviolet.

Transport

Si vous souhaitez transporter l'appareil suivez les instructions ci-dessous :

- Après le transport de l'appareil, il faut attendre jusqu'à ce que l'unité soit à température ambiante avant de l'employer.
- Dans le cas de large fluctuations de température ou condensation d'humidité, l'humidité peut se former à l'intérieur de l'appareil et de ceci peut causer un court-circuit électrique.
- Veuillez protéger l'appareil contre la saleté, les coups et l'éraflure, protec.
- Avant le déplacement assurez-vous que vous vous connaissez la charge de la batterie et que vous disposer d'informations sur votre destination.
- Aux aéroports évitez le détecteur magnétique (la structure par laquelle vous passez) ou la baguette magnétique (le dispositif de main qu'utilisent le personnel de sécurité), puisque ceci peut endommager vos données.

Raccordement

En raccordant votre appareil soyez sûr d'observer correctement les instructions suivantes :

- Utilisez seulement l'adaptateur 100-240V~AC, 50/60Hz. Si vous n'êtes pas sûr sur le sujet de l'alimentation d'énergie à l'endroit de l'utilisation, demandez au fournisseur d'énergie.

- Utilisez seulement l'adaptateur de puissance fourni avec votre appareil.
Pour la sûreté additionnelle, nous recommandons l'utilisation d'un protecteur de surtension afin de protéger votre appareil contre des dommages éventuels.

Puissance par l'Adaptateur de Voiture

- L'adaptateur de voiture devrait seulement être relié à une prise 12 volts (batterie de voiture = 12V, pas de camions !). Si vous doutez au sujet de la source d'énergie dans votre voiture, contactez votre fabricant de voiture.

Câblage

- Arrangez les câbles de sorte que personne puisse marcher dessus ou trébucher
- Ne placez rien sur le câble.

AVERTISSEMENT

Quand l'unité reste sans utiliser pendant longtemps, veuillez recharger la batterie chaque autre temps, autrement vous raccourcirez la vie de la batterie.

Les informations suivantes vous guident point par point avec le set up initial du système de navigation. Premièrement, enlevez le fleuret de protection de l'écran.

Connecter le système de navigation

Le système de navigation démarre l'installation initiale automatiquement. Le logo Lenco apparaîtra et votre dispositif montrera l'écran d'application après quelques secondes.

Vous programmez la date et l'heure à l'aide du bouton de réglage (4) et du bouton de commande de date/heure. Placez le fuseau horaire applicable, si disponible.

Attention: Selon le statut de recharge de la batterie. Il est nécessaire que le dispositif soit chargé avant que set up initial puisse fonctionner.

Batterie de Recharge du Système de Navigation

Vous avez différentes possibilités pour charger la batterie de votre système de navigation:

- À l'aide de l'adaptateur de réseau.
- À l'aide de l'adaptateur de voiture.
- L'indicateur de charge de batterie

s'allume en rouge jusqu'à ce que

le système de navigation est chargé. N'interrompez pas le processus de recharge avant que la batterie soit entièrement chargée. Cela prendra quelques heures pour que le système de navigation soit entièrement chargé. Quand la batterie est entièrement chargée l'indicateur de batterie passera en vert.

- **Notez:** Vous pouvez employer le système de navigation pendant le processus de recharge, mais l'alimentation d'énergie ne doit pas être interrompue pendant l'installation initiale.
- Laissez l'adaptateur principal relié au système de navigation pendant environ 24 heures, de sorte que la batterie de réserve puisse être entièrement chargée.
- Vous pouvez laisser l'adaptateur principal relié, et c'est très maniable pour des opérations continues. Cependant, l'adaptateur de principal utilise également la même puissance lorsqu'il ne charge pas la batterie du système de navigation.

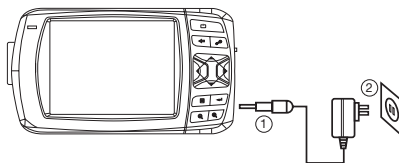

Connecter l'adaptateur secteur a une prise murale et introduisez l'autre embout dans la connection prévue a cet effet sur le coté droit de l'appareil.

INSTALLATION

Travailler avec des cartes de mémoire

Votre système de navigation soutient les cartes de mémoire MMC et SD

1. Insertion des cartes de mémoire. Prenez soigneusement la carte de mémoire hors de son emballage (si inclus). Faites attention pour ne pas toucher ou salir les contacts.
2. Poussez la carte de mémoire soigneusement dans le compartiment de carte. Le côté de la carte de mémoire portant l'étiquette doit se diriger vers le haut. La carte de mémoire devrait légèrement fermer en place.

Enlèvement des cartes de mémoire

- N'enlevez pas la carte de mémoire tant qu'elle est utilisée. Ceci a peut avoir comme conséquence de perdre des données.
1. Pour enlever la carte pressez légèrement sur le bord supérieur jusqu'à ce qu'elle soit éjectée.
 2. Retirez la carte sans toucher les contacts.
 3. Stockez la carte de mémoire dans l'emballage ou dans un autre endroit sûr.

- Les cartes de mémoire sont très fragiles. Prenez soin à ne pas salir les contacts et à ne pas forcer la carte.

Accéder aux Cartes de Mémoire

- L'appareil soutient seulement des cartes de mémoire dans le format FAT16/32. Si vous insérez une carte disposant d'un format différent (par exemple dans les appareils-photo, les lecteurs MP3), votre système de navigation peut ne pas l'identifier et vous demandera de la formater de nouveau.

Avertissement : La formatage de la carte de mémoire élimine irréparablement toutes les données.

- De même vous ne pouvez pas copier les dossiers simplement sur la carte de mémoire. Dans certains cas ils doivent être convertis par le programme de Microsoft ActiveSync.

Échange de données par l'intermédiaire du lecteur de cartes

Vous pouvez transférer ou synchroniser des données par l'intermédiaire d'ActiveSync. C'est également la méthode correcte, en particulier, si des dossiers doivent être transférés et doivent être convertis en format système-lisible de navigation. Cependant, si vous souhaitez copier de grandes quantités de données (cartes de navigation) à la carte de mémoire, ceux-ci peuvent également être stockés directement dans la carte de mémoire. Beaucoup d'ordinateurs ont déjà des dispositifs de carte de mémoire. Insérez la carte en et copiez les données directement à la carte. En raison de l'accès direct un transfert sensiblement plus rapide sera réalisé.

Rajustement du Système de Navigation

Remise Dure (Hard Reset)

Cette Fonction ré-initialise tous les paramètres d'usine du GPS notamment lorsque le GPS ne "répond" plus a vos commandes.

(il ne faut pas ré-installer les programmes sur votre ordinateur.)

Pour effectuer cette manipulation, veuillez enfoncer le bouton de remise a zero en dessous de l'appareil pendant minimum 2 secondes.

Instructions de Sûreté pour la Navigation

Le CD contient un manuel d'instruction complet.

Conseil de Navigation

- Ne manœuvrez pas le système de navigation tout en conduisant pour vous protéger et les autres contre des accidents !
- Au cas où vous ne comprendriez pas l'instruction de voix ou si vous êtes dans n'importe quel doute au sujet de quoi faire à la prochaine intersection, alors l'affichage de carte ou la flèche fournissent une orientation rapide. Regardez seulement l'affichage quand vous êtes dans une situation de conduite sûre !
- **Attention:** La disposition de route et le règlement routier ont la priorité au-dessus des instructions du système de navigation. Suivez seulement les instructions quand les circonstances et les règlement routier le permettent ! Le système de navigation vous guidera à votre destination même lorsque vous devez dévier de votre itinéraire prévu.
- Les rapports de direction du système de navigation ne libèrent pas le conducteur du véhicule de son devoir de soin ou de responsabilité personnelle.
- Planifiez votre itinéraires avant de rouler. Si vous voulez essayer un nouvel itinéraire pendant que vous conduisez, arrêtez votre voiture.
- Afin de recevoir le signal de GPS correctement, les objets en métal ne peuvent pas gêner la réception. Attachez le système de navigation à l'intérieur du pare-brise ou approchez-vous du pare-brise. Essayez différentes positions dans votre véhicule afin de trouver la meilleure réception.

Notes pour l'Usage dans un Véhicule

- Assurez-vous que le support ne présente aucun risque à la sûreté, même dans le cas d'un accident, pendant l'installation
- Assurez-vous que le câble n'entre pas en interaction avec les composant de sûreté.
- L'affichage de votre système de navigation peut provoquer des reflets. Veuillez prendre soin à ne pas être « aveuglé » lors du fonctionnement.

- Ne montez pas les composants de fonctionnement dans aucun airbag.
- Vérifiez l'adhérence du support à intervalles réguliers.
- La prise de puissance consommera la puissance, même si aucun dispositif n'est relié. Enlevez-la quand elle n'est pas en usage pour éviter la décharge de la batterie.
- Vérifiez tout l'équipement de sûreté dans votre voiture après installation.

Notes additionnelles pour l'usage sur une bicyclette ou une moto

- Faites attention à ce que pendant l'installation la capacité d'orientation n'est pas altérée.
- Ne couvrez aucun instrument pendant l'installation.

Le montage du set de navigation dans une voiture

Attention! Fixez seulement le support pour le système de navigation au pare-brise, s'il ne gêne pas la vue.

Installation du Support du Système de Navigation

- Conseil:

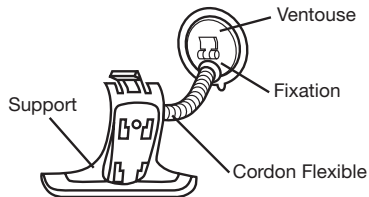

1. Montez le support au cordon flexible. Notez les étiquettes sur le flexible. La flèche marqué **CLOSE** doit se diriger dans la direction du montage. le raccordement se ferme avec un bruit cliquant.
2. Placez le système de navigation dans le support de voiture en le plaçant d'abord dans les trous inférieurs et alors faites doucement pression vers le bas jusqu'à ce que le support clique.

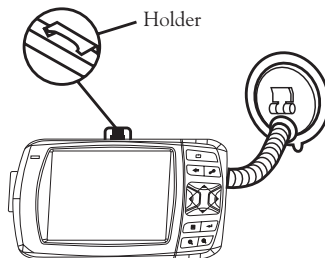

Relier le Système de Navigation dans la Voiture

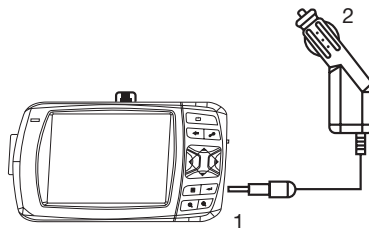

Quand la batterie est faible vous pouvez la rechargée dans la voiture :

1. Branchez le câble d'alimentation au récepteur correspondant au bas a droite de votre système de navigation.
2. Insérez l'adaptateur de puissance (2) maintenant dans la prise 12 volts et en vous assurant, qu'elle ne perdra pas le contact tout en conduisant. Ceci peut causer un

défaut de fonctionnement.

- **Conseil:** Enlevez l'adaptateur de puissance de la prise 12 volts finissant un voyage ou en garant la voiture pour un période prolongée.

Notez: Après assemblage, protégez votre système de navigation contre la poussière et la saleté à l'aide de la poche de stockage. La poche de stockage ne protège pas contre la pluie ou l'humidité. Faites attention que le système de navigation ne soit pas exposé à l'humidité. Ceci peut endommager les composants électroniques.

Quand vous employez le système de navigation, positionnez le système de navigaton le plus verticalement possible avec l'antenne du GPS (13) déployée pour obtenir un signal fort. Si le signal n'est pas bon, ajustez svp la direction de l'antenne de GPS pour mievx recevoir le signal.

Vue de Face

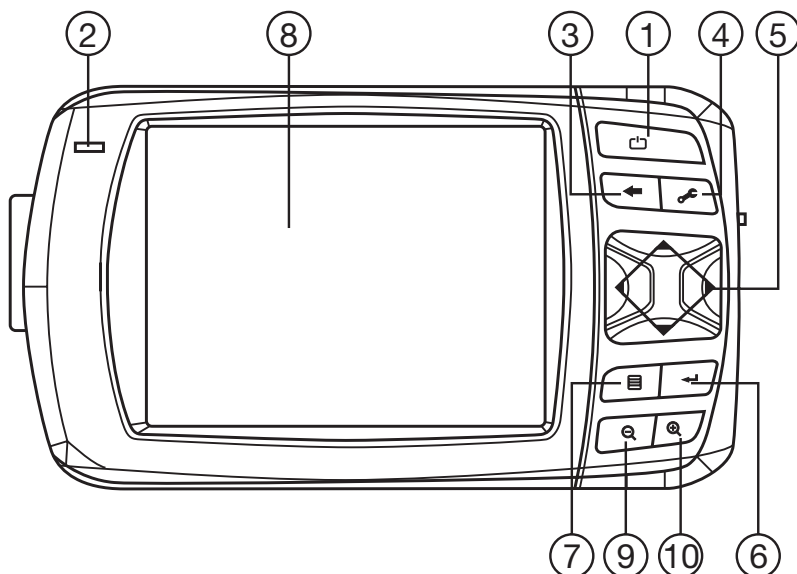

1. Allumage/Extinction

2. Indicateur de Recharge de Batterie

3. Bouton arrière

4. Bouton de Réglage

5. Navigation

6. Bouton Enter

7. □

8. Écran de Contact

9. 🔍

10. 🔍

Pousser ce bouton pendant 2 secondes.

Quand la batterie charge le témoin est rouge, quand la batterie est entièrement chargée, l'indicateur sera vert.

Poussez-le pour retourner au menu précédent

Poussez-le pour entrer dans le menu de réglage.

Bouges vers:

haut/bas/gauche/droit en poussant le sigle correspondant.

Poussez-le pour entrer dans la sélection

Poussez-le pour entrer dans le menu principal

Montre le rendement de votre appareil.

Touchez l'écran avec le stylo pour choisir des commandes de menu ou pour introduire de l'information.

Bouton pour zoom -

Bouton pour zoom +

Vue arrière

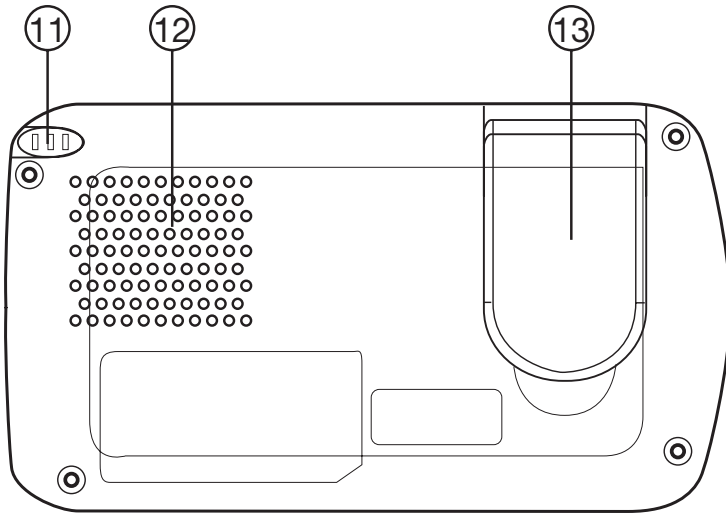
**11. Stylo**

Prenez le stylo hors de son compartiment afin de l'employer, et remettez-le en place après utilisation. Le stylo d'indicateur est exigé pour actionner l'écran de contact.

12. Haut-Parleur

Présonorisation des rapports et des avertissements de langue.

13. Antenne GPS:

Reçoit les signaux des satellite de GPS.

Vue Inférieure

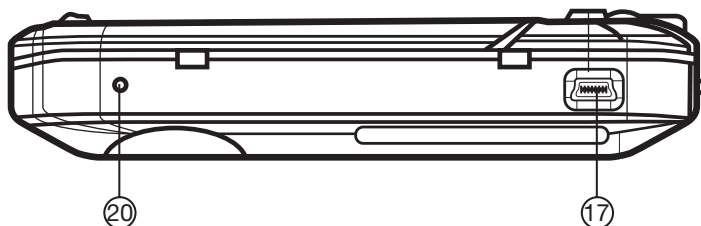

14. Bouton de Remise à zéro

Poussez-le pour remettre à zéro l'unité.

15. Interface USB

Connectez pour vous relier à un PC au moyen du câble d'ActiveSync (pour le croisement de fichiers)

Vue Gauche

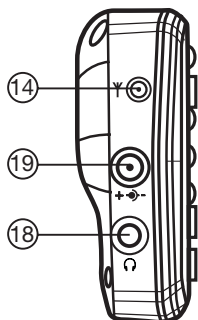

Vue Droite

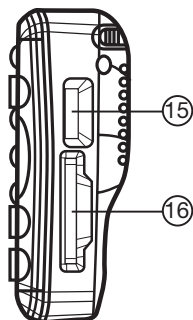

16. Fente SD/MMC

Accepte une carte facultative SD (Sûreté Digital) ou de MMC (Carte Multi Media) pour le stockage.

17. Interface antenne externe

Interface pour une deuxième antenne facultative.

18. Port D'alimentation

Raccordement à l'alimentation d'énergie externe.

19. Prise casque

Se relie à une paire d'écouteurs stéréo.

Le GPS est un système satellite-soutenu pour déterminer votre position. À l'aide de 24 satellites tournant autour de la terre, il est possible de déterminer votre position sur terre avec l'exactitude de quelques mètres. Les signaux satellites sont reçus par l'antenne du récepteur intégré de GPS, qui doit avoir une « ligne de vue » au moins à 4 de ces derniers.

- **Notez:** Dans le cas de ligne de la vue limitée (par exemple dans des tunnels, entre les maisons, en bois ou également dans des véhicules avec les fenêtres plaquées de métal) il n'est pas possible de déterminer la position. La réception satellite cependant reprend automatiquement dès que l'obstacle sera passé et là la ligne de la vue est de nouveau rétablie.

Le récepteur de GPS consomme de la puissance additionnelle. Ceci concerne particulièrement, les batteries. Pour conserver la puissance n'allumez pas le récepteur de GPS inutilement. Cependant, vous pouvez également couper le dispositif au moyen du "ONN/OFF" bouton commutiez dans le cas d'une interruption plus courte de votre voyage. Appuyer de nouveau sur le même commutateur, activera le relancement. Le récepteur de GPS sera réactivé également en même temps, si le logiciel de navigation est encore en activité. Sa peut prendre un petit instant pour que la position soit mise à jourde nouveau, selon la situation de réception.

- **Notez:** Veuillez noter que votre appareil est pré-réglé pour ne pas s'arrêter automatiquement après quelques minutes sans activité. Vous pouvez changez ce réglage dans le mode d'arrangements. (SET UP)

- Si le récepteur de GPS n'a pas été en activité pendant quelques heures, il doit s'orienter de nouveau. Ce processus peut prendre un moment.

Installation Rapide de la Carte de Mémoire

Cette option est seulement disposition si votre système de navigation est équipé d'une carte de mémoire préparée. Dans ce cas, vous êtes préparerez à employer la fonction de navigation de votre dispositif après un à court terme, sans effectuer la préinstallation sur un PC.

- L'initialisation doit être effectué comme décrit dans ce manuel.

- La suivante installation limite la navigation au secteur qui est préinstallé sur votre carte de mémoire.

Vous devez effectuer ces étapes pour rendre la navigation opérationnelle dans votre voiture :

1. Lisez et adhérez aux instructions de sûreté.

2. Installez les composants du système de navigation.

3. Appuyez sur le bouton "ON/OFF" pour démarrer votre système de navigation. Si les instructions du point 1 n'ont pas encore été exécutées, alors faites-le maintenant. La batterie devrait être chargée. L'accumulateur sera chargé par moyen de l'alimentation d'énergie de voiture.

- Préparer la navigation

Le logiciel commencera automatiquement.

Suivez les instructions sur l'écran.

NOTES:

- La carte de mémoire doit toujours être insérée dans le dispositif pendant l'utilisation du système de navigation. Une Remise Douce devra être effectuée pour remettre en marche le système de navigation, si la carte de mémoire est enlevée pendant son utilisation, même pendant une courte période.

- L'installation de logiciel devra être effectuée de nouveau après une Remise Dure.

- Effectuez une Remise Dure au début, si vous voulez réinstaller le logiciel de navigation.

Fixez la date et l'heure par moyen des Réglages (set up) si ceci n'a pas encore eu lieu.

Installez l'horaire applicable, si disponible.

Navigation de Vue

1. Allumez votre système de navigation.

2. Le logiciel de navigation commencera automatiquement ou après avoir cliqué sur le bouton de commande de navigation, selon la version.

3. Poussez sur le bouton pour écrire la destination et - - écrivez l'adresse de votre destination. Commencez alors la navigation en cliquant sur Navigation. Vous recevrez information sur la route sur l'écran, avec des rapports de langue, après un petit instant, si la réception satellite est confirmée. Veuillez prendre plus d'informations sur l'opération

du logiciel de navigation dans le Manuel Complet d'Utilisateur sur le CD de Navigation.

Vous avez aussi de l'aide dossier sur votre système de navigation. Vous l'atteindrez à l'aide des boutons Options/ Entrée de Destination et en choisissant la fonction d'aide.

Notez: Le récepteur GPS aura besoin de quelques minutes pour l'initialisation quand vous le déployez pour la première fois. Même quand la réception de signal du GPS est indiquée la navigation pourrait être imprécise. Dans le futur cela prendra environ 30-60 secondes jusqu'à ce que le signal GPS soit disponible et une zone dégagée pour la bonne réception GPS est indispensable.

Installation de Logiciel sur votre PC

Afin de pouvoir déployer les cartes individuelles sur votre système de navigation vous devez installer le logiciel correspondant de navigation sur votre PC.

1. Avant d'installer le logiciel de navigation assurez-vous qu'ActiveSync est installé sur votre PC et votre système de navigation est relié à votre PC par l'intermédiaire du câble ActiveSync.
2. Placez le CD 1 avec le logiciel de navigation dans votre commande de CD. L'installation commencera automatiquement.
3. Suivez les instructions de programme.

Contenu des CD de Navigation

Il est possible que plusieurs CD soient inclus dans la livraison selon la version. Contenu des CD :

Le CD 1 contient l'application du PC, la carte matérielle digital eet le matériel de données pour reconstituer la carte de mémoire rapidement. Le matériel additionnel sur la carte se trouvera sur le CD2 et c'est facultatif. L'application du PC sera installée sur l'ordinateur et sur votre carte. Indépendamment, elle soutiendra la récréation des données sur la carte de mémoire.

Installation de Microsoft ActiveSync

Afin de transférer vos données entre votre PC et votre système de navigation vous avez besoin du programme du Microsoft ActiveSync.

Le prix du système de navigation inclut une licence pour ce programme qui se trouve sur le CD de support

Attention: Des dossiers importants peuvent être transcrits ou changés pendant l'installation du logiciel. Vous devez créer une protection de disque dur, afin de pouvoir être en mesure d'avoir accès aux dossiers d'original dans le cas de problèmes suivant l'installation. Vous devez avoir des droits d'administrateur pour installer le logiciel sous Windows 2000 /XP.

Attention: Vous ne devriez pas encore relier le système de navigation à votre ordinateur.

1. Insérez le CD de support et attendez jusqu'à ce que le programme commence automatiquement.

Notez: La fonction Auto Run est probablement désactivé si elle ne fonctionne pas. Le Programme d'Installation sur le CD doit être mis en route, pour commencer l'installation manuellement.

2. Choisissez la langue, faites le clic puis installez ActiveSync et suivez les instructions sur l'écran.
3. Reliez le système de navigation à votre ordinateur à l'aide du câble ActiveSync, pendant que les options de raccordement sont vérifiées. Pour faire ceci, poussez le connecteur d'USB dans une porte libre d'USB sur votre ordinateur. L'assistant d'installation de matériel identifie maintenant un nouvel appareil et installe un conducteur approprié et sa peut prendre quelques minutes. Répétez la recherche de connexion si vous échouez la première fois.
4. Suivez les instructions sur l'écran. Le programme placera maintenant une association entre votre PC et le dispositif.



Si vous souhaitez vous débarrasser ultérieurement du produit, veuillez noter que : les déchets électriques ne doivent pas être jetés avec les déchets domestiques. Veuillez les faire déposer dans les centres de recyclage existants. Contactez les autorités locales ou distributeurs pour obtenir de plus amples informations. (Directive de l'équipement électronique et des déchets électriques).

