

MARQUANT®

LECTEUR CD/MP3 PORTABLE/
AVEC RADIO FM ET PORT USB
MODELE MPR-91



MODE D'EMPLOI



LIRE, COMPRENDRE ET SUIVRE CES INSTRUCTIONS AVANT D'UTILISER CET APPAREIL. Veillez à conserver ce guide pour référence ultérieure.

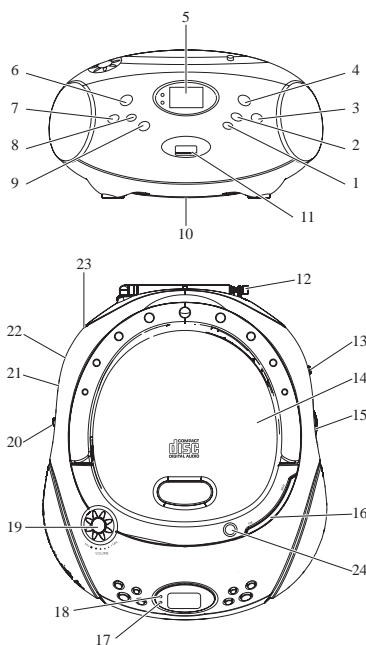

EMPLACEMENT DES COMMANDES

1. TOUCHE DE FONCTION CD/USB	11. PORT USB
2. TOUCHE "REPEAT/RANDOM" (REPETITION/ALEATOIRE) DU CD	12. ANTENNE FM
3. TOUCHE "STOP" (ARRÊT) CD	13. SELECTEUR DE STATION (FM ST /FM)
4. TOUCHE "PLAY /PAUSE" (LECTURE/PAUSE) CD	14. TIROIR DU CD
5. ECRAN LCD	15. BOUTON DE REGLAGE
6. TOUCHE DE PROGRAMMATION DU CD	16. ECRAN DE L'INDICATEUR ROTATIF
7. TOUCHE "REWIND" (AVANCE RAPIDE) DU CD	17. INDICATEUR FM ST
8. TOUCHE "REWIND" (RETOUR ARRIERE) DU CD	18. VOYANT D'ALIMENTATION (POWER OFF (ETEINT)/AUX/RADIO/CD/MP3/USB)
9. BOUTON "FOLDER UP" (FICHER SUPERIEURE) DU CD	19. BOUTON DU VOLUME
10. COMPARTIMENT DE LA PILE	20. SELECTION DE FONCTION (POWER OFF (ETEINT)/AUX/RADIO/CD/MP3/USB)
	21. PRISE AUX-IN
	22. PRISE CASQUE
	23. PRISE D'ENTREE EN CA
	24. BOUTON D'EJECTION DU CD

ALIMENTATION

Fonctionne en CC

Piles (non fournies)
Ouvrez le compartiment des piles et insérez 8 piles, UM-2 ou C-cells, (de préférence Alkaline) en respectant la polarité indiquée par les symboles "+" et "-" à l'intérieur du compartiment. La mauvaise utilisation des piles peut provoquer des fuites électrolytes et corroder le compartiment ou entraîner l'explosion des piles. Par conséquent :

- Ne mélangez pas les types de piles : ex : alkaline avec du zinc carbone. N'utilisez que des piles de type identique pour l'appareil.

- N'essayez pas de mélanger des piles usagées avec des nouvelles lors de leurs remplacements.
- Retirez les piles si l'appareil n'est pas utilisé pendant une longue période.

Alimentation de l'appareil (secteur CA 230V/50Hz)

1. Vérifiez que la tension d'alimentation, indiquée sur la plaque signalétique au bas de l'appareil correspond à l'alimentation CA de votre secteur.
2. Branchez le cordon d'alimentation à la prise d'entrée d'ALIMENTATION CA et à la prise murale. L'alimentation électrique est à présent connectée et prête à l'utilisation.
3. Débranchez le cordon d'alimentation de la prise murale pour l'arrêt complet.

fonctionnement de base

Couper l'alimentation POWER OFF / AUX / RADIO / CD / MP3 / USB pour économiser de l'énergie. Afin d'éviter toute consommation inutile d'énergie, mettez toujours le sélecteur en position POWER OFF , que l'alimentation soit sur secteur ou avec piles.

Fonctionnement général

1. Pour sélectionner votre support, réglez le sélecteur de source sur POWER OFF /AUX/ RADIO/CD/MP3/USB.
2. Réglez le son avec le VOLUME.
3. Eteindre l'appareil en mettant le sélecteur sur la position POWER OFF .

FONCTIONNEMENT DE LA RADIO

Réception de la radio

1. Faites glisser le sélecteur POWER OFF /AUX/ RADIO/CD/MP3/USB sur RADIO.
2. Faites glisser le sélecteur de BANDE sur la position souhaitée - FM ST/MONO FM
3. Tournez la commande TUNING (Réglage) pour trouver les stations souhaitées.
NB : Si le sélecteur de BANDE est mis sur la position FM stéréo, et après l'avoir réglé sur une station FM stéréo, le voyant lumineux de FM stéréo s'allumera.
4. Après utilisation, faites glisser le sélecteur POWER OFF /AUX/RADIO/CD/MP3 sur la position POWER OFF pour couper l'alimentation.

Pour une meilleure réception

- Tirez l'antenne télescopique pour la FM. Inclinez et tournez l'antenne. Diminuez sa longueur si le signal est trop fort (très proche d'un transmetteur).

Section Disque CD

Lecture d'un disque

1. Ouvrez le tiroir du CD
2. Tenez le disque avec la face imprimée vers le haut et posez-le sur le plateau en appuyant jusqu'à entendre un déclic.
3. Faites glisser le sélecteur de fonction sur la position "CD/MP3/USB". Le disque tournera pendant quelques secondes, et le CD démarrera automatiquement. Réglez le volume comme souhaité.
4. Le nombre total de titres s'affichera sur l'écran LCD après avoir appuyé sur le bouton "STOP" .
5. Appuyez sur le bouton PLAY /PAUSE (Lecture/Pause) pour l'arrêt temporaire de la lecture. Le voyant PLAY (Lecture) commencera à clignoter. Relancez la lecture normale en appuyant à nouveau sur la touche PLAY/PAUSE (Lecture/Pause).
6. Pour arrêter la lecture, appuyez sur la touche STOP

RECHERCHE DE TITRE

Appuyez sur la touche F.FWD (AV.RAP) pour passer au titre suivant du disque.

Appuyez sur la touche REW (RET) pour passer au titre précédent.

RECHERCHE AVANT / ARRIERE

Pendant la lecture, tenez la touche F.FWD (AV.RAP) ou REW (RET) enfoncée pour lire le disque à vitesse rapide.

Relâchez la touche lorsque vous avez trouvé la section désirée et la lecture normale recommencera.

AV.RAP -----Avance
RET -----Retour arrière

Tenez la touche F.FWD (AV.RAP) enfoncée pendant la lecture pour avancer en lecture accélérée.

Tenez la touche REW (RET) enfoncée pendant la lecture pour revenir en arrière en lecture accélérée.

PROGRAMMATION DE LECTURE

Les titres du disque peuvent être programmés pour une lecture dans n'importe quel ordre (20 titres maximum peuvent être programmés).

1. Appuyez sur le bouton PROG pendant le mode d'arrêt. Le numéro du programme 'P01' clignotera et sera affiché à l'écran.
2. Appuyez sur les touches F.FWD (AV.RAP) ou REW (RET) pour sélectionner le premier titre à programmer.
3. Appuyez sur le bouton PROG : le premier titre numéroté est maintenant conservé en mémoire, et le numéro du programme se met sur 'P02', en attendant votre sélection suivante.
4. Répéter les étapes 2 et 3 pour programmer des titres supplémentaires.
5. Lorsque la programmation est terminée, appuyez sur le bouton Play/Pause (Lecture/Pause) et la lecture programmée débutera par le premier titre enregistré. La lecture s'arrête automatiquement une fois que tous les titres programmés ont été lus.

Répétition d'un seul titre

Appuyez une fois sur la touche REP/RANDOM (REP/ALEATOIRE) pendant la lecture. Le symbole REP s'affichera à l'écran LCD. Appuyez sur le bouton F.FWD (AV.RAP) ou REW (RET) pour sélectionner le titre à répéter. Ce titre sera lu répétitivement jusqu'à ce que la touche STOP (ARRÊT) soit appuyée.

Répétition de tous les titres

Appuyez deux fois sur la touche REP/RANDOM (REP/ALEATOIRE). Le symbole REP s'affichera à l'écran LCD.

Tous les titres continueront d'être lus dans l'ordre jusqu'à ce que la touche STOP (Arrêt) soit enclenchée.

Fonction Aléatoire

Appuyez sur la touche REP/RANDOM (REP/ALEATOIRE) une troisième fois, tous les titres seront lus de façon aléatoire.

Le symbole RAND (ALEA) s'affichera

à l'écran LCD.

Pour reprendre une lecture normale, appuyez à nouveau sur la touche REP/RANDOM (REP/ALEATOIRE).

Lecture d'un disque MP3

NB : Un disque MP3 est de grande capacité, la durée de démarrage du disque est un petit peu plus longue.

1. Ouvrez le tiroir du CD
2. Tenez le disque avec la face imprimée vers le haut et posez-le sur le plateau en appuyant jusqu'à entendre un déclic.
3. Faites glisser le sélecteur de fonction sur la position "CD/MP3/USB". Le disque tournera pendant quelques secondes, et le CD MP3 démarrera automatiquement. Réglez le volume comme souhaité.
4. Le nombre total des titres s'affichera sur l'écran LCD après avoir appuyé sur le bouton "STOP".
5. Appuyez sur le bouton PLAY/PAUSE (Lecture/Pause) pour l'arrêt temporaire de la lecture. Le voyant PLAY (Lecture) commencera à clignoter. Recommencez la lecture normale en appuyant à nouveau sur la touche PLAY/PAUSE (Lecture/Pause).
6. Pour arrêter la lecture, appuyez sur la touche STOP (Arrêt).

Mode Répétition de lecture**Répétition d'un seul titre**

Appuyez une fois sur la touche REP/RANDOM (REP/ALEATOIRE) pour répéter le titre en cours.

Le symbole REP s'affichera à l'écran LCD.

Répétition d'un seul catalogue de titres

Appuyez deux fois sur la touche REP/RANDOM (REP/ALEATOIRE) pendant le mode de lecture, le symbole REP s'affichera sur l'écran LCD. Tous les titres du catalogue actuel seront répétés.

Répétition du disque entier

Appuyez trois fois sur la touche REP/RANDOM (REP/ALEATOIRE) pendant le mode de lecture, le symbole REP s'affichera sur l'écran LCD.

Tous les titres du disque seront lus répétitivement.

Fonction Aléatoire

Appuyez quatre fois sur la touche REP/RANDOM (REP/ALEATOIRE) pendant le mode de lecture et tous les titres seront lus au hasard. Le symbole RAND (ALEA) s'affichera à l'écran LCD.

Pour reprendre une lecture normale, appuyez à nouveau sur la touche REP/RANDOM (REP/ALEATOIRE).

REGLAGE DU REPERTOIRE

Appuyez sur "FOLDER UP" (Dossier supérieur) sur l'appareil pour choisir le répertoire désiré

NB : Cette fonction ne s'applique qu'au disque MP3 comportant le titre d'un dossier différent.

Sélection des titres à lire depuis le répertoire.

PROGRAMMATION DE LECTURE

Les titres du disque peuvent être programmés pour être lus dans n'importe quel ordre (20 titres maximum peuvent être programmés).

NB : Ceci ne peut être effectué qu'en**mode Stop (Arrêt)**

1. Appuyez sur la touche "PROG" pendant le mode "stop". "P01" clignotera ainsi que le voyant lumineux "PROG".
2. Appuyez sur "FOLDER UP" (dossier supérieur) pour choisir le répertoire désiré et appuyez sur "F.FWD" (AV.RAP) et "REW" (RET) pour sélectionner les titres souhaités du répertoire, puis appuyez sur "PROG" pour les conserver en mémoire.
3. Le premier titre numéroté est maintenant conservé en mémoire, et le numéro du programme change à "P02", en attendant votre sélection suivante.
4. Répéter les étapes 1 et 3 pour programmer des titres supplémentaires.
5. Lorsque la programmation est terminée, appuyez sur la touche Play/Pause (Lecture/Pause) et le programme de lecture débutera avec le premier titre programmé. La lecture s'arrête automatiquement une fois que tous les titres programmés ont été lus.

PRISE D'ECOUTEURS

L'appareil est muni d'une PRISE CASQUE pour une écoute individuelle. Branchez simplement une prise d'écouteurs stéréo de 3.5 mm dans la PRISE CASQUE. Dès que les écouteurs sont branchés, le haut-parleur de l'appareil sera automatiquement déconnecté.

PRISE D'ENTREE AUX

1. Mettez le sélecteur POWER OFF / AUX/ RADIO/ CD/ MP3/ USB sur AUX.
2. Branchez le fil de connexion AUX de la prise de sortie de votre Lecteur, un lecteur MP3 par exemple, à la prise d'entrée.
3. Démarrez la lecture de votre lecteur.

MODE PORT USB

1. Faites glisser le sélecteur de fonction sur la position "CD/MP3/USB".
2. Branchez le la clé USB ou le lecteur MP3 dans le port USB de cet appareil.
3. Tenez enfoncée la touche CD /USB pour sélectionner le mode USB.
4. Le symbole "USB" s'affichera à l'écran LCD. Veuillez noter : S'il n'y a pas de prise USB, "NO" apparaîtra à l'écran.

Remarques : Toutes les fonctions opérationnelles du disque USB sont identiques à la lecture du disque MP3.

CONDENSATION

La condensation intervient :

- Lorsque l'appareil est transporté de l'extérieur dans une pièce chaude, ou s'il est dans une pièce froide rapidement réchauffée.
- Si pendant l'été, l'appareil est soudainement déplacé d'une pièce ou d'une voiture climatisée dans un lieu chaud ou humide.
- L'appareil peut ne pas fonctionner correctement s'il est affecté par la condensation. Lorsque l'appareil est exposé à des températures extrêmes, patientez pendant 1 à 2 heures (pour permettre aux composants internes de s'acclimater à la température ambiante) avant de l'utiliser.

MANIPULER UN DISQUE COMPACT

Protégez toujours un disque des éraflures, des taches, de la poussière, etc. Si un disque est traité avec soin, en essuyant le disque avec un chiffon doux, il devrait garder sa qualité de son originale. Les disques doivent être conservés dans leurs boîtiers d'origine lorsqu'ils ne sont pas utilisés.

- Ne prendre un disque que par ses bords. Ne touchez pas la surface ou les côtés colorés du disque.
- Manipulez un disque comme indiqué dans les deux illustrations.
- Utilisez un chiffon doux pour essuyer un disque. N'utilisez pas de benzène, de diluant ou autres détergents chimiques pour nettoyer le disque, ce qui pourrait l'endommager. Un disque doit toujours être essuyé en partant du milieu vers les bords. Ne nettoyez jamais un disque en effectuant des mouvements circulaires.
- N'exposez pas un disque à la lumière du soleil, à l'humidité élevée, ou à des fortes températures pendant de longues périodes. Ne mettez pas le disque sur d'autres appareils ou proche de source de chaleur.
- La poussière sur la lentille laser peut provoquer un mauvais fonctionnement et une interruption du son pendant la lecture. Pour nettoyer la lentille laser, ouvrez le tiroir du disque et soufflez pour enlever la poussière. En utilisant un souffleur pour objectifs de caméra (disponible dans la majorité des magasins d'appareils photos)
- NB : Ne touchez pas la surface de la lentille. Ne versez aucun liquide à l'intérieur de l'appareil.
- Pour nettoyer le boîtier du lecteur de CD, utilisez un chiffon doux et humide pour nettoyer la surface extérieure. Ne jamais utiliser de benzène, ou autres détergents chimiques forts car ils pourraient endommager la surface.