

# MARQUANT<sup>®</sup>

TURNTABLE WITH MP3/WMA PLAYBACK & USB/SD ENCODING  
DRAAITAFEL MET MP3/WMA SPELER & USB/SD MP3 ENCODER  
TOURNE DISQUE AVEC LECTEUR MP3/WMA & ENCODEUR MP3 PAR USB/SD  
PROFFESIONELE SNAARAANGEDREVEN DRAAITAFEL MET DIRECTE USB-/SD-CODERING

## MRP-01



INSTRUCTION MANUAL  
BEDIENUNGSANLEITUNG  
MODE D'EMPLOI  
GEBRUIKSAANWIJZING

**MP3**  
PLAYBACK

USB

**SD**  
SD CARD

**ENCODE**

**TURNTABLE**

## LOCATION OF CONTROLS

- 1) DUST COVER
- 2) POWER LED INDICATOR
- 3) REMOTE SENSOR
- 4) SD CARD SLOT
- 5) USB SOCKET
- 6) 3.5MM AUX-IN JACK
- 7) LCD DISPLAY
- 8) RECORD BUTTON
- 9) SKIP DOWN◀◀ BUTTON
- 10) SKIP UP▶▶ BUTTON
- 11) PLAY/PAUSE/STOP▶||/■ BUTTON
- 12) TONE ARM RETURN BUTTON
- 13) POWER OFF/FUNCTIONS SELECTOR
- 14) SOURCE (USB/SD) SELECTION BUTTON
- 15) FOLDER UP BUTTON
- 16) REPEAT/INTRO/RANDOM BUTTON
- 17) PROGRAM BUTTON
- 18) SPINDLE ADAPTOR
- 19) STROBE ILLUMINATOR
- 20) COUNTER WEIGHT
- 21) ANTISKATING
- 22) CUEING LEVER
- 23) TONE-ARM LOCK
- 24) 33/45 RPM SPEED SELECTOR
- 25) PITCH ADJUSTMENT
- 26) LINE OUT SOCKET
- 27) AC POWER CORD
- 28) ALIGNMENT SCREW WITH RUBBER COVER

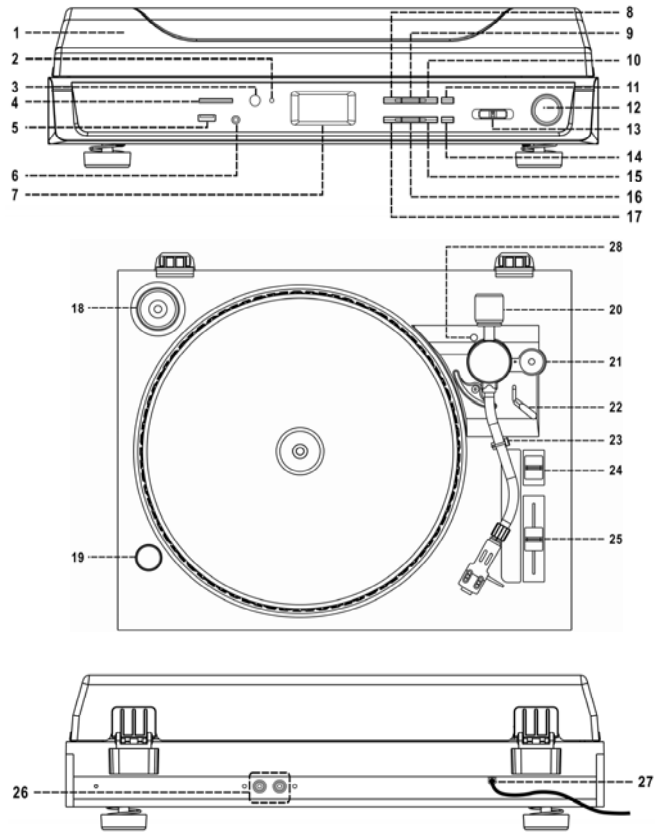

### CAUTION:

USAGE OF CONTROLS OR ADJUSTMENTS OR PERFORMANCE OF PROCEDURES OTHER THAN THOSE SPECIFIED HEREIN MAY RESULT IN HAZARDOUS RADIATION EXPOSURE. THIS UNIT SHOULD NOT BE ADJUSTED OR REPAIRED BY ANYONE EXCEPT QUALIFIED SERVICE PERSONNEL.

## PRECAUTIONS FOR USE

### INSTALLATION

- UNPACK ALL PARTS AND REMOVE PROTECTIVE MATERIAL.
- DO NOT CONNECT THE UNIT TO THE MAINS BEFORE CHECKING THE MAINS VOLTAGE AND BEFORE ALL OTHER CONNECTIONS HAVE BEEN MADE.
- DO NOT COVER ANY VENTS AND MAKE SURE THAT THERE IS A SPACE OF SEVERAL CENTIMETERS AROUND THE UNIT FOR VENTILATION.

## INSTALLATION OF COUNTER WEIGHT

1. SLIDE IN THE COUNTER WEIGHT COMPLETELY INTO THE REAR OF THE TONE ARM UNTIL IT REACH THE END, TURN IT CLOCKWISE UNTIL IT CLICK WITH PIT INSIDE.
2. TWIST THE COUNTER WEIGHT CLOCKWISE & BACKWAR UNTIL IT REACH THE WHITE LINE AS FIGURE 2
3. TWIST THE COUNTER MARKING UNTIL IT REACH " 1 " POSITION
4. TWIST THE COUNTER WEIGHT ANTI-CLOCKWISE & INWARD UNTIL IT REACH THE APPROPRIATE WORKING PRESSURE.

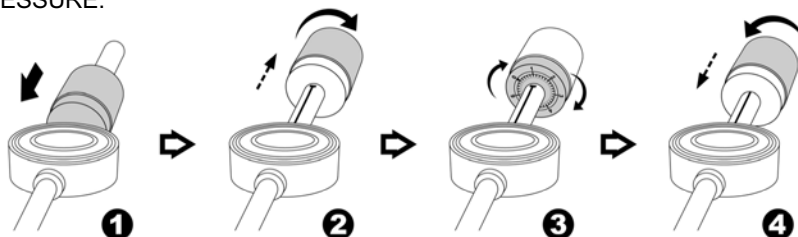

REMARK : THE WORKING PRESSURE OF THE PROVIDED STYLUS IS FROM THE RANGE **4 – 6 GRAMS** ACCORDING TO THE CARTRIDGE MANUFACTURER. ALL STYLUS HAS IT OWN WORKING PRESSURE AND PLEASE REFER TO THE SPECIFICATION RESPECTIVELY.

## CONNECTION

1. CONNECT THE POWER CORD (27) TO AC OUTLET
2. SWITCH THE FUNCTION SELECTOR (13) TO " PHONO OR USB/SD " FUNCTION. IF THE BACKLIGHT AT LCD DISPLAY IS LIGHT UP. IT'S MEAN THE POWER SUPPLY IS NORMAL. NOW YOUR SYSTEM IS READY TO PLAY THE MUSIC.

## PLAYBACK OF MP3/WMA SONG VIA USB STORAGE MEDIA OR MEMORY CARD

### CONNECTING

THE SYSTEM IS ABLE TO DECODE AND PLAYBACK ALL MP3 / WMA FILE WHICH STORED IN THE MEMORY MEDIA WITH USB CONNECTING PORT OR SD/MMC MEMORY CARD.

1. SET FUNCTION SELECTOR (13) AT USB/SD MODE AND THEN PRESS SOURCE BUTTON (14) TO SELECT " USB OR CARD" MODE.
2. PLUG-IN THE USB PLUG WITH THE FACE UP & MAKE SURE IT GOING INTO COMPLETELY OR INSERT THE MEMORY CARD IN THE DIRECTION OF THE ARROW AS SHOWN IN THE LABEL ON THE UNDERSIDE OF THE MEMORY CARD SLOT COVER. INSERT STRAIGHT WITHOUT BENDING.

- **CONNECTING THE USB UPSIDE DOWN OR BACKWARDS COULD DAMAGE THE AUDIO SYSTEM OR THE STORAGE MEDIA (USB THUMB DRIVE / SD/MMC CARD). CHECK TO BE SURE THE DIRECTION IS CORRECT BEFORE CONNECTION.**

3. THE SYSTEM WILL START READING THE STORAGE MEDIA AUTOMATICALLY AFTER CONNECTING, AND LCD DISPLAY (7) WILL SHOW THE TOTAL NUMBER OF MP3/WMA FILES AND TOTAL NUMBER OF FOLDER BEING DETECTED.

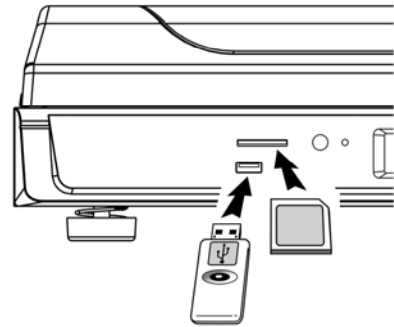

- **PLAY / PAUSE / STOP MODE ►||/■**

1. PRESS THE " PLAY/PAUSE/STOP " BUTTON (11) TO START PLAYBACK, THE FIRST TRACK WILL START PLAYBACK.
2. TO INTERRUPT, PRESS THE " PLAY/PAUSE/STOP " BUTTON (11) ONCE, THE PLAYING TIME WILL BE FREEZE & FLASHING ON THE LCD DISPLAY (2). PRESS AGAIN TO RESUME NORMAL PLAYBACK.
3. IF PRESS AND HOLD THE " PLAY / PAUSE STOP " BUTTON (11) FOR OVER 2 SECONDS DURING PLAYBACK MODE. THE SYSTEM WILL GO TO STOP MODE.

- **SKIP/SEARCH MODE (SKIP/SEARCH UP ►► / SKIP/SEARCH DOWN ◄◄)**

1. DURING PLAY OR PAUSE MODE, IF "SKIP UP" BUTTON (10) IS PRESSED. IT WILL GO TO NEXT TRACK AND DISPLAY THE TRACK NO. AND THEN REMAIN THE PLAY OR PAUSE MODE.
2. DURING PLAY OR PAUSE MODE, IF "SKIP DOWN" BUTTON (9) IS PRESSED. IT WILL GO BACK TO THE BEGINNING OF THE TRACK, ORIGINAL TRACK NO. IS DISPLAY AND REMAIN THE PLAY OR PAUSE MODE.
3. AFTER STEP 2, PRESS "SKIP DOWN" BUTTON (9) AGAIN WILL GO TO THE PREVIOUS TRACK AND REMAIN THE PLAY OR PAUSE MODE.
4. IF PRESS AND HOLD THE " SKIP UP/DOWN BUTTON " (9) DURING CD/MP3 PLAYBACK, THE PLAYING TRACK WILL GO FAST FORWARD OR BACKWARD UNTIL THE BUTTON BEING RELEASED.

**REMARK :** THE SYSTEM WILL BECOME MUTING DURING SEARCH UP/DOWN MODE

- **FOLDER UP CONTROL**

1. PRESS " FOLDER UP" BUTTON (15), THE FOLDER NO. WILL GOES UP
2. PRESS " SKIP UP►► (10) " OR SKIP DOWN ◄◄ (9) BUTTON, THE TRACK NO. CHANGE.
3. WHEN THE DESIRED TRACK IS BEING SELECTED, PRESS THE CD " PLAY/PAUSE/STOP " BUTTON (11) TO START PLAYBACK.

### REMARK

- THE SYSTEM CAN DETECT AND READ THE FILE UNDER MP3 AND WMA FORMAT ONLY THOUGH THE USB PORT OR SD CARD SLOT
- **IF CONNECT THE SYSTEM TO MP3 PLAYER VIA THE USB SOCKET, DUE TO VARIANCES IN MP3 ENCODING FORMAT, SOME MP3 PLAYER MAY NOT BE ABLE TO PLAY VIA THE USB SOCKET. THIS IS NOT A MAUFUNCTION OF THE SYSTEM.**

### ID3 (TRACK/ALBUM TITLE) FUNCTION (BY REMOTE HANDSET)

1. PRESS THE " INFO " BUTTON DURING PLAYBACK OF MP3/WMA DISC, THE SONG TITLE IS BEING DISPLAYED. PRESS THE " INFO " BUTTON AGAIN TO DISABLE THE FUNCTION.

## SONG TITLE/FOLDER NAME SEARCH FUNCTION (BY REMOTE HANDSET)

YOU CAN SEARCH THE TRACK BY THE TITLE/FOLDER NAME IN DISC DURING STOP MODE:-

1. PRESS THE " FIND " BUTTON ONCE, THEN PRESS THE "SKIP UP▶▶" (10) (OR SKIP DOWN◀◀) BUTTON (9), YOU CAN SEARCH THE TITLE OF EACH SONG ONE BY ONE UNDER ALPHABET ORDER ON LCD DISPLAY, THEN PRESS THE CD " PLAY/PAUSE/STOP " BUTTON (11) TO START THE PLAYBACK OF THE SELECTED TRACK.
2. PRESS AGAIN " FIND " BUTTON, THE FOLDER NAME IS BEING DISPLAYED. THEN PRESS THE "SKIP UP" BUTTON (10) (OR SKIP DOWN) BUTTON (9) TO SELECT THE DESIRED FOLDER, AND PRESS THE CD " PLAY/PAUSE/STOP " BUTTON (11) TO START THE PLAYBACK OF ALL TRACKS INSIDE THAT SELECTED FOLDER.

### REMARK:-

- IN THAT CASE OF NO NAME HAD BEEN ASSIGNED FOR THE TRACK, " NOFILE " IS BEING DISPLAYED" ON LCD DISPLAY (2).
- IF THERE IS NO FOLDER BEING READ INSIDE THE MEDIA, IT WILL SHOW " ROOT " ON THE LCD DISPLAY(7).
- THE LCD DISPLAY SUPPORT ENGLISH LANGUAGE ONLY



### MP3/WMA TRACK FORMAT REQUIREMENT:-

- MP3 BIT RATE : 32 KBPS~256 KBPS AND WMA BIT RATE : 32 KBPS ~ 320 KBPS
- THE PERFORMANCE OF PLAYING MP3 DISC IS VARIOUS FROM THE QUALITY OF RECORDING DISC AND THE METHOD OF RECORDING. FURTHERMORE, THE SEARCHING LEAD-TIME FOR MP3-CD IS LONGER THAN NORMAL CD DUE TO DIFFERENCE FORMAT.

## ● REPEAT/INTRO/RANDOM MODE

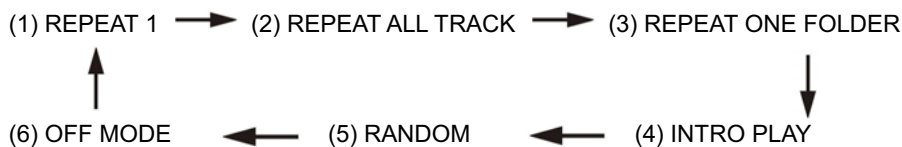
PRESS THE REPEAT/INTRO/RANDOM BUTTON BEFORE OR DURING PLAYBACK, A SINGLE TRACK, SINGLE FOLDER (MP3 ONLY) OR ALL THE TRACKS CAN BE PLAYED IN DIFFERENCE MODE AS FOLLOW:-



PLAY MODE	INDICATOR ON LCD DISPLAY
REPEAT SINGLE TRACK	
REPEAT ALL TRACKS	 ALL
REPEAT SINGLE FOLDER	 FOLDER
INTRO PLAY MODE	INTRO
RANDOM MODE	RANDOM
OFF MODE	-----

## ● REPEAT PLAY

YOU CAN LISTEN THE DESIRED TRACKS OR FOLDER REPEATEDLY BY THIS FUNCTION.

## ● INTRO PLAY

YOU CAN LISTEN THE BEGINNING (10 SECONDS) OF EACH TRACK IN A CD BY THIS FUNCTION & SAVING YOUR TIME TO SEARCH THE DESIRE SONG

## ● RANDOM PLAY

YOU CAN LISTEN ALL THE TRACKS OR FOLDER IN A RANDOM ORDER BY THIS FUNCTION

## TRACKS PROGRAMMING

UP TO 32 TRACKS CAN BE PROGRAMMED FOR MP3/WMA FILE AND PLAY IN ANY ORDER. BEFORE USE, BE SURE THE SYSTEM IS AT STOP MODE BEFORE PROGRAMMING:-

1. SET IN USB/SD MODE & SET AT STOP MODE.
2. PRESS THE "PROGRAM" BUTTON (17), " PROG " WILL APPEAR ON LCD DISPLAY (7). MOREOVER, IT WILL INDICATE PROGRAM NO. AND DIGITS FOR TRACK NO. TO BE PROGRAMMED.
3. SELECT A DESIRED TRACK BY PRESSING SKIP UP ▶▶ (10) OR DOWN ◀◀ (9) BUTTONS.
4. PRESS THE " PROGRAM " BUTTON TO STORE THE TRACE INTO MEMORY.
5. REPEAT STEPS 3 AND 4 TO ENTER ADDITIONAL TRACKS INTO THE MEMORY IF NECESSARY.
6. WHEN ALL THE DESIRED TRACKS HAVE BEEN PROGRAMMED, PRESS CD " PLAY/PAUSE/STOP " ▶▶/■ BUTTON (11) TO PLAY THE DISC IN ASSIGNED ORDER.
7. TO CANCEL THE PROGRAMMED FILE, PRESS "STOP" BUTTON ON REMOTE HANDSET UNTIL " PROG " IS DISAPPEAR ON LCD DISPLAY (7)

## **ENCODING OF CD/PHONO INTO MP3 FILE**

---

THE SYSTEM IS ABLE TO ENCODE THE PHONO TO MP3 FORMAT AND RECORDING AT MEMORY MEDIA WITH USB CONNECTING PORT OR SD/MMC CARD.

### **A) PHONO ENCODING**

- 1) SET THE FUNCTION BUTTON TO " PHONO " MODE AND THEN PRESS THE " ●REC " BUTTON (3) DIRECTLY.
- 2) THE LCD DISPLAY WITH SHOW THE WORD " **USB CARD** " AND FLASHING, THEN PRESS SKIP UP ►► (10) OR DOWN ◄◄ (9). TO SLEECT THE DESIRED SOURCE (USB OR SD) FOR ENCODING.
- 3) THEN PRESS THE " ●REC " BUTTON (8), THE LCD DISPLAY WILL SHOW " ↔ " & " **REC** " AND FLASHING, AND THE SYSTEM IS STARTING THE ENCODING MODE AFTER FEW SECONDS.,
- 4) START PLAYBACK AT PHONO FOR THE TRACK WHICH YOU WANT TO RECORD TO USB.
- 5) AFTER FINISH OF RECODING, PRESS AND HOLD THE " ●REC " BUTTON (8) UNTIL THE LCD STOP FLASHING AND RETURN TO " PHONO " MODE.

#### **REMARK:-**

- THE RECORDING SPEED IS 1:1 AND ACCORDING TO THE ACTUAL PLYING TIME OF THE CD TRACK
- THE SYSTEM WILL CREAT A " AUDIO " FOLDER AND THEN STORE THE ENCODING TRACK IN IT.
- THE RECORDING FORMAT IS PRESET AT – MP3 BIT RATE : 128 KBPS, SAMPLING RATE : 44.1KHZ
- NO SONG TITLE WILL BE RECORDED DURING ENCODING MODE
- TO INTERRUPT THE RECODING, PRESS THE " RECORD " BUTTON AGAIN DURING RECORD MODE.
- **RECORDING WILL BE COMPLETED ONLY ENTIRE SONG BEING ENCODED, IF TERMINATE THE ENCODING PROCESS INTERMEDIATELY, THERE IS NO TRACK BEING RECORDED NOR STORED TO THE USB OR SD/MMC CARD**

### **B) COPYING OF MP3/WMA FILE**

THE SYSTEM ALLOW TO COPY THE FILE FROM USB TO SD OR SD TO USB BY 1 FILES OR ALL FILES.

#### **I) COPY 1 TRACK**

1. PRESS " ●REC " BUTTON (8) DURING THE PLAYBACK OF THE COPYING TRACK, UNIT WILL DISPLAY " ↔ " & " **REC** " AND FLASHING. COPYING IS PERFORMING NOW.
2. AFTER COMPLETING OF COPY, UNIT WILL STOP PLAYBACK AUTOMATICALLY.

#### **II) COPY ALL TRACK**

1. INSERT THE USB STORAGE MEDIA OR SD/MMC CARD AND SET AT " STOP " MODE AFTER UNIT READING.
2. PRESS " ●REC " BUTTON (8) AND UNIT WILL DISPLAY " ↔ " & " **REC** " AND FLASHING. COPYING IS PERFORMING NOW.
3. AFTER COMPLETING OF COPY, UNIT WILL STOP PLAYBACK AUTOMATICALLY.

#### **REMARK:**

- IF PRESS THE " ●REC " BUTTON DURING PLAYBACK OF USB OR SD SOURCE, THE FILE WILL COPY FROM USB TO SD OR SD TO USB.
- THE SYSTEM WILL CREATE A " FCOPY " FOLDER AND STORE THE COPY TRACK INSIDE.

### **C) ENCODING BITRATE (BY REMOTE HANDSET)**

YOU CAN SELECT THE DESIRED BITRATE DURING ENCODING FROM CD OR PHONO TO USB, THE SELECTABLE RANGE FROM 32 / 64 /96 /128 / 192 / 256 KBPS.

- 1) SET IN " PHONO " FUNCTION (13) & REMAIN STOP MODE.
- 2) PRESS THE " INFO " FUNCTION AND THE LCD DISPLA WILL SHOW THE DEFAULT BITRATE (128 KBPS)
- 3) PRESS SKIP ►► (10) OR ◄◄ (9) BUTTON TO SELECT THE DESIRED BITRATE FOR ENCODING.
- 4) PRESS AGAIN THE " INFO " TO CONFIRM THE SETTING AND THE LCD DISPLAY (7) RESUME TO " PHONO " MODE

## **FILE DELETE AT USB / SD CARD (BY REMOTE CONTROL)**

---

THE SYSTEM IS ABLE TO ERASE THE FILE STORED INSIDE THE USB PEN DRIVE OR SD CARD BY FOLLOWING:-

### **A) SINGLE FILE DELETE**

- 1 · PRESS AND HOLD THE " INFO " BUTTON FOR 3 SECONDS AND THE LCD DISPLAY (7) WILL SHOW (DEL ---001)
- 2 · PRESS SKIP FORWARD►► OR SKIP BACKWARD◄◄ BUTTON TO SELECT THE FILE GOING TO DELETE
- 3 · PRESS THE " REC " BUTTON TO ENTER " YES / NO " MODE AND THEN PRESS SKIP FORWARD►► OR SKIP BACKWARD◄◄ TO SELECT " YES " OR " NO " .
- 4 · PRESS THE " REC " BUTTON AGAIN TO CONFIRM THE SETTING.

## **B) ALL FILES DELETE**

1. PRESS AND HOLD THE " INFO " BUTTON FOR 3 SECONDS AND THE LCD DISPLAY (7) WILL SHOW (DEL ---001)
2. PRESS AND HOLD THE " INFO " BUTTON TO ENTER " YES / NO " MODE AND THEN PRESS SKIP FORWARD▶▶ OR SKIP BACKWARD◀◀ TO SELECT " YES " OR " NO " .
3. PRESS THE " REC " BUTTON AGAIN TO CONFIRM THE SETTING.

**REMARK :** ALL THE FILES INSIDE THE USB STORAGE MEDIA OR SD CARD WILL BE DELETED COMPLETELY AFTER CONFIRMING TO " YES " MODE.

## **REMOVING OF USB / MEMORY CARD**

TO REMOVE THE USB / MEMORY CARD, TURN OFF THE POWER OR SWITCH THE FUNCTION MODE TO EITHER CD, AUX OR TUNER FIRST. FOR USB PORT – UN-PLUG IT BY PULLING OUT THE USB SOCKET DIRECTLY, FOR MEMORY CARD – PRESS THE MEMORY CARD INWARD & THEN RELEASE, NOW THE CARD BEING PARTIALLY EJECT AND YOU CAN REMOVE IT BY HAND.

## **PHONO**

---

### **A) OPERATION**

- REMOVE THE STYLUS PROTECTOR.
- BE SURE THAT THE TONE ARM IS BEING DETACHED FROM THE TONE ARM REST BEFORE OPERATING AND RE-SECURED AGAIN AFTERWARDS.

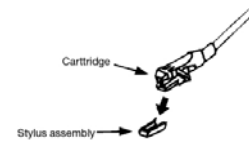

1. SELECT TO " PHONO " FUNCTION FROM FUNCTION SELECTOR (13)
2. SET THE SPEED SELECTOR (24) TO THE PROPER POSITION DEPENDING ON THE RECORD TO BE PLAYED.
3. PLACE THE RECORD ON THE PLATTER (USE THE SPINDLE ADAPTOR IF REQUIRED).
4. SET THE CUEING LEVER (22) TO THE UP POSITION.
5. LIFT THE TONE ARM FROM THE REST AND SLOWLY MOVE IT TO THE RECORD SIDE. THE PLATTER WILL START TO ROTATE AND POSITION THE TONE ARM OVER THE DESIRED POSITION OF THE RECORD.
6. PULL DOWN THE CUEING LEVER (22). THE TONE ARM WILL COME SLOWLY ON THE RECORDER AND START PLAYBACK.
7. AT THE END OF RECORD, THE TONE ARM WILL RETURN TO THE REST POSITON AUTOMATICALLY.
8. TO STOP MANUALLY, LIFT THE TONE ARM FROM THE RECORD AND RETURN IT TO THE REST.

### ● **PLAY SUSPENSION**

SET THE CUEING LEVER (22) TO THE UP POSITION WILL LIFE UP THE TONE ARM AND THEN STOP PLYABACK TEMPOARILY

### ● **PLAY EJECTION**

PRESS THE EJECT BUTTON (12) ANYTIME DURING PLAYBACK WILL RETURN THE TONE ARM TO THE REST POSITION IMMEDIATELY.

### **Remark :**

- **DUE TO THE LENGTH OF THE RECORD IS VARIOUS, IF YOU FIND THE TONE ARM CANNOT RETURN AUTOMATICALLY AFTER PLAYBACK OF RECORD. PLEASE PRESS THE EJECT BUTTON AND RETURN THE TONE ARM BACK TO THE REST POSITION**

- **USERS SHOULD NOT CHANGE TO A MAGNETIC CARDRIDGE SYSTEM, OTHERWISE UNIT CAN'T BE CONNECTED ANYMORE TO AN AUX-IN OF MUSIC-CENTER**

## **B) ADJUSTMENTS**

### **ANTI-SKATING CONTROL**

- SET THE ANTI-SKATING CONTROL (21) TO THE POSITION WHICH CORRESPONDING TO THE ADJUSTED STYLUS WORKING PRESSURE. IF THE WORKING PRESSURE IS 2 GRAMS, THE ANTI-SKATING CONTROL ALSO TO BE SET AT 2.

### **PLATTER SPEED ALIGNMENT**

- DULYING PLAYBACK OF RECORD, OBSERVE THE APPROPRIATE STRIP OF STOBE CALIBRATION DOTS FROM THE STROBE LENS. THE UPPER ONE IS FOR 33 RPM AND THE MIDDLE ONE IS FOR 45 RPM.
- IF THE STROBE DOTS APPEAR TO FLOWING TO THE RIGHT, IT MEANS THE PLATTER IS REVOLVING SLOWER THEN RATED SPEED. TURN THE PITCH CONTROL (25) TO THE " + " DIRECTION. IF THE STROBE DOTS APPEAR TO FLOWING TO THE LEFT, IT MEANS THE PLATTER IS REVOLVING FASTER THAN RATED SPEED. TURN THE PITCH CONTROL (25) TO THE " - " DIRECTION.
- ADJUST THE PITCH CONTROL (25) UNTIL THE STROBE DOTS DO APPEAR TO BE STATIONARY WITHOUT MOVING LEFT OR RIGHT.

### -tone arm stopping position alignment

- THE POSITION OF THE TONE ARM COMPLETE PLAYBACK AND RETURN TO THE REST STATION CAN BE ADJUSTED AT THE ALIGNMENT SCREW (28) AS FOLLOW:-

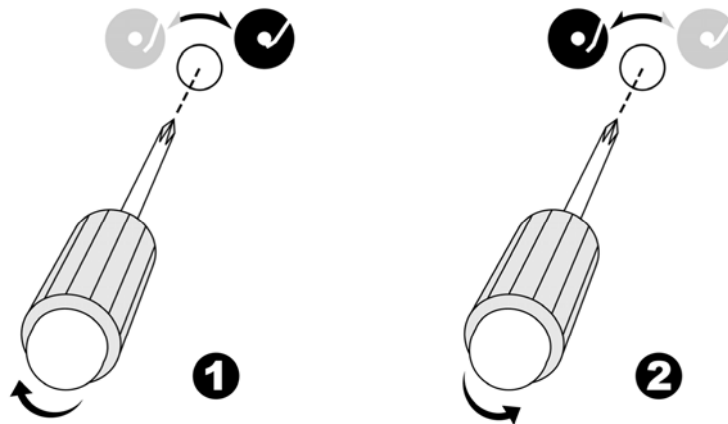

BEFORE STARTING THE ALIGNMENT, PLEASE TAKE OUT THE HOLE COVERING RUBBER:-

#### A) IF THE SYSTEM CANNOT COMPLETE THE PLAYBACK OF RECORD AND RETURN EARLIER

1) USE A CROSS HEAD SCREW DRIVER AND TURNING THE ALIGNMENT SCREW (28) INSIDE THE HOLE CLOCKWISE, THE STOPPING AND EJECT POSITION OF THE TONE ARM WILL MOVE MORE INWARD TO THE CENTER OF THE RECORD BEFORE PLAYBACK COMPLETION.

#### B) IF THE SYSTEM CANNOT RETURN TO REST POSITION AUTOMATICALLY AFTER PLAYBACK OF RECORD

2) USE A CROSS HEAD SCREW DRIVER AND TURNING THE ALIGNMENT SCREW (28) INSIDE THE HOLE ANTI-CLOCKWISE, THE STOPPING AND EJECT POSITION OF THE TONE ARM WILL MOVE MORE AWAY FROM THE CENTER OF THE RECORD BEFORE PLAYBACK COMPLETION.

#### REMARK:-

- THE STOPPING POSITION IS VERY SUBJECTIVE AMONG DIFFERENCE CUSTOMERS, PLEASE SELECT THE MOST SUITABLE POSITION BASED ON YOUR OWN RECORD COLLECTION. THE EX-FACTORY SETTING IS BASED ON THE MOST COMMON TEMPLATE.
- PLEASE CHECK THE STOPPING POSITION TIME BY TIME DURING ADJUSTMENT AND AVOID OVER TURNING OF THE SCREW INSIDE.

### LINE OUT CONNECTION

YOU CAN CONNECT THE SYSTEM TO YOUR OWN HI-FI SYSTEM BY CONNECTING THE LINE OUT SOCKET (26) TO THE AUXILIARY INPUT SOCKET WITH A RCA CABLE.

### AUX-IN CONNECTION

CONNECT ANOTHER AUDIO DEVICE, E.G. (PORTABLE) CD PLAYER, MP3 PLAYER, (PORTABLE) CASSETTE PLAYER, IPOD, ETC. TO THIS SYSTEM VIA A CORD WITH 3.5MM DIA JACK PLUGS (SUPPLIED).

CONNECT ONE END OF THIS CORD TO THE 3.5MM DIA. HEADPHONE JACK ON THE EXTERNAL DEVICE AND THE OTHER END TO THE AUX-IN JACK (6) ON THE FRONT OF THE UNIT.

WHEN CONNECTED IN THIS WAY IT IS POSSIBLE TO:

- PLAY BACK THE MUSIC ALREADY ON THE CONNECTED DEVICE.
- ENCODE AND CONVERT THE MUSIC FILES FROM THE CONNECTED DEVICE TO USB/SD INTO MP3 FORMAT.

FOLLOW THE SAME PROCEDURE AS DESCRIBED IN THIS MANUAL.

## REMOTE CONTROL TRANSMITTER

---

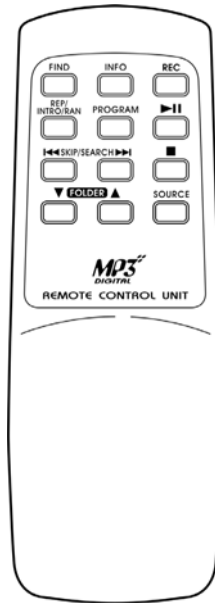

### BATTERY INSTALLATION (BATTERY NOT PROVIDED)

THE INFRA-RED TRANSMITTER REQUIRES 2 PC AAA SIZE BATTERY FOR OPERATION

### BUTTON DESCRIPTION

- |                          |  |
|--------------------------|--|
| 1) FIND                  | IN MP3/WMA MODE, PRESS TO ACTIVE FILE/FOLDER NAME SEARCH FUNCTION.             |
| 2) INFO                  | IN PHONO STOP MODE, PRESS TO SELECT ENCODING BITRATE                           |
| 3) REC                   | PRESS TO ACTIVE RECORDING OR COPY FUNCTION                                     |
| 4) REP/INTRO/RAN         | IN USB/SD MODE, PRESS TO ACTIVE REPEAT / INTRO / RANDOM FUNCTION               |
| 5) PROGRAM               | IN USB/SD MODE, PRESS TO ACTIVE PROGRAMMING FUNCTION                           |
| 6) PLAY/PAUSE▶           | IN USB/SD MODE, PRESS ONCE TO START PLAYBACK. PRESS AGAIN TO ENTER PAUSE MODE. |
| 7) SKIP/SEARCH FORWARD▶▶ | PRESS ONCE TO SKIP TO NEXT TRACK, PRESS & HOLD FOR SEARCH FORWARD              |
| SKIP/SEARCH BACKWARD ◀◀  | PRESS ONCE TO SKIP TO PREVIOUS TACK.PRESS & HOLD FOR SEARCH BACKWARD           |
| 8) STOP■                 | IN USB/SD MODE, PRESS TO STOP PLAYBACK OR CANCEL THE STORED PROGRAM.           |
| 9) FOLDER UP▲/DOWN▼      | IN MP3 MODE, PRESS TO SELECT FOLDER UP OR DOWN                                 |
| 10) SOURCE               | IN USB/SD MODE, PRESS TO SELECT USB OR SD FUNCTION REPEATLY                    |

## Bedienelemente

- 1) Staubschutzabdeckung
- 2) LED Betriebsanzeige
- 3) Infrarot-Sensor für Fernbedienung
- 4) SD-Karteneinschub
- 5) USB Anschluss
- 6) 3,5mm Aux-Eingang
- 7) LCD Anzeige
- 8) Aufnahmetaste USB/SD
- 9) Titelsprung (USB/SD) rückwärts |<<
- 10) Titelsprung (USB/SD) vorwärts >>|
- 11) Start / Pause / Stop (USB/SD) ▶||/■
- 12) Taste für autom. Tonarm
- 13) Funktionsschalter
- 14) Auswahltaste USB / SD-Karte
- 15) Album + (USB/SD)
- 16) Taste Wiederhol-/Anspiel-/Zufallswiedergabe (USB/SD)
- 17) Programm Taste
- 18) Adapter für Singleplatten
- 19) Strobolicht für Plattengeschwindigkeit
- 20) Tonarmgewicht für Anpressdruck
- 21) Justierung für Antiskating
- 22) Tonarmlift
- 23) Tonarm-Sperre
- 24) Geschwindigkeitsschalter 33/45 UpM
- 25) Justierung für Plattengeschwindigkeit
- 26) RCA-Ausgang
- 27) Netzkabel mit Netzstecker
- 28) Justierschraube mit Gummikappe

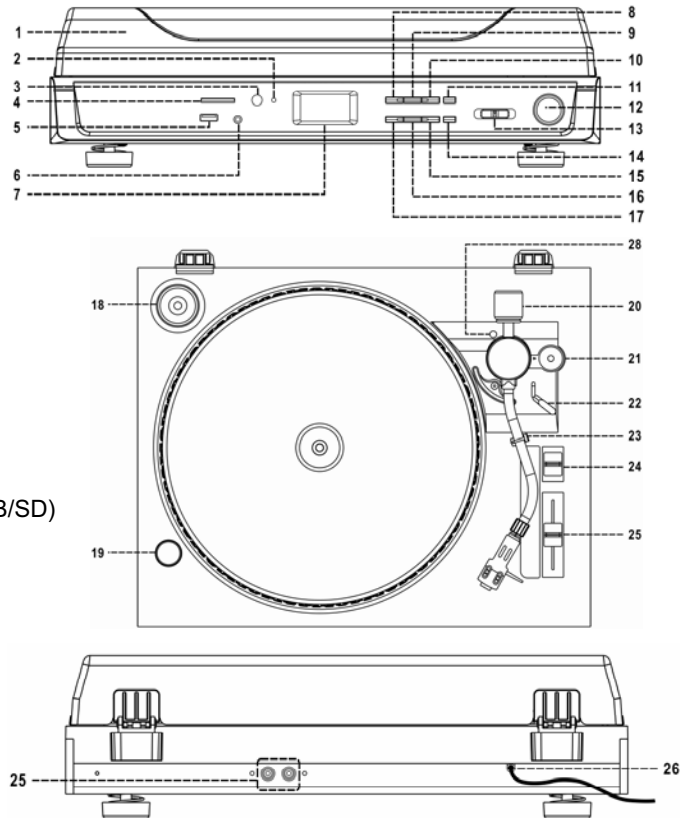

## Fernbedienung nur für USB / SD-Karte

2 Stück Batterien 1,5V AAA/UM-4 (nicht inklusive) polrichtig einlegen

- |                             |  |
|-----------------------------|--|
| 1) FIND                     | In MP3/WMA Modus kann alphabetische Suche aktiviert werden.                          |
| 2) INFO                     | Im Stopmodus, kann Aufnahmeformat BIT RATE geändert werden                           |
| 3) REC                      | Aktivierung der Aufnahmefunktion   |
| 4) REP/INTRO/RAN            | Aktivierung der diversen Abspielfunktionen wie Zufalls-, Anspiel-, Wiederholfunktion |
| 5) PROGRAM                  | Programmierungsfunktion  |
| 6) PLAY/PAUSE ▶             | Start / Pause / Re-Start   |
| 7) SKIP/SEARCH FORWARD ▶▶   | Titelsprung, Schnelllauf vorwärts  |
| 8) SKIP/SEARCH BACKWARD  ◀◀ | Titelsprung, Schnelllauf rückwärts   |
| 9) STOP ■                   | Stoppt abspielen   |
| 9) FOLDER UP ▲/DOWN ▼       | Albumwahl +/-  |
| 10) SOURCE                  | Umschaltung USB / SD-MMC Karte   |

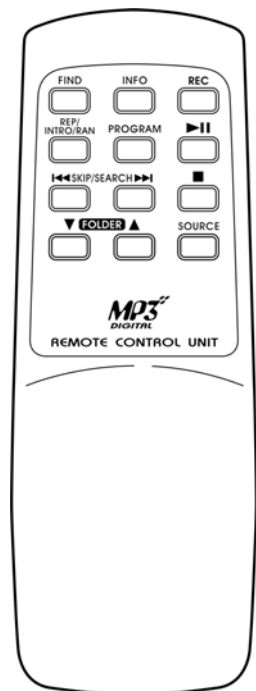

## Montage des Gewichtes

1. Das Gewicht (20) bis zur weissen Markierung aufschieben
2. Gewicht drehen bis Position „0“
3. Gewicht entgegen dem Uhrzeigersinn auf den Tonarm drehen.

Die Anpressdruck für das werkseitige montierte Abnehmersystem beträgt 4 – 6 Gramm.

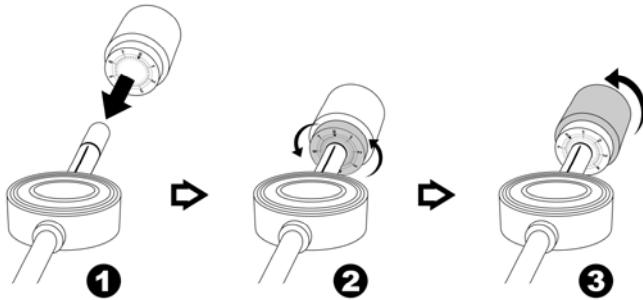

## Plattenbetrieb

Entfernen Sie den Systemschutz

1. Schalter (7) auf Pos. PHONO
2. Geschwindigkeit (23) auf 33/45/78 passend zur Platte einstellen.
3. Platte am Aussenrand nehmen und vorsichtig auf den Teller legen. Bei Verwendung eine Single-Platte, Adapter (18) vorher auflegen.
4. Tonarmlift (22) Lift aus Pos. UP stellen.
5. Tonarm am Anfang der Platte platzieren und Lift (22) betätigen. Tonarm senkt sich ab.
6. Am Ende der Platte geht der Tonarm automatisch auf die Ablage zurück
7. Mit der Taste EJECT (12) kann das Abspielen jederzeit abgebrochen werden.

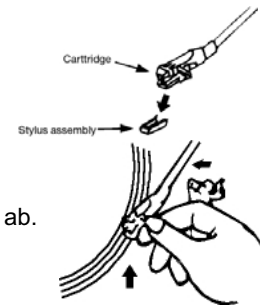

**WICHTIG:** Wechsel Sie niemals auf eine MAGNETISCHES Abnehmersystem, denn dann kann das Gerät nicht mehr an einen AUX-Anschluss Ihrer Stereoanlage angeschlossen werden !

## Antiskating Platte

Mit diesem Drehrad (21) kann das Abnehmersystem auf die jeweilige Platte justiert werden, so das der Diamant mittig in der Platterille läuft und die Platte keiner grösseren Abnützungerscheinungen erleidet.

## Geschwindigkeit Platte

Am Plattentellerrand sind silberne Markierungen (3 Reihen) für verschiedene Plattengeschwindigkeiten angebracht  
Obere Reihe = 33 1/3 / Mittlere Reihe = 45

Während dem Abspielen wird mit dem Strobolicht (19) und den silbernen Markierungen angezeigt, ob die Platte mit der eingestellten Geschwindigkeit läuft. Wenn diese Markierungen während dem Abspiel optisch stehen, ist die Geschwindigkeit korrekt.

Läuft die Markierung nach rechts, ist die Platte zu langsam und sollte mit dem Regler (24) + nachjustiert werden.

Läuft die Markierung nach links, ist die Platte zu schnell und sollte mit dem Regler (24) – nachjustiert werden.

## Stopp-position des tonarms justieren

Bewegen sie den tonarm ganz auf die anfangsposition zurück und setzen sie ihn in die ruheposition. Diese kann mithilfe Der justierschraube (28) wie folgt eingestellt werden:

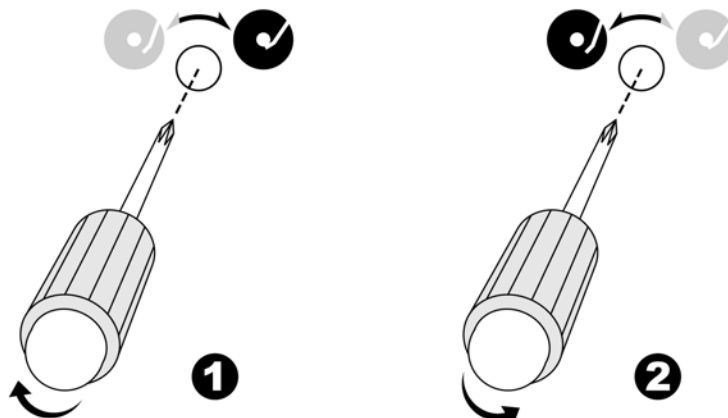

Entfernen sie bitte vor der justierung die gummikappen von der schraubenabdeckung:

## A) Falls das system den abspielvorgang der schallplatte vor deren ende stoppt:

1) drehen sie die justierschraube (28) in der öffnung mit einem kreuzschraubenzieher im uhrzeigersinn; dadurch wird die osition für stopp und eject des tonarms nach dem abspielen weiter nach innen zur plattenmitte hin verschoben.

## **B) Falls das system nach dem abspielen der schallplatte nicht automatisch die ruheposition erreicht:**

2) Drehen sie die justierschraube (28) in der öffnung mit einem kreuzschraubenzieher im gegenurzeigersinn; dadurch wird die position für stopp und eject des tonarms nach dem abspielen weiter nach außen von der plattenmitte weg verschoben.

### **Anmerkung:**

- Die stopp-position ist nicht für jeden benutzer gleich sinnvoll; bitte legen sie selbst die position fest; die für ihre schallplatten am besten geeignet ist. Die werkseitige einstellung basiert auf einem durchschnittlichen typ.
- Prüfen sie bitte ihre stopp-position nach und nach während der justierung, und vermeiden sie ein überdrehen der schrauben.

## **ABSPIELEN MP3/WMA DATEIEN MIT USB ODER SPEICHERKARTE**

### **Anschluss**

System decodiert MP3/WMA Dateien, welche auf einem USB-Stick oder einer SD/MMC Karte gespeichert sind.

1. Funktionsschalter (13) auf Pos. USB/SD stellen und dann mit Wahltaste (14) USB oder SD Modus anwählen..
2. USB-Stick bzw. Karte korrekt anschliessen/einschieben.
3. **Falschanschluss des USB-Stück bzw. der Karte kann das Gerät und auch Ihr Speichermedium beschädigen, daher achten Sie UNBEDINGT auf korrekten Anschluss bzw. Einschub dieser !!!!.**
4. Das System liest die Daten automatisch ein (dauert ein paar Sek.) und zeigt dann in der LCD-Anzeige (7) Titel und Alben an.

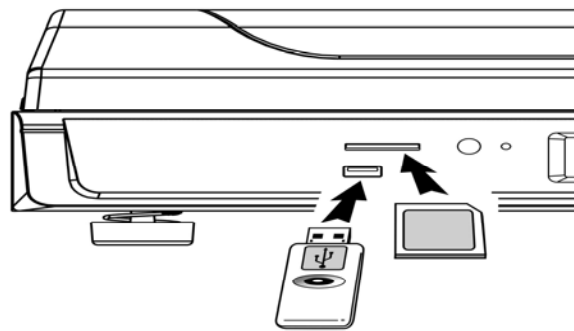

### ● **START / PAUSE / STOP ▶||/■**

1. Taste PLAY/PAUSE/STOP (11) drücken und 1. Titel wird gespielt
2. Pause: PLAY/PAUSE/STOP (11) kurz drücken, Titel wird unterbrochen, Zeit blinkt in der Anzeige (2). Nochmaliges Drücken der Taste (11) startet Titel an zuvor unterbrochener Stelle wieder.
3. Wenn Taste PLAY / PAUSE STOP (11) für mehr als 2 Sekunden gedrückt wird, stoppt das Gerät.

### ● **Titelsprung / Schnelllauf (vorwärts 10 ▶▶/rückwärts 9 ◀◀)**

- |                              |                             |
|------------------------------|-----------------------------|
| Sprung zu nächsten Titel:    | Taste (10) kurz drücken     |
| Sprung zum Anfang des Titel: | Taste (9) kurz drücken      |
| Sprung zum vorherigen Titel: | Taste (9) 2x drücken        |
| Schnelllauf vorwärts:        | Taste (10) drücken & halten |
| Schnelllauf rückwärts:       | Taste (9) drücken & halten  |

### ● **Album Kontrolle**

1. Taste " FOLDER UP " (15) drücken, Sprung zum nächsten Album
2. Tasten ▶▶ (10) oder ◀◀ (9) drücken zum wechseln der Titel-Nr.
3. Mit Taste (11) abspielen starten

### **WICHTIG !!**

- Bei evtl. Direktanschluss eines MP3 Spielers an den USB, kann es sein, das diese Daten nicht decodiert werden können, was nichts mit der Technik des Gerätes zu tun hat, sondern mit den unterschiedlichen MP3 download Formaten, die nicht alle decodiert werden können.

### **ID3 Anzeige Titelnamen/Album ( wenn von MP3 unterstützt !!) (nur über Fernbedienung !!)**

1. Taste " INFO " der Fernbedienung während dem Abspielen drücken. Titelnamen/Album wird in der Anzeige dargestellt. Ausschalten der Funktion durch erneutes Drücken der Taste INFO auf der Fernbedienung.

### **Suchfunktion nach Titel-/Albumnamen (nur über Fernbedienung !!)**

**ACHTUNG:** USB/SD Funktion muss im STOP Modus sein

1. Taste FIND der Fernbedienung 1x drücken, dann Taste ▶▶ (10) oder ◀◀ (9). Suchfunktion in alphabetischer Reihenfolge der Titel. Nach auffinden des gewünschten Titel, mit Taste (11) abspielen starten.
2. Taste FIND der Fernbedienung erneut drücken und Albumname wird angezeigt. Mit Tasten (9) bzw. (10) gewünschtes Album suchen. Nach auffinden des gewünschten Albums, mit Taste (11) das Abspielen des gesamten Albums starten



### **WICHTIG**

Falls kein Titelname auf dem Speichermedium abgespeichert wurde, wird NO FILE (Titel) bzw. ROOT (Album) in der Anzeige dargestellt.

- **Wiederhol- /Anspiel- /Zufallsfunktion (Nur über Fernbedienung !!)**

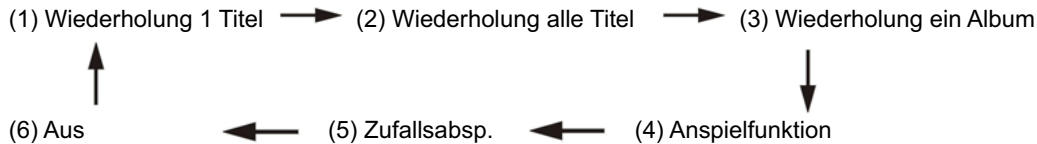
Taste REPEAT/INTRO/RANDOM der Fernbedienung vor oder während dem Abspielen drücken.  
Jedes Drücken wechselt das Abspielformat (wie nachfolgend dargestellt)



Modus	Anzeige LCD-Display
Ein Titel	
Alle Titel	 ALL
Wiederholung Album	 <b>FOLDER</b>
Anspielfunktion	INTRO
Zufallswiedergabe	RANDOM
Funktionen aus	-----

- **Wiederholfunktion**

Ein / alle Titel oder ein Album

- **Anspielfunktion**

Jeder Titel wird für ca. 10 Sekunden angespielt

- **Zufallsfunktion**

Titel werden in zufälliger Reihenfolge abgespielt

**Programmiertes abspielen von max. 32 Titeln (nur über Fernbedienung)**

1. Auf USB/SD Modus schalten. NICHT starten, muss im Stopmodus bleiben
2. Taste PROGRAM auf Fernb. drücken, PROG erscheint in der Anzeige (7).
3. Mit Tasten ►► (10) oder ◄◄ (9) Titel anwählen
4. Taste PROGRAM auf Fernbedienung drücken für Bestätigung.
5. Schritte 3 & 4 wiederholen bis alle (max. 32) Titel gespeichert sind.
6. Mit Taste ►►/■ (11) programmiertes Abspielen starten
7. Um Programm zu löschen, Taste STOP auf der Fernb. drücken, bis PROG in der LCD-Anzeige erlischt.

**Codierung (Encode) von Platte auf USB-stick / SD-Karte in MP3 Format**

Das Gerät kann direkt von Platte auf USB oder SD Speichermedien aufnehmen.

**A) Platte Encoding (Speichermedium USB oder SD einlegen !!)**

- 1) Funktionsschalter (13) auf Pos. PHONO und dann Taste ●REC (8) drücken
- 2) Anzeige **USB CARD** blinkend. Mit Taste ►► (10) oder ◄◄ (9) USB oder SD anwählen
- 3) Taste ●REC (8) drücken, Anzeige  & **REC** blinkend. Nach ein paar Sekunden ist das System nun zur Aufnahme bereit.
- 4) Abspielen der Platte (siehe Plattenbetrieb) starten
- 5) Zum Beenden der Aufnahme, Taste ●REC (8) drücken und halten bis Anzeige aufhört zu blinken und das Gerät in den normalen Phonomodus geht.

**Zur Beachtung**

- Aufnahme erfolgt in 1:1 Geschwindigkeit der Platte
- Das System kreiert ein Album und speichert die Titel in diesem ab
- Das Aufnahmeformat ist werkseitig auf MP3 BIT RATE : 128 KBPS, 44.1KHz eingestellt.  
(Änderungen dieses siehe Aufnahmeformat)
- Kein Titel oder Albumname wird gespeichert
- Um Aufnahme zu stoppen, Taste RECORD (8) drücken
- **Eine Aufnahme ist nur dann vollständig, wenn der Titel oder ganze Platte beendet ist. Falls sie während eines Titels die Aufnahme unterbrechen, wird der komplette Titel NICHT auf dem jeweiligen Speichermedium (USB/SD-Karte) gespeichert.**

## **B) Kopieren von MP3/WMA Dateien von USB auf SD-Karte bzw. von SD-Karte auf USB**

### **Funktionsschalter (13) auf Pos. USB/SD**

#### **I) 1 Titel kopieren**



1. Taste ●REC (8) während des abspielens des zu kopierenden Titels drücken bis  & **REC** blinkend in der Anzeige dargestellt wird. Kopiervorgang läuft und stoppt automatisch nach Beendigung des Titels.

#### **II) Alle Titel kopieren**

1. USB-Stick und Karte einlegen und warten bis alle Dateien eingelesen sind. Gerät muss im Stop-Modus sein !!
2. Taste ●REC (8) drücken bis Anzeige  & **REC** blinkt. Kopiervorgang läuft und stoppt automatisch, wenn alle Titel kopiert sind.

#### **C) Aufnahmeformat ändern (nur mit Fernbedienung !!)**

Sie können unter folgenden Formaten wählen (*Werkseinstellung 128KBPS*): 32 / 64 /96 /128 / 192 / 256 KBPS  
Bitte beachten Sie, das die Qualität besser wird je höher das Format ist, allerdings ist dann auch mehr Speicherplatz auf dem Speichermedien notwendig !

- 1) Schalter (13) auf Pos. PHONO und im Stopmodus belassen.
- 2) Taste INFO auf der Fernbedienung drücken. In der Anzeige erscheint die aktuell eingestellte Bitrate (128 KBPS)
- 3) Mit  (10) oder  (9) Bitrate ändern
- 4) Mit Taste INFO der Fernbedienung bestätigen.

## **Entfernen des USB-Stick bzw. Speicherkarte**

**Gerät sollte vorher ausgeschaltet werden !!! Schalter (13) auf Pos.OFF**

USB-Stick: Gerade herausziehen und nicht verkanten

Karten: Auf Karte drücken, dann schnappt diese ein Stück heraus und kann aus dem Gerät gezogen werden.

## **Aux-in anschluss**

Verbinden sie andere audiogeräte; wie z. B. (Tragbare) cd-player; mp3-player; (tragbare) kassettenrecorder; ipod; usw.  
Mit diesem system über einen 3,5 mm stecker (enthalten).

Stecken sie das eine ende dieses kabels in den 3,5 mm kopfhöreranschluss am externen gerät und das andere ende in die aux-in buchse (6) an der frontseite:

Durch diese art der verb indung können sie:

- Bereits die auf dem angeschlossenen gerät gespeicherte musik hören.
- Die musikdateien der angeschlossenen geräte von usb/sd in das mp3 format verschlüsseln und konvertieren.

Führen sie die anweisungen genau aus wie in diesem handbuch beschrieben.

## POSITION DES COMMANDES

- 1) COUVERCLE ANTI POUSSIERE
- 2) INDICATEUR LUMINEUX DE MARCHE
- 3) CAPTEUR TELECOMMANDE
- 4) PORT CARTE SD
- 5) PORT USB
- 6) PRISE JACK 3.5MM ENTREE-AUX
- 7) ECRAN LCD
- 8) TOUCHE ENREGISTREMENT
- 9) TOUCHE SAUT ARRIERE ◀◀
- 10) TOUCHE SAUT AVANT ▶▶
- 11) TOUCHE LECTURE/PAUSE/ARRET ▶||/■
- 12) TOUCHE DE RETOUR DU BRAS DE LECTURE
- 13) SELECTEUR MARCHE ARRET/FONCTIONS
- 14) TOUCHE DE SELECTION DE LA SOURCE (USB/SD)
- 15) TOUCHE REPERTOIRE SUPERIEUR
- 16) TOUCHE REPETITION/INTRO/ALEATOIRE
- 17) TOUCHE PROGRAMME
- 18) ADAPTATEUR AXE
- 19) ILLUMINATEUR STROBOSCOPIQUE
- 20) CONTRE-POIDS
- 21) DISPOSITIF ANTIDERAPANT
- 22) LEVIER DE REPERAGE
- 23) VERROUILLAGE DU BRAS DE LECTURE
- 24) SELECTEUR DE VITESSE 33/45 TOURS
- 25) HAUTEUR TONALE
- 26) PRISE DE SORTIE
- 27) CORDON ALIMENTATION CA
- 28) VIS D'ALIGNEMENT AVEC MANCHON EN CAOUTCHOUC

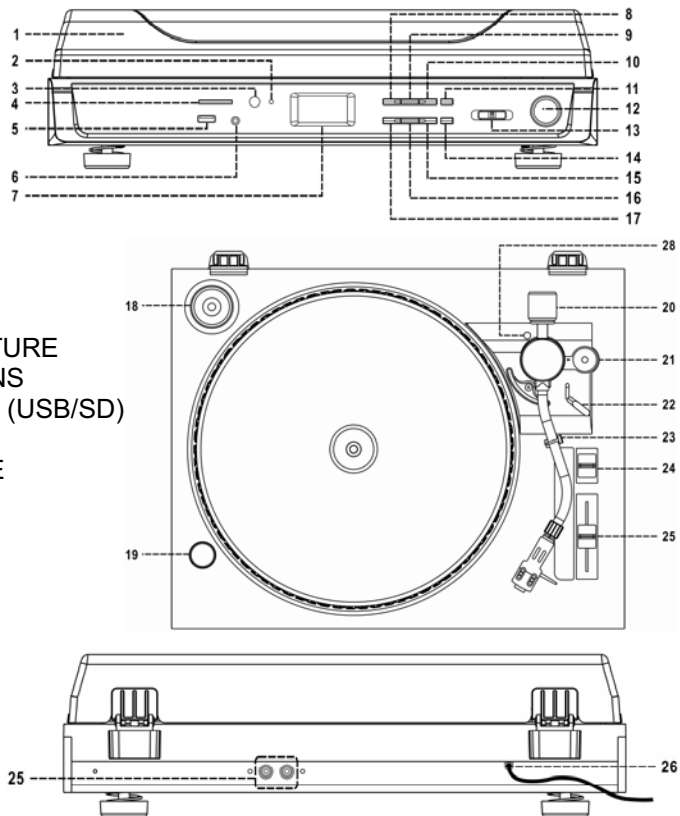

### ATTENTION :

L'UTILISATION DES COMMANDES OU REGLAGES OU L'EXECUTION DE PROCEDURES DIFFERENTES DE CELLES MENTIONNEES ICI PEUT PROVOQUER L'EMISSION DE RADIATIONS DAGEREUSES ; L'APPAREIL NE DOIT PAS ETRE REGLE OU REPARÉ PAR QUI QUE CE SOIT EXCEPTÉ PAR UN REPARATEUR QUALIFIE.

## PRECAUTIONS D'UTILISATION

### INSTALLATION

- DEBALLEZ TOUS LES COMPOSANTS ET RETIREZ LES ELEMENTS DE PROTECTION.
- NE BRANCHEZ PAS L'APPAREIL SUR LA PRISE DE COURANT AVANT D'AVOIR VERIFIE LA TENSION D'ALIMENTATION ET AVANT D'AVOIR EFFECTUE TOUTES LES AUTRES CONNEXIONS.
- NE RECOUVREZ AUCUN ORIFICE DE VENTILATION ET ASSUREZ-VOUS QU'IL Y AIT UN ESPACE DE PLUSIEURS CENTIMETRES AUTOUR DE L'APPAREIL POUR PERMETTRE UNE BONNE VENTILATION.

### INSTALLATION DU CONTRE-POIDS

1. FAITES COULISSER LE CONTRE-POIDS SUR L'ARRIERE DU BRAS DE LECTURE JUSQU'A CE QU'IL ATTEIGNE LA LIGNE BLANCHE.
2. FAITES TOURNER LA MARQUE JUSQU'A CE QU'ELLE SE TROUVE SUR LA POSITION " 0 ".
3. FAITES TOURNER LE CONTRE-POIDS DANS LE SENS INVERSE DES AIGUILLES D'UNE MONTRE ET LE SE VISSERA SUR L'ARRIERE DU BRAS DE LECTURE.

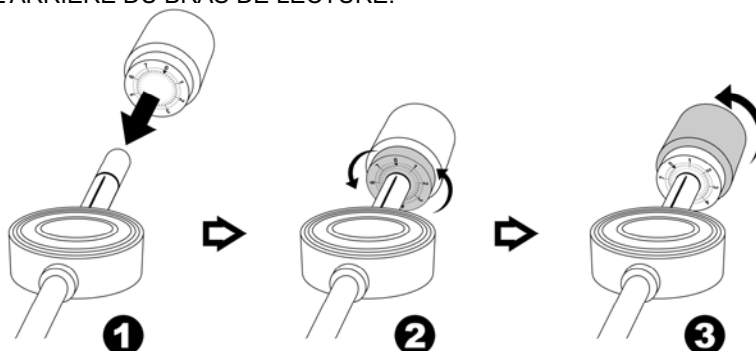

REMARQUE : LA PRESSION DE FONCTIONNEMENT DE LA POINTE DE LECTURE FOURNIE EST COMPRISE ENTRE 4 ET 6 GRAMMES SELON LE CONSTRUCTEUR DE LA CARTOUCHE. CHAQUE STYLET AYANT SA PROPRE PRESSION DE FONCTIONNEMENT VEUILLEZ VOUS REFERER AUX SPECIFICATIONS CORRESPONDANTES.

## CONNEXION

1. BRANCHEZ LE CORDON D'ALIMENTATION (26) SUR LA PRISE CA.
2. PERMUTEZ LE SELECTEUR DE FONCTION (13) SUR LA FONCTION "DISQUE OU USB/SD. SI LE RETROECLAIRAGE DE L'ECRAN LCD S'ALLUME, CELA SIGNIFIE QUE L'ALIMENTATION EST CORRECTE. VOTRE SYSTEME EST MAINTENANT PRET A LIRE DE LA MUSIQUE.

## LECTURE DE MORCEAUX MP3/WMA PAR SUPPORT DE STOCKAGE USB OU CARTE

### MEMOIRE

#### CONNEXION

LE SYSTEME EST CAPABLE DE DECODER ET DE LIRE TOUS LES FICHIERS MP3/WMA STOCKES SUR LE SUPPORT DE MEMOIRE CONNECTE AU PORT USB OU SUR LA CARTE SD/MMC.

1. REGLEZ LE SELECTEUR DE FONCTION (13) SUR LE MODE USB/SD PUIS APPUYEZ SUR LA TOUCHE SOURCE (14) POUR SELECTIONNER LE MODE "USB OU CARTE".
2. BRANCHEZ LA PRISE USB AVEC LA FACE DIRIGEE VERS LE HAUT ET ASSUREZ-VOUS QU'ELLE SOIT BIEN ENFONCEE OU BIEN INSEREZ LA CARTE MEMOIRE EN SUIVANT LE SENS DE LA FLECHE SUR LA CARTE. INSEREZ DIRECTEMENT SANS PLIER.
- **L'INSERTION D'UNE FICHE USB A L'ENVERS OU RETOURNEE PEUT ENDOMMAGER LA MACHINE OU BIEN L'APPAREIL USB (CLE USB / CARTE SD/MMC). ASSUREZ VOUS DU BON POSITIONNEMENT AVANT D'EFFECTUER LA CONNEXION.**
3. LE SYSTEME VA AUTOMATIQUEMENT COMMENCER A LIRE LE MEDIA UNE FOIS LE BRANCHEMENT EFFECTUE ET L'ECRAN LCD (7) VA AFFICHER LE NOMBRE TOTAL DE FICHIERS MP3/WMA ET DE REPERTOIRES DETECTES.

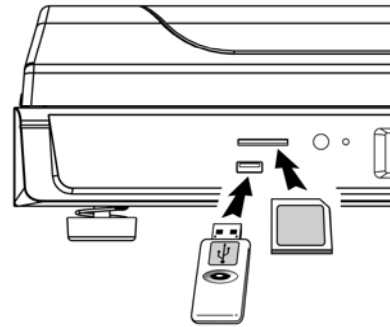

#### ● **MODE LECTURE / PAUSE / ARRET ►||/■**

1. APPUYEZ SUR LA TOUCHE "LECTURE/PAUSE/ARRET" (11) POUR DEBUTER LA LECTURE, LA LECTURE DE LA PREMIERE PISTE VA COMMENCER.
2. POUR INTERROMPRE, APPUYEZ UNE FOIS SUR LA TOUCHE "LECTURE/PAUSE/ARRET" (11), LE TEMPS DE LECTURE SUR L'ECRAN LCD (2) VA S'IMMOBILISER ET SE METTRE A CLIGNOTER. APPUYEZ ENCORE UNE FOIS POUR REPRENDRE LA LECTURE NORMALE.
3. SI VOUS MAINTENEZ ENFONCEE LA TOUCHE "LECTURE / PAUSE / ARRET " (11) DURANT PLUS DE 2 SECONDES DURANT LA LECTURE, LE SYSTEME VA S'ARRETER.

#### ● **MODE SAUT/RECHERCHE (SAUT/RECHERCHE VERS L'AVANT ►► / SAUT/RECHERCHE VERS L'ARRIERE◄◄)**

1. DURANT LA LECTURE OU EN MODE DE PAUSE, SI LA TOUCHE "SAUT AVANT" (10) EST ENFONCEE, LA LECTURE VA PASSER AU MORCEAU SUIVANT ET AFFICHER LE NUMERO DE LA PISTE ET CONTINUER LA LECTURE OU RESTER EN MODE PAUSE.
2. DURANT LA LECTURE OU EN MODE DE PAUSE, SI LA TOUCHE "SAUT ARRIERE" (9) EST ENFONCEE, LA LECTURE VA PASSER AU MORCEAU PRECEDENT ET AFFICHER LE NUMERO DE LA PISTE ET CONTINUER LA LECTURE OU RESTER EN MODE PAUSE.
3. APRES L'ETAPE 2, APPUYEZ ENCORE UNE FOIS SUR LA TOUCHE "SAUT ARRIERE" (9) POUR PASSER AU MORCEAU PRECEDENT ET REPRENDRE LA LECTURE OU RESTER EN PAUSE.
4. SI VOUS MAINTENEZ LA TOUCHE " SAUT AVANT/ARRIERE " (9) DURANT LA LECTURE DE CD/MP3, LA PISTE EN COURS VA ETRE LUE EN VITESSE ACCELEREE OU EN RETOUR ACCELERE JUSQU'A CE QUE LA TOUCHE SOIT RELACHEE.

**REMARQUE :** LE SON VA ETRE COUPE EN MODE DE RECHERCHE VERS L'AVANT / L'ARRIERE

#### ● **COMMANDE REPERTOIRE SUPERIEUR**

1. APPUYEZ SUR LA TOUCHE "REPERTOIR SUPERIEUR" (15), LE NUMERO DU REPERTOIRE VA ETRE INCREMENTE.
2. APPUYEZ SUR " SAUT AVANT ►► (10) " OU SAUT ARRIERE ◄◄ (9) POUR CHANGER LE NUMERO DE LA PISTE.
3. UNE FOIS LA PISTE DESIREE SELECTIONNE, APPUYEZ SUR LA TOUCHE CD " LECTURE/PAUSE/ARRET " (11) POUR COMMENCER LA LECTURE.

#### REMARQUE

- LE SYSTEME NE PEUT DETECTER ET LIRE LES FICHIERS FORMAT MP3 ET WMA QUE PAR LE PORT USB ET CELUI DE LA CART SD.
- **SI VOUS BRANCHEZ LE SYSTEME A UN LECTEUR MP3 PAR LA PRISE USB, LES DIFFERENCES ENTRE LES FORMATS D'ENCODAGE MP3 FONT QU'IL EST POSSIBLE QUE CERTAINS LECTEURS MP3 NE PUISSE ETRE LUS PAR LE PORT USB. IL NE S'AGIT PAS D'UN MAUVAIS FONCTIONNEMENT DE L'APPAREIL.**

#### FONCTION ID3 (TITRE DE PISTE/ALBUM) (PAR TELECOMMANDE)

1. APPUYEZ SUR LA TOUCHE " INFO " DURANT LA LECTURE D'UN DISQUE MP3/WMA, LE TITRE DU MORECEAU EST AFFICHE. APPUYEZ ENCORE UNE FOIS SUR LA TOUCHE " INFO " POUR DESACTIVER LA FONCTION.

## FONCTION DE RECHERCHE DE TITRE DE CHANSON/NOM DE REPERTOIRE (PAR LA TELECOMMANDE)

VOUS POUVEZ RECHERCHER LA PISTE PAR LE TITRE / NOM DU REPERTOIRE DANS LE DISQUE EN MODE D'ARRET :

1. APPUYEZ UNE FOIS SUR LA TOUCHE " TROUVER ", PUIS APPUYEZ SUR "SAUT AVANT▶▶" (10) (OU SAUT ARRIERE◀◀) (9), VOUS POUVEZ RECHERCHER LE TITRE DE CHAQUE CHANSON UNE PAR UNE PAR ORDRE ALPHABETIQUE SUR L'ECRAN LCD PUIS APPUYEZ SUR LA TOUCHE CD " LECTURE/PAUSE/ARRET " (11) POUR DEBUTER LA LECTURE DE LA PISTE CHOISIE.
2. APPUYEZ ENCORE UNE FOIS SUR LA TOUCHE " TROUVER ", LE NOM DU REPERTOIRE EST AFFICHE. APPUYEZ ENSUITE SUR LA TOUCHE "SAUT AVANT" (10) (OU BIEN SAUT ARRIERE) (9) POUR SELECTIONNER LE REPERTOIRE DESIRE, ET APPUYEZ SUR LA TOUCHE CD " LECTURE/PAUSE/ARRET " (11) POUR DEBUTER LA LECTURE DE TOUTES LES PISTES DU REPERTOIRE SELECTIONNE.

### REMARQUE :

- SI AUCUN NOM N'A ETE ASSIGNE A LA PISTE, L'INDICATION « PAS DE FICHER » EST AFFICHEE SUR L'ECRAN LCD (2).
- S'IL N'Y A PAS DE REPERTOIRE LU DANS LE MEDIA, L'INDICATION « RACINE » VA APPARAITRE SUR L'ECRAN LCD (7).
- L'ECRAN LCD NE PERMET QU'UN AFFICHAGE EN ANGLAIS.

PARAMETRES REQUIS POUR LE FORMAT DE PISTE MP3/WMA :

- TAUX DE TRANSFERT MP3 : 32 KBPS~256 KBPS ET TAUX DE TRANSFERT WMA : 32 KBPS ~ 320 KBPS
- LES PERFORMANCES DU DISQUE MP3 LU DEPENDENT DE LA QUALITE DE L'ENREGISTREMENT ET DE LA METHODE D'ENREGISTREMENT. DE PLUS, LE TEMPS DE RECHERCHE DES PISTES POUR LES CD MP3 EST PLUS LONG QUE CELUI DES CD NORMAUX À CAUSE DE LA DIFFERENCE DE FORMAT.

### ● MODE REPETITION/INTRO/ALEATOIRE

APPUYEZ SUR LA TOUCHE REPETITION/INTRO/ALEATOIRE AVANT OU DURANT LA LECTURE, UNE PISTE UNIQUE, UN REPERTOIRE UNIQUE (MP3 UNIQUEMENT) OU TOUTES LES PISTES PEUVENT ETRE LUES DANS LES DIFFERENTS MODES DE LA FACON SUIVANTE :



MODE DE LECTURE	INDICATEUR SUR L'ECRAN LCD
REPETER UNE PISTE	
REPETER TOUTES LES PISTES	TOUS
REPETER UN REPERTOIRE	<b>FOLDER</b>
MODE LECTURE INTRO	INTRO
MODE ALEATOIRE	ALEATOIRE
MODE ARRET	-----

### ● LECTURE REPETEE

AVEC CETTE FONCTION VOUS POUVEZ LIRE EN BOUCLE LES PISTES OU REPERTOIRE DESIRES.

### ● LECTURE INTRO

VOUS POUVEZ ECOUTER LE DEBUT (10 SECONDES) DE CHAQUE PISTE D'UN CD GRACE A CETTE FONCTION ET GAGNER DU TEMPS DANS LA RECHERCHE DE LA CHANSON DE VOTRE CHOIX.

### ● LECTURE ALEATOIRE

VOUS POUVEZ ECOUTER TOUTES LES PISTES OU REPERTOIRES DE FACON ALEATOIRE GRACE À CETTE FONCTION.

### PROGRAMMATION DE PISTES

JUSQU'A 32 PISTES PEUVENT ETRE PROGRAMMEES AVEC DES FICHIERS MP3/WMA ET ELLES PEUVENT ETRE LUES DANS N'IMPORTE QUEL ORDRE. AVANT DE PROCEDER, ASSUREZ-VOUS QUE LE SYSTEME SOIT À L'ARRET AVANT DE PROGRAMMER.

1. EN MODE USB/SD ET A L'ARRET.
2. APPUYEZ SUR LA TOUCHE « PROGRAMME » (17), « PROG » VA APPARAITRE SUR L'ECRAN LCD (7). DE PLUS, LE NUMERO DU PROGRAMME VA ETRE INDIQUE ET CELUI DE LA PISTE A PROGRAMMER.
3. SELECTIONNEZ LA PISTE DESIREE EN APPUYANT SUR LES TOUCHES SAUT AVANT ▶▶ (10) OU SAUT ARRIERE ◀◀ (9).
4. APPUYEZ SUR LA TOUCHE « PROGRAMME » POUR ENREGISTRER LA PISTE DANS LA MEMOIRE.
5. REPETEZ LES ETAPES 3 ET 4 POUR AJOUTER D'AUTRES PISTES DANS LA MEMOIRE SI BESOIN EST.
6. LORSQUE TOUTES LES PISTES VOULUES ONT ETE PROGRAMMEES, APPUYEZ SUR LA TOUCHE CD « LECTURE/PAUSE/ARRET » ▶▶/■ (11) POUR LIRE LE DISQUE DANS L'ORDRE DESIGNE.
7. POUR ANNULER LE FICHER PROGRAMME, APPUEZ SUR LA TOUCHE « ARRET » DE LA TELECOMMANDE JUSQU'A CE QUE L'INDICATION « PROG » APPARAISSE SUR L'ECRAN LCD (7).

## **ENCODAGE DE CD/DISQUES EN FICHIERS MP3**

L'APPAREIL EST CAPABLE D'ENCODER DES DISQUE AU FORMAT MP3 ET DE LES ENREGISTRER SUR UN MEDIA CONNECTE PAR LE PORT USB OU CELUI DE LA CARTE SD/MMC.

### **A) ENCODAGE DE DISQUES**

- 1) REGLEZ LA TOUCHE DE FONCTION SUR LE MODE « DISQUE » PUIS APPUYEZ DIRECTEMENT SUR LA TOUCHE « ●REC » (3).
- 2) L'ECRAN LCD VA AFFICHER LES MOTS « CARTE USB » EN CLIGNOTANT, APPUYEZ ENSUITE SUR SAUT AVANT ►► (10) OU BIEN SAUT ARRIERE ◄◄ (9). POUR SELECTIONNER LA SOURCE DE VOTRE CHOIX (USB OU SD) POUR L'ENCODAGE.
- 3) APPUYEZ ENSUITE SUR LA TOUCHE « ●REC » (8), L'ECRAN LCD VA AFFICHER « ↔ » ET « **REC** » EN CLIGNOTANT ET LE SYSTEME VA PASSER EN MODE D'ENCODAGE APRES QUELQUES SECONDES.
- 4) COMMENCEZ LA LECTURE DU DISQUE POUR LA PISTES QUE VOUS VOULEZ ENREGISTREE SUR SUPPORT USB.
- 5) UNE FOIS QUE VOUS AVEZ TERMINE L'ENREGISTREMENT, MAINTENEZ ENFONCEE LA TOUCHE « ●REC » (8) JUSQU'A CE QUE L'ECRAN S'ARRETE DE CLIGNOTER ET REVIENT AU MODE « DISQUE ».

#### **REMARQUE :**

- LA VITESSE D'ENREGISTREMENT EST DE 1 :1 ET DEPEND DE LA DUREE DE LECTURE DE LA PISTE DU CD
- L'APPAREIL VA CREER UN REPERTOIRE « AUDIO » PUIS Y STOCKER LA PISTE ENCODEE.
- LE FORMAT D'ENREGISTREMENT EST PREREGLE SUR – MP3 128KBPS, TAUX D'ECHANTILLONNAGE 44,1 KHZ.
- AUCUN MORCEAU NE SERA ENREGISTRE DURANT L'ENCODAGE.
- POUR INTERROMPRE L'ENREGISTREMENT, APPUYEZ ENCORE UNE FOIS SUR LA TOUCHE « ENREGISTREMENT » EN MODE ENREGISTREMENT.
- **L'ENREGISTREMENT NE VA ETRE TERMINE QU'UNE FOIS L'INTEGRALITE DU MORCEAU ENCODE, SI VOUS INTERROMPEZ LE PROCESSUS, LA PISTE EN COURS D'ENCODAGE NE SERA PAS ENREGISTREE OU STOCKEE SUR LE SUPPORT USB OU LA CARTE SD/MMC**

### **B) COPIE DE FICHIERS MP3/WMA**

LE SYSTEME PERMET DE COPIER LES FICHIERS DU SUPPORT USB VERS LA CARTE SD OU DE LA CARTE SD VERS LE SUPPORT USB, QUE CE SOIT INDIVIDUELLEMENT OU EN COPIANT TOUS LES FICHIERS SIMULTANEMENT.

#### **I) COPIER UNE PISTE**

1. APPUYEZ SUR LA TOUCHE « ●REC » (8) DURANT LA LECTURE DE LA PISTE A COPIER, L'APPAREIL VA AFFICHER « ↔ » ET « **REC** » EN CLIGNOTANT, LA COPIE DEBUTE.
2. UNE FOIS LA COPIE TERMINEE, L'APPAREIL VA AUTOMATIQUEMENT ARRETER LA LECTURE.

#### **II) COPIER TOUTES LES PISTES**

1. INSEREZ LE SUPPORT DE STOCKAGE USB OU LA CARTE SD/MMC ET METTEZ L'APPAREIL EN MODE « ARRET » APRES LA LECTURE.
2. APPUYEZ SUR LA TOUCHE « ●REC » (8) ET L'APPAREIL VA AFFICHER « ↔ » ET « **REC** » EN CLIGNOTANT, LA COPIE DEBUTE.
3. UNE FOIS LA COPIE TERMINEE, L'APPAREIL VA AUTOMATIQUEMENT ARRETER LA LECTURE.

#### **REMARQUE :**

- SI VOUS APPUYEZ SUR LA TOUCHE « ●REC » DURANT LA LECTURE D'UNE SOURCE USB OU SD, LE FICHIER VA ETRE COPIER DU SUPPORT USB VERS LA CARTE SD OU DE LA CARTE SD VERS LE SUPPORT USB.
- LE SYSTEME VA CREER UN REPERTOIRE « FCOPIE » ET Y ENREGISTRER LA PISTE COPIEE.

### **C) TAUX DE TRANSFERT (PAR TELECOMMANDE)**

VOUS POUVEZ SELECTIONNER LE TAUX DE TRANSFERT DESIRE DURANT L'ENCODAGE DEPUIS UN CD OU UN DISQUE VERS LE SUPPORT USB, LES CHOIX DISPONIBLES SONT 32 / 64 /96 /128 / 192 / 256 KBPS.

- 1) ACTIVEZ LA FONCTION « PHONO » (13) EN RESTANT EN MODE ARRET.
- 2) APPUYEZ SUR LA FONCTION « INFO » ET L'ECRAN LCD VA AFFICHER LE TAUX DE TRANSFERT PAR DEFALT (128 KBPS)
- 3) APPUYEZ SUR LES TOUCHES DE SAUT ►► (10) OU ◄◄ (9) POUR SELECTIONNER LE TAUX DE TRANSFERT DESIRE POUR L'ENCODAGE.
- 4) APPUYEZ ENCORE UNE FOIS SUR LA TOUCHE « INFO » POUR CONFIRMER LE REGLAGE ET L'ECRAN LCD (7) REPASSERA EN MODE « PHONO »

### **EFFACER DES FICHIERS SUR LE SUPPORT USB / LA CARTE (AVEC LA TELECOMMANDE)**

LE SYSTEME PEUT EFFACER LES FICHIERS STOCKES SUR UNE CLE USB OU UNE CARTE SD DE LA FACON SUIVANTE :

## **A) EFFACER UN SEUL FICHER**

1. MAINTENEZ ENFONCEE LA TOUCHE " INFO " DURANT 3 SECONDES ET L'ECRAN LCD (7) VA AFFICHER (DEL ---001)
2. APPUYEZ SUR SAUT EN AVANT ►► OU SAUT EN ARRIERE ◄◄ POUR SELECTIONNER LE FICHER À EFFACER.
3. APPUYEZ SUR LA TOUCHE " REC " POUR ACCEDER AU MODE " OUI/NON " PUIS APPUYEZ SUR SAUT EN AVANT ►► OU BIEN SAUT EN ARRIERE ◄◄ POUR SELECTIONNER " OUI " OU " NON " .
4. APPUYEZ ENCORE UNE FOIS SUR LA TOUCHE " REC " POUR CONFIRMER LE REGLAGE.

## **B) EFFACER TOUS LES FICHERS**

1. MAINTENEZ ENFONCEE DURANT 3 SECONDES LA TOUCHE " INFO " ET L'ECRAN LCD (7) VA AFFICHER (DEL ---001)
2. MAINTENEZ ENFONCEE LA TOUCHE " INFO " POUR ACCEDER AU MODE " OUI/NON " PUIS APPUYEZ SUR SAUT EN AVANT ►► OU BIEN SAUT EN ARRIERE ◄◄ POUR SELECTIONNER " OUI " OU " NON " .
3. APPUYEZ ENCORE UNE FOIS SUR LA TOUCHE " REC " POUR CONFIRMER LE REGLAGE

**REMARQUE** : TOUS LES FICHERS SE TROUVANT DANS LE SUPPORT DE STOCKAGE USB OU LA CARTE SD SERONT DEFINITIVEMENT EFFACES APRES AVOIR CONFIRME LE MODE « OUI ».

## **RETIRER LE LECTEUR USB / LA CARTE MEMOIRE**

POUR RETIRER LE LECTEUR USB / LA CARTE MEMOIRE, ETEIGNEZ L'APPAREIL OU BIEN PASSEZ EN MODE CD OU TUNER, POUR LE PORT USB DEBRANCHEZ DIRECTEMENT EN RETIRANT LA FICHE USB, POUR LA CARTE MEMOIRE, ENFONCEZ LA CARTE VERS L'INTERIEUR PUIS RELACHEZ. LA CARTE EST PARTIELLEMENT EJECTEE ET VOUS POUVEZ LA RETIRER À LA MAIN.

## **DISQUE**

### **A) FONCTIONNEMENT**

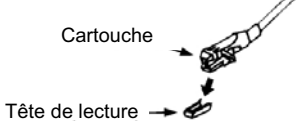
- RETIREZ LA PROTECTION DE LA POINTE DE LECTURE.
  - ASSUREZ-VOUS QUE LE BRAS DE LECTURE SOIT DETACHE DE SON SUPPORT AVANT DE L'UTILISER ET FIXEZ-LE À NOUVEAU APRES UTILISATION.
- 
1. SELECTIONNEZ LA FONCTION " DISQUE " A L'AIDE DU SELECTEUR DE FONCTIONS (7)
  2. REGLEZ LE SELECTEUR DE VITESSES (23) SUR LA BONNE POSITION EN FONCTION DU DISQUE QUE VOUS ALLEZ LIRE.
  3. PLACEZ LE DISQUE SUR LA PLATINE (UTILISEZ L'ADAPTATEUR D'AXE SI NECESSAIRE).
  4. PLACEZ LE LEVIER DE REPERAGE (22) EN POSITION HAUTE.
  5. SOULEVEZ LE BRAS DE LECTEUR DE SON SUPPORT ET PLACEZ-LE DELICATEMENT SUR LA FACE ENREGISTREE DU DISQUE. LA PLATINE VA COMMENCER À TOURNER, PLACEZ LE BRAS DE LECTURE DANS LA POSITION VOULUE, AU DESSUS DU DISQUE.
  6. ABAISSEZ LE LEVIER DE REPERAGE (22). LE BRAS DE LECTURE VA SE PLACER DOUCEMENT SUR LE LECTEUR ET LA LECTURE VA DEBUTER.
  7. A LA FIN DE L'ENREGISTREMENT, LE BRAS DE LECTURE VA AUTOMATIQUEMENT REVENIR SE PLACER DANS SA POSITION DE REPOS.
  8. POUR INTERROMPRE MANUELLEMENT, SOULEVEZ LE BRAS DE LECTURE DU DISQUE ET REPLACEZ-LE SUR SON SUPPORT DE REPOS.

#### ● **INTERRUPTION DE LECTURE**

PLACEZ LE LEVIER DE REPERAGE (22) EN POSITION HAUTE POUR SOULEVER LE BRAS DE LECTURE ET INTERROMPRE TEMPORAIREMENT LA LECTURE

#### ● **ARRET DE LECTURE**

APPUYEZ SUR LA TOUCHE EJECTION (12) A N'IMPORTE QUEL MOMENT DE LA LECTURE POUR RAMENER IMMEDIATEMENT LE BRAS DE LECTURE DANS SA POSITION DE REPOS.

**Remarque** : **LES UTILISATEURS NE DOIVENT PAS CHANGER UN SYSTEME DE CARTOUCHE MAGNETIQUE SINON L'APPAREIL NE POURRA PLUS ETRE CONNECTE A L'ENTREE AUXILIAIRE DE LA CENTRALE MUSICALE**

### **B) REGLAGES**

#### **COMMANDE ANTI-DERAPAGE**

- REGLEZ LA COMMANDE D'ANTI-DERAPAGE (21) SUR LA POSITION CORRESPONDANT A LA PRESSION AJUSTEE DE LA POINTE DE LECTURE. SI LA PRESSION DE LECTURE EST DE 2 GRAMMES, LA COMMANDE DE L'ANTI-DERAPAGE DOIT ETRE PLACEE SUR 2.

#### **ALIGNEMENT DE LA VITESSE DE LA PLATINE**

- AU COURS DE LA LECTURE D'UN DISQUE, OBSERVEZ LA BANDE LUMINEUSE DES POINTS DE CALIBRATION. CELUI DU HAUT CORRESPOND AUX 33 TOURS, CELUI DU MILIEU AU 45 TOURS.
- SI LA BANDE DE POINTS LUMINEUX SEMBLE SE DECALER SUR LA DROITE, CELA SIGNIFIE QUE LA PLATINE TOURNE MOINS VITE QU'ELLE NE LE DEVRAIT. TOURNEZ LA COMMANDE DE HAUTEUR TONALE (24) VERS LA DIRECTION « + ». SI LA BANDE DE POINTS LUMINEUX SEMBLE SE DECALER VERS LA GAUCHE, LA

- PLATINE TOURNE PLUS VITE QU'ELLE NE LE DEVRAIT, TOURNEZ LA COMMANDE VERS LA DIRECTION « - ».
- REGLEZ LA COMMANDE DE HAUTEUR TONALE (24) JUSQU'A CE QUE LES POINTS LUMINEUX SOIENT STABLES SANS SE DECALER VERS LA DROITE OU LA GAUCHE.

### **ALIGNEMENT DE POSITION D'ARRÊT DU BRAS DE LECTURE**

LES POSITIONS DE LECTURE TERMINÉE ET DE RETOUR AU REPOS DU BRAS DE LECTURE PEUVENT ÊTRE AJUSTÉES GRÂCE À LA VIS D'ALIGNEMENT (28) COMME SUIT :-

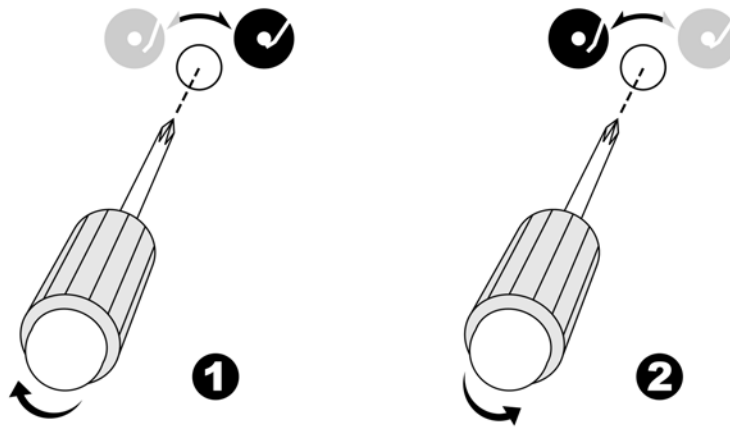

AVANT DE COMMENCER L'ALIGNEMENT, RETIREZ LE CAPUCHON EN CAOUTCHOUC DE LA VIS :-

#### **A) SI LE SYSTÈME NE PEUT PAS TERMINER LA LECTURE DU DISQUE ET REVIENT TROP TÔT**

1) UTILISEZ UN TOURNEVIS CRUCIFORME ET TOURNEZ LA VIS D'ALIGNEMENT (28) DANS LE SENS DES AIGUILLES D'UNE MONTRE, LA POSITION D'ARRÊT ET D'ÉJECTION DU BRAS DE LECTURE SE DÉPLACERA PLUS VERS LE CENTRE DU DISQUE AVANT LA FIN DE LA LECTURE.

#### **B) SI LE SYSTÈME NE PEUT PAS RETOURNER EN POSITION DE REPOS AUTOMATIQUEMENT APRÈS LA LECTURE DU DISQUE**

2) UTILISEZ UN TOURNEVIS CRUCIFORME ET TOURNEZ LA VIS D'ALIGNEMENT (28) DANS LE SENS CONTRAIRE DES AIGUILLES D'UNE MONTRE, LA POSITION D'ARRÊT ET D'ÉJECTION DU BRAS DE LECTURE SE DÉPLACERA PLUS VERS L'EXTÉRIEUR DU DISQUE AVANT LA FIN DE LA LECTURE.

#### **REMARQUE :-**

- LA POSITION D'ARRÊT EST TRÈS SUBJECTIVE SELON LES CLIENTS, VEUILLEZ SÉLECTIONNER LA POSITION LA PLUS ADAPTÉE EN FONCTION DE VOTRE PROPRE COLLECTION DE DISQUES. LES RÉGLAGES D'USINE SONT BASÉS SUR LA CONFIGURATION LA PLUS COMMUNE.
- VÉRIFIEZ LA POSITION D'ARRÊT DE TEMPS EN TEMPS PENDANT L'AJUSTEMENT ET ÉVITEZ DE TROP SERRER LA VIS À L'INTÉRIEUR.

### **CONNEXION LIGNE DE SORTIE**

VOUS POUVEZ RELIER L'APPAREIL À VOTRE PROPRE SYSTEME SORTIE (25) À LA PRISE D'ENTREE AUXILIAIRE À L'AIDE D'UN CABLE RCA.

### **BRANCHEMENT AUX-IN**

BRANCHEZ UN AUTRE APPAREIL AUDIO, COMME UN LECTEUR DE CD (PORTABLE), LECTEUR MP3, LECTEUR DE CASSETTES (PORTABLE), IPOD, ETC. À CE SYSTÈME GRÂCE À UN CORDON MUNI DE PRISES DIA 3.5MM (FOURNI). BRANCHEZ UN CÔTÉ DE CE CORDON AU DIA 3.5MM. LA PRISE DES ÉCOUTEURS À L'EXTÉRIEUR DE L'APPAREIL ET L'AUTRE BOUT À LA PRISE AUX-IN (6) À L'AVANT DE L'UNITÉ.

LORSQU'IL EST BRANCHÉ AINSI, IL EST POSSIBLE DE :

- LIRE LA MUSIQUE DÉJÀ PRÉSENTE SUR L'APPAREIL BRANCHÉ.
- ENCODER ET CONVERTIR LES FICHIERS DE MUSIQUE DE L'APPAREIL BRANCHÉ PAR USB/SD EN FORMAT MP3. SUIVEZ LA PROCÉDURE DÉCRITE DANS CE MANUEL.

## TELECOMMANDE

---

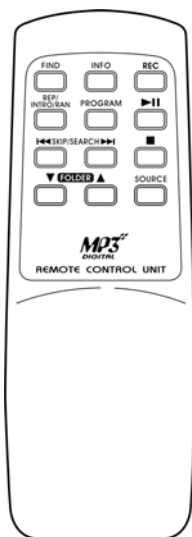

### INSTALLATION DE LA BATTERIE (BATTERIE NON FOURNIE)

LA TELECOMMANDE INFRAROUGE NECESSITE 2 BATTERIES PC DE TAILLE AAA POUR POUVOIR FONCTIONNER

### DESCRIPTION DES TOUCHES

- 1) TROUVER EN MODE MP3/WMA, APPUYEZ POUR ACTIVER LA FONCTION DE RECHERCHE PAR NOM DE FICHIER/REPertoire.
- 2) INFO EN MODE D'ARRET DE DISQUE, APPUYEZ POUR SELECTIONNER LE TAUX DE TRANSFERT D'ENCODAGE ;
- 3) REC APPUYEZ POUR ACTIVER LES FONCTIONS D'ENREGISTREMENT OU DE COPIE.
- 4) REP/INTRO/ALEATOIRE EN MODE USB/SD, APPUYEZ POUR ACTIVER LA FONCTION DE REPETITION / INTRO / ALEATOIRE
- 5) PROGRAMME EN MODE USB/SD, APPUYEZ POUR ACTIVER LA FONCTION DE PROGRAMMATION.
- 6) LECTURE/PAUSE▶|| EN MODE USB/SD, APPUYEZ UNE FOIS POUR DEMARRER LA LECTURE. APPUYEZ ENCORE POUR METTRE EN PAUSE.
- 7) SAUT/RECHERCHE AVANT▶▶▶ SAUT/RECHERCHE ARRIERE◀◀◀ APPUYEZ UNE FOIS POUR SAUTER A LA PISTE SUIVANTE, MAINTENEZ ENFONCE POUR EFFECTUER UNE RECHERCHE VERS L'AVANT. APPUYEZ UNE FOIS POUR REVENIR A LA PISTE PRECEDENTE. MAINTENEZ ENFONCE POUR EFFECTUER UNE RECHERCHE VERS L'ARRIERE.
- 8) ARRET■ EN MODE USB/SD, APPUYEZ POUR STOPPER LA LECTURE OU ANNULER LE PROGRAMME STOCKE.
- 9) REPERTOIRE HAUT▲/BAS▼ EN MODE IN MP3, APPUYEZ POUR SELECTIONNER LE REPERTOIRE SUPERIEUR OU INFERIEUR.
- 10) SOURCE EN MODE USB/SD, APPUYEZ POUR SELECTIONNER LA FONCTION USB OU SD.

## WAAR ZIT WAT:

- 1) STOFDEKSEL
- 2) LED-STROOMINDICATOR
- 3) REMOTE SENSOR
- 4) SD-KAARTGLEUF
- 5) USB-AANSLUITING
- 6) 3,5MM AUX-IN-AANSLUITING
- 7) LCD-DISPLAY
- 8) RECORDKNOP
- 9) SKIP DOWN◀◀ KNOP
- 10) SKIP UP▶▶ KNOP
- 11) PLAY/PAUSE/STOP▶||/■ KNOP
- 12) TOONARM RETURNKNOP
- 13) UITKNOP/FUNCTIESELECTEERDER
- 14) SOURCE (USB/SD) SELECTIEKNOP
- 15) FOLDER UP-KNOP
- 16) REPEAT/INTRO/RANDOM-KNOP
- 17) PROGRAMKNOP
- 18) SPINDLE-ADAPTER
- 19) STROBOSCOPISCHE ILLUMINATOR
- 20) TEGENGEWICHT
- 21) ANTISLIP
- 22) CUEHENDEL
- 23) TOONARMSLOT
- 24) 33/45-TOEREN SELECTEERDER
- 25) PITCH AANPASSING
- 26) LINE-OUT-AANSLUITING
- 27) AC-STROOMKABEL
- 28) AANPASSINGSCHROEF MET RUBBEREN AFDEKKING

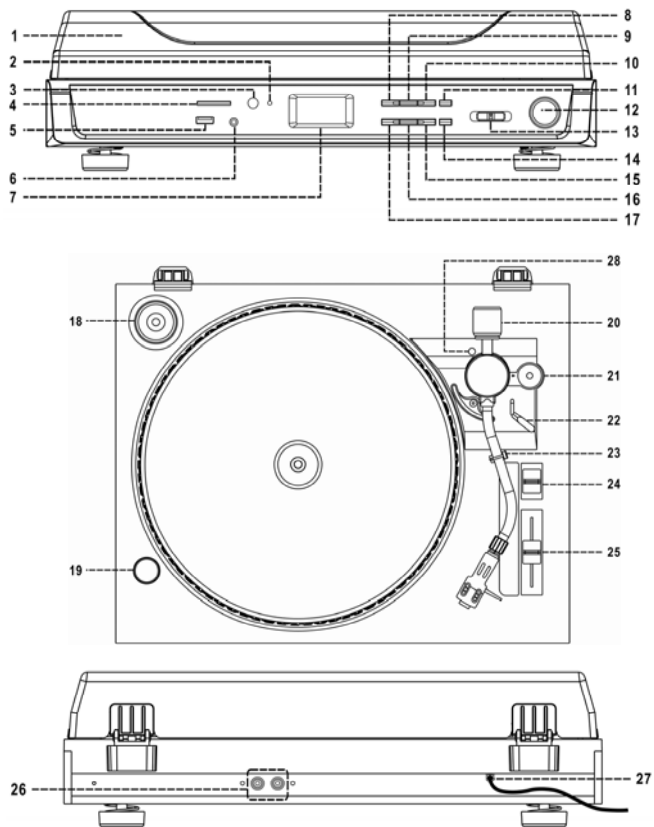

## OPGELET:

VERKEERD GEBRUIK VAN DE BESTURING, AANPASSINGEN, PRESTATIES OF PROCEDURES KAN RESULTEREN IN EEN GEVAARLIJKE BLOOTSTELLING AAN STRALING. DIT APPARAAT DIENT NIET AANGEPAST OF GEREPAREERD TE WORDEN DOOR IEMAND BEHALVE GEKWALIFICEERD ONDERHOUDSPERSONEEL.

## VOORZORGSMAATREGELEN VÓÓR GEBRUIK

### HET INSTALLEREN

- PAK ALLE ONDERDELEN UIT EN VERWIJDER HET BESCHERMINGSMATERIAAL.
- SLUIT HET APPARAAT NIET OP HET STROOMNETWERK AAN VOORDAT HET VOLTAGE VAN HET STROOMNETWERK GECONTROLEERD IS EN VOORDAT ALLE ANDERE AANSLUITINGEN GEMAAKT ZIJN.
- DEK VENILATIEGATEN NIET AF EN CONTROLEER OF ER EEN RUIMTE VAN ENKELE CENTIMETERS IS ROND HET APPARAAT VOOR DE VENTILATIE.

### HET ER IN DOEN VAN HET TEGENGEWICHT.

1. SCHUIF HET TEGENGEWICHT HELEMAAL IN DE ACHTERKANT VAN DE TOONARM TOTDAT HET HET UITEINDE BEREIKT, DRAAI HET MET DE KLOK MEE TOTDAT HET VASTKLIKT.
2. DRAAI HET TEGENGEWICHT MET DE KLOK MEE EN TERUG TOTDAT HET DE WITTE LIJN BEREIKT ZOALS AANGEGEVEN IN AFBEELDING 2.
3. DRAAI DE TEGENMARKERING TOTDAT HET STAND "1" BEREIKT.
4. DRAAI HET TEGENGEWICHT TEGEN DE KLOK IN EN NAAR BINNEN TOE TOTDAT HET DE GESCHIKTE WERKDRUK BEREIKT.

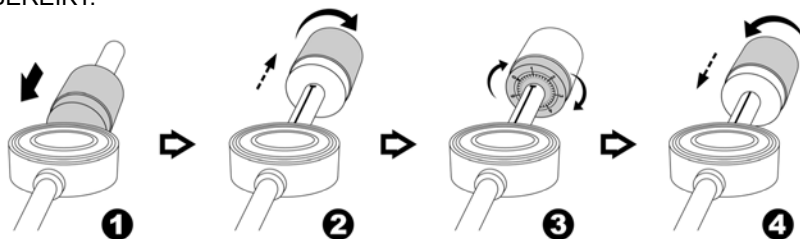

OPMERKING: DE WERKDRUK VAN DE MEEGELEVERDE STYLUS VARIEERT VAN **4 TOT 6 GRAM** VOLGENS DE CARTRIDGE-FABRIKANT. DE STYLUS HEEFT ZIJN EIGEN WERKDRUK, ZIE S.V.P. DE SPECIFICATIES.

## HET AANSLUITEN

1. SLUIT HET STROOMSNOER (27) AAN OP HET STOPCONTACT.
2. ZET DE FUNCTIESELECTEERDER (13) OP DE "PHONO OF USB/SD" FUNCTIE. WANNEER HET ACHTERGRONDLICHT OP HET LCD-SCHERM BRANDT, DAN BETEKENT DAT DE DE VOEDING NORMAAL IS. NU IS UW SYSTEEM GEREED OM MUZIEK AF TE SPELEN.

## HET AFSPLEEN VAN MP3/WMA TRACKS VIA USB-OPSLAGMEDIA OF GEHEUGENKAART. HET AANSLUITEN.

HET SYSTEEM IS IN STAAT OM ALLE MP3/WMA-BESTANDEN DE DECODEREN EN AF TE SPELEN WELKE OPGESLAGEN ZIJN IN DE GEHEUGENMEDIA MET USB-AANSLUITING OF SD/MMC-GEHEUGENKAART.

1. STEL DE FUNCTIESELECTEERDER (13) IN OP USB/SD-MODUS EN DRUK DAN OP DE SOURCE-KNOP (14) OM "USB OF KAARTMODUS" TE SELECTEREN.
  2. STEEK DE USB-STEKKER ER IN MET HET 'GEZICHT' NAAR BOVEN TOE EN CONTROLEER OF HET ER HELEMAAL IN ZIT, OF STEEK DE GEHEUGENKAART ER IN IN DE RICHTING VAN DE PIJL ZOALS AANGEGEVEN OP DE LABEL AAN DE ONDERKANT VAN DE GEHEUGENKAARTGLEUFDEKSEL. STEEK HET ER RECHT IN ZONDER TE BUIGEN.
- **HET OP ZIJN KOP ER INSTEKEN VAN DE USB KAN HET AUDIOSYSTEEM OF DE OPSLAGMEDIA (USB-THUMBDRIVE / SD-/MMC-KAART) CONTROLEER OM ER ZEKER VAN TE ZIJN DAT DE RICHTINGEN GOED ZIJN VOORDAT U DE AANSLUITING MAAKT.**
3. HET SYSTEEM ZAL AUTOMATISCH BEGINNEN MET HET LEZEN VAN DE OPSLAGMEDIA NA HET AANSLUITEN EN HET LCD-DISPLAY (7) ZAL HET TOTAAL AANTAL MP3-/WMA-BESTANDEN EN HET TOTAAL AANTAL GEDETECTEERDE MAPPEN TONEN.

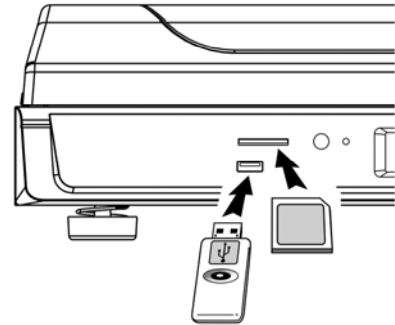

- **AFSPEEL- / PAUZE- EN STOPMODUS ▶||/■**

1. DRUK OP DE "PLAY/PAUSE/STOP" KNOP (11) OM HET AFSPLEEN TE BEGINNEN. DE EERSTE TRACK ZAL DAN BEGINNEN MET AFSPLEEN..
2. OM HET AFSPLEEN TE ONDERBREKEN DRUK ÉÉNMAAL OP DE "PLAY/PAUSE/STOP" KNOP (11) EN DE AFSPEELTIJD ZAL STOPPEN EN KNIPPEREN OP HET LCD-DISPLAY (2). DRUK ER NOGMAALS OP OM HET NORMALE AFSPLEEN TE CONTINUEREN.
3. WANNEER DE "PLAY/PAUSE/STOP" LANGER DAN 2 SECONDEN IN DE AFSPEELMODUS INGEDRUKT GEHOUDEN WORDT, DAN GAAT HET SYSTEEM NAAR DE STOPMODUS.

- **OVERSLAAN/ZOEKMODUS (SKIP/SEARCH UP ▶▶ / SKIP/SEARCH DOWN ◀◀)**

1. WANNEER TIJDENS HET AFSPLEEN OF DE PAUZEMODUS OP DE 'SKIP UP' KNOP (10) GEDRUKT WORDT, DAN ZAL HET NAAR DE VOLGENDE TRACK GAAN EN HET TRACKNUMMER TONEN EN DAARNA IN DE AFSPEEL- OF PAUZEMODUS BLIJVEN.
2. WANNEER TIJDENS HET AFSPLEEN OF DE PAUZEMODUS OP DE 'SKIP DOWN' KNOP (9) GEDRUKT WORDT, HET GAAT NAAR HET BEGINPUNT VAN DE TRACK, HET OORSPRONKELIJKE TRACKNUMMER WORDT GETOOND EN DAARNA VERBLIJFT HET IN DE AFSPEEL- OF PAUZEMODUS.
3. HET NOGMAALS INDRUKKEN, NA STAP 2, VAN DE "SKIP DOWN" KNOP (9) ZAL HET SYSTEEM TERUGBRENGEN NAAR DE VORIGE TRACK EN IN DE AFSPEEL- EN PAUZEMODUS VERBLIJVEN.
4. WANNEER DE "SKIP UP/DOWN" KNOP (9) INGEDRUKT GEHOUDEN WORDT TIJDENS HET AFSPLEEN VAN EEN CD/MP3 DAN ZAL DE AFSPELENDE TRACK SNEL VOORUIT- OF ACHTERUITGESPOELD WORDEN TOTDAT DE KNOP LOSGELATEN WORDT.

**OPMERKING:** HET SYSTEEM ZAL GEDEMPPT WORDEN TIJDENS HET ZOEKEN IN OMHOOG-/OMLAAGMODUS.

- **MAP-OMHOOGBEDIENING.**

1. DRUK OP DE "FOLDER UP" KNOP (15) EN HET 'FOLDER NO.' GAAT OMHOOG.
2. DRUK OP DE SKIP UP▶▶ (10) " OF DE SKIP DOWN ◀◀ (9) KNOP, HET 'TRACK NO.' WIJZIGT.
3. ALS DE GEWENSTE TRACK GESELECTEERD IS, DRUK DAN OP DE CD "PLAY/PAUSE/STOP" KNOP (11) OM HET AFSPLEEN TE BEGINNEN.

### OPMERKING

- HET SYSTEEM KAN ALLEEN BESTANDEN LEZEN IN HET MP3- EN WMA-FORMAAT VIA DE USB-POORT OF DE SD-KAARTGLEUF.
- **WANNEER HET SYSTEEM OP EEN MP3-SPELER IS AANGESLOTEN VIA DE USB-AANSLUITING DAN KAN HET ZIJN DAT DOOR VARIATIES IN HET MP3-CODERINGSFORMAAT SOMMIGE MP3-SPELERS NIET IN STAAT ZIJN OM AF TE SPELEN VIA DE USB-AANSLUITING. DIT BETREFT GEEN STORING IN HET SYSTEEM.**

### ID3(TRACK/ALBUMTITEL) FUNCTIE (VIA DE AFSTANDBEDIENING)

1. DRUK OP DE "INFO" KNOP TIJDENS HET AFSPLEEN VAN MP3/WMA-DISKS EN DE TRACKTITEL WORDT WEERGEGEVEN. DRUK NOGMAALS OP DE "INFO" KNOP OM DE FUNCTIE UIT TE SCHAKELEN.

## TRACKTITEL/MAPNAAM ZOEKFUNCTIE (VIA DE AFSTANDBEDIENING)

U KUNT DE TRACK OP TITEL/MAPNAAM ZOEKEN IN DE DISK IN DE STOPMODUS: -

1. DRUK ÉÉN KEER OP DE "FIND" (VINDEN) KNOP DAARNA OP DE "SKIP UP" (OF SKIP DOWN) KNOP (9). U KUNT DE TITEL VAN ELKE SONG ÉÉN VOOR ÉÉN OP ALFABET ZOEKEN EN WEERGEVEN OP HET LCD-SCHERM. DRUK DAARNA OP DE "PLAY/PAUSE/STOP" KNOP (11) OM HET AFSPLEEN VAN DE GESELECTEERD TRACK TE BEGINNEN.
2. DRUK NOGMAALS OP DE "FIND" KNOP EN DE NAAM VAN DE MAP WORDT GETOOND. DRUK DAARNA OP DE "SKIP UP" KNOP (10) (OF SKIP DOWN) KNOP (9) OM DE GEWENSTE MAP TE SELECTEREN EN DRUK OP DE CD "PLAY/PAUSE/STOP" KNOP (11) OM HET AFSPLEEN TE BEGINNEN VAN ALLE TRACKS DIE ZICH IN DE GESELECTEERDE MAP BEVINDEN.

### OPMERKING:

- IN HET GEVAL ER GEEN NAAM TOEGEWEEZEN IS AAN DE TRACK VERSCHIJNT "NOFILE" OP HET LCD-DISPLAY (2).
- ALS ER GEEN MAP IN HET MEDIUM GELEZEN WORDT, DAN VERSCHIJNT "ROOT" OP HET LCD-SCHERM (7).
- HET LCD-SCHERM ONDERSTEUNT ALLEEN DE ENGELSE TAAL.



### MP3-/WMA-TRACKFORMAAT VEREISTEN:

- MP3-BIT RATE : 32 KBPS~256 KBPS EN WMA-BITRATE: 32 KBPS ~ 320 KBPS
- DE PRESTATIES VAN HET DE MP3-DISK IS AFHANKELIJK VAN DE KWALITEIT VAN DE OPNAME EN DE OPNAME METHODE. BOVENDIEN IS DE ZOEK LEAD-TIME VOOR EEN MP3-CD LANGER DAN EEN GEWONE CD VANWEGE HET ANDERE FORMAAT.

## ● HERHAAL-/INTRO- EN WILLEKEURIGE MODUS

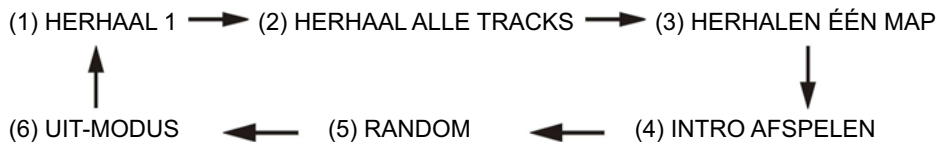
DRUK OP DE REPEAT/INTOR/RANDOM-KNOP VÓÓR OF TIJDENS HET SPELEN VAN EEN ENKELE TRACK, ENKELE MAP (ALLEEN MP3) OF ALLE TRACKS KUNNEN AFGESPEELD WORDEN IN EEN ANDERE MODUS ZOALS AANGEGEVEN IN HET VOLGENDE:



AFSPEELMODUS	INDICATOR OP HET LCD-SCHERM
HERHAAL ÉÉN TRACK	
HERHAAL ALLE TRACKS.	 ALLES
HERHAAL ÉÉN MAP	 <b>FOLDER</b>
INTRO AFSPLEENMODUS	INTRO
RANDOMMODUS	RANDOM
UITMODUS	-----

## ● HERHAALD AFSPLEEN

U KUNT HERHAALDELIJK NAAR DE GEWENSTE TRACKS OF MAP LUISTEREN D.M.V. DEZE FUNCTIE.

## ● INTRO'S AFSPLEEN

U KUNT LUISTEREN NAAR HET BEGIN (10 SECONDEN) VAN ELKE TRACK OP EEN CD D.M.V. DEZE FUNCTIE EN HIERMEE DUS TIJDBESPAREN IN HET ZOEKEN NAAR DE GEWENSTE SONG.

## ● WILLEKEURIG AFSPLEEN

U KUNT ALLE TRACKS OF MAPPEN OP WILLEKEURIGE VOLGORDE BELUISTEREN MET DEZE FUNCTIE.

## HET PROGRAMMEREN VAN DE TRACKS

TOT 32 TRACKS KUNNEN GEPROGRAMMEERD WORDEN VOOR MP3-/WMA-BESTAND OM AFGESPEELD TE WORDEN IN ELKE VOLGORDE. CONTROLEER, VÓÓR GEBRUIK, DAT HET SYSTEEM ZICH IN DE STOPMODUS BEVINDT, VOORDAT ER GEPROGRAMMEERD WORDT:-

1. STEL DE USB-/SD-MODUS IN EN STEL DE STOPMODUS IN.
2. DRUK OP DE "PROGRAM" KNOP (17) EN "PROG" ZAL OP HET LCD-DISPLAY VERSCHIJNEN (7) BOVENDIEN ZAL HET HET PROGRAMNR. AANGEVEN EN DE CIJFERST VOOR HET TRACKNR. DAT GEPROGRAMMEERD MOET WORDEN.
3. SELECTEER EEN GEWENSTE TRACK DOOR OP DE SKIP UP  (10) OF DOWN  (9) KNOPPEN TE DRUKKEN.
4. DRUK OP DE "PROGRAM" KNOP OM DE TRACK IN HET GEHEUGEN OP TE SLAAN.
5. HERHAAL DE STAPPEN 3 EN 4 OM EXTRA TRACKS IN HET GEHEUGEN OP TE SLAAN.
6. DRUK, WANNEER ALLE GEWENSTE TRACKS GEPROGRAMMEERD ZIJN, OP DE CD "PLAY/PAUSE/STOP"-KNOP  (11) OM DE DISK IN DE TOEGEWEEZEN VOLGORDE AF TE SPELEN.
7. DRUK, OM ALLE GEPROGRAMMEERDE BESTANDEN TE ANNULEREN, OP DE "STOP" KNOP OP DE AFSTANDBEDIENING TOTDAT "PROG" VAN HET LCD-DISPLAY (7) VERDWIJNT.

## **DECODEREN VAN CD/PHONO IN EEN MP3-BESTAND.**

HET SYSTEEM IS IN STAAT OM PHONO IN HET MP3-FORMAAT TE CODEREN EN HET OP TE NEMEN IN HET GEHEUGENMEDIUM D.M.V. DE USB-POORT OF SD-/MMC-KAART.

### **A) PHONO DECODEREN**

- 1) ZET DE FUNCTIEKNOP OP "PHONO" EN DRUK DAN DIRECT OP DE "●REC" KNOP (3).
- 2) OP HET LCD-SCHERM VERSCHIJNT HET WOORD "**USB CARD**" EN HET KNIPPERT, DRUK DAN OP SKIP UP ►► (10) OF DOWN ◄◄(9) KNOPPEN. SELECTEER DE GEWENSTE BRON (USB OF SD) VOOR HET DECODEREN.
- 3) DRUK DAN OP DE "●REC " KNOP (8), OP HET LCD-SCHERM VERSCHIJNT "◄►" EN "**REC**" EN HET KNIPPERT, HET SYSTEEM BEGINT NA ENKELE SECONDEN MET DE DECODERINGMODUS.
- 4) BEGIN HET AFSPLEN BIJ DE PHONO MET DE TRACK WELKE U OP WILT NEMEN OP DE USB.
- 5) HOUDT NA HET OPNEMEN DE "●REC " KNOP (8) INGEDRUKT TOT DAT HET LCD-SCHERM STOPT MET KNIPPEREN EN GA TERUG NAAR DE "PHONO" MODUS.

#### **OPMERKING:**

- DE OPNAMESNELHEID IS 1:1 EN VOLGENS DE DAADWERKLIJKE AFSPEELTIJD VAN DE CD-TRACK.
- HET SYSTEEM ZAL EEN "AUDIO" MAP AANMAKEN EN DAAR DE GEDECODEERDE TRACK IN OPSLAAN.
- HET OPNAMEFORMAAT IS VOORAF INGESTELD OP DE MP3-BITRATE: 128 KBPS, SAMPLINGRATE : 44,1KHZ
- ER WORDT GEEN TRACKTITEL OPGENOMEN TIJDENS DE DECODEERMODUS
- DRUK NOGMAALS OP DE "RECORD" KNOP OM HET OPNEMEN TE ONDERBREKEN TIJDENS DE OPNAMEMODUS.
- **HET OPNEMEN ZAL PAS VOLTOOID ZIJN WANNEER DE GEHELE TRACK GEDECODEERD IS, WANNEER HET DECODEERPROCES IN DE TUSSENTIJD ONDERBROKEN WORDT, DAN WORDT ER GEEN TRACK OPGENOMEN NOCH OPGESLAGEN IN DE USB- OF SD/MMC-KAART.**

### **B) HET KOPIËREN VAN EEN MP3-/WMA-BESTAND**

HET SYSTEEM MAAKT HET KOPIËREN VAN HET BESTAND VANAF USB NAAR SD OF SD NAAR USB PER BESTAND OF ALLE BESTANDEN MOGELIJK.

#### **I) HET KOPIËREN VAN 1 TRACK:**

1. DRUK OP DE "●REC" KNOP (8) TIJDENS HET AFSPLEN VAN DE TE KOPIËREN TRACK, OP HET APPARAAT VERSCHIJNT "◄►" EN "**REC**" EN HET KNIPPERT. HET KOPIËREN IS NU BEZIG.
2. NA HET VOLTOOIEN VAN HET KOPIËREN ZAL HET APPARAAT AUTOMATISCH STOPPEN MET AFSPLEN.

#### **II) HET KOPIËREN VAN ALLE BESTANDEN:**

1. SLUIT HET USB-OPSLAGMEDIUM AAN OF STEEK SD-/MMC-KAART ER IN EN GA NAAR DE "STOP" MODUS NADAT HET APPARAAT AFGELEZEN HEEFT.
2. DRUK OP DE "●REC" KNOP (8) , OP HET APPARAAT VERSCHIJNT "◄►" EN "**REC**" EN HET KNIPPERT. HET KOPIËREN IS NU BEZIG.
3. NA HET VOLTOOIEN VAN HET KOPIËREN ZAL HET APPARAAT AUTOMATISCH STOPPEN MET AFSPLEN.

#### **OPMERKING:**

- WANNEER DE "●REC" KNOP INGEDRUKT WORDT TIJDENS HET AFSPLEN VANAF DE USB- OF SD-BRON, DAN ZAL HET BESTAND GEKOPIEERD WORDEN VANAF DE USB NAAR SD OF OMGEKEERD.
- HET SYSTEEM ZAL EEN "FCOPY" MAP AANMAKEN EN DE GEKOPIEERDE TRACK ER IN OPSLAAN.

### **C) HET DECODEER BITRATE (VIA DE AFSTANDBEDIENING)**

U KUNT DE GEWENSTE BITRATE SELECTEREN TIJDENS HET DECODEREN VANAF CD OF PHONO NAAR USB; DE SELECTEERBARE MOGELIJKHEDEN ZIJN 32 / 64 / 96 / 128 / 192 EN 256 KBPS.

- 1) STEL DE "PHONO" FUNCTIE (13) IN EN BLIJF IN DE STOPMODUS.
- 2) DRUK OP DE "INFO" FUNCTIE EN HET LCD-DISPLAY ZAL DE STANDAARD BITRATE (128 KBPS) TONEN.
- 3) DRUK OP DE SKIP ►► (10) OF KNOP ◄◄ (9) OM DE GEWENSTE BITRATE VOOR HET DECODEREN TE SELECTEREN.
- 4) DRUK NOGMAALS OP "INFO" OM DE INSTELLING TE BEVESTIGEN EN HET LCD-DISPLAY (7) GAAT VERDER MET DE "PHONO" MODUS.

### **HET WISSEN VAN BESTANDEN OP DE USB- / SD-KAART (VIA DE AFSTANDBEDIENING)**

HET SYSTEEM IS IN STAAT OM BESTANDEN IN DE USB-PENDRIVE OF SD-KAART TE WISSEN VIA DE VOLGENDE PROCEDURE:

#### **A) HET WISSEN VAN ÉÉN BESTAND**

1. HOUD DE "INFO" KNOP VOOR 3 SECONDEN INGEDRUKT EN OP HET LCD-DISPLAY (7) VERSCHIJNT : (DEL -001).
2. DRUK OP DE SKIP FORWARD ►► OF SKIP BACKWARD ◄◄ KNOP OM HET BESTAND TE SELECTEREN WAT GEWIST MOET WORDEN.
3. DRUK OP DE "REC" KNOP OM NAAR DE "JA / NEE" MODUS TE GAAN EN DAARNA OP DE SKIP FORWARD ►► OF SKIP BACKWARD ◄◄ OM "YES" OF "NO" TE SELECTEREN.
4. DRUK NOGMAALS OP DE "REC" KNOP OM DE INSTELLING TE BEVESTIGEN.

## **B) HET WISSEN VAN ALLE BESTANDEN**

1. HOUD DE "INFO" KNOP VOOR 3 SECONDEN INGEDRUKT EN OP HET LCD-DISPLAY (7) VERSCHIJNT : (DEL-001).
2. HOUD DE "INFO" KNOP OM NAAR DE "JA / NEE" MODUS TE GAAN EN DAARNA OP DE SKIP FORWARD ►► OF SKIP BACKWARD ◄◄ OM "YES" OF "NO" TE SELECTEREN.
3. DRUK NOGMAALS OP DE "REC" KNOP OM DE INSTELLING TE BEVESTIGEN.

**OPMERKING:** ALLE BESTANDEN IN HET USB-OPSLAGMEDIUM OF SD-KAART ZULLEN VOLLEDIG GEWIST WORDEN NA HET BEVESTIGEN VAN "YES".

## **HET VERWIJDEREN VAN DE USB / GEHEUGENKAART**

OM DE USB / GEHEUGENKAART TE VERWIJDEREN, SCHAKEL HET APPARAAT UIT OF SCHAKEL DE FUNCTIEMODUS EERST OM NAAR CD, AUX OF TUNER. M.B.T. DE USB-POORT: ONTKOPPEL HET DOOR HET DIRECT UIT DE USB-AANSLUITING TE TREKKEN; M.B.T. DE KAART: DRUK DE GEHEUGENKAART NAAR BINNEN TOE EN LAAT HET LOS, NU KAN DE KAART GEDEELTELIJK GEËJECTEERD WORDEN EN KUNT U HET HANDMATIG VERWIJDEREN.

## **GRAMMAFOONPLAAT**

### **A) BEDIENING**

- VERWIJDER DE STYLUSBESCHERMING
- CONTROLEER OF DE TOONARM LOS IS VAN DE TOONARMSTEUN VOORDAT HET GEBRUIKT GAAT WORDEN EN WEER VASTGEZET IS NA GEBRUIK.

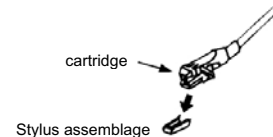

1. SELECTEER DE "PHONO" FUNCTIE VIA DE FUNCTIESELECTEERDER (13)
2. STEL DE SNELHEIDSSELECTOR (24) IN OP DE JUISTE POSITIE AFHANKELIJK VAN DE PLAAT DIE AFGESPEELD GAAT WORDEN.
3. LEG DE PLAAT OP DE DRAAITAFEL (GEBRUIK DE SPINDELADAPTER INDIEN NODIG).
4. ZET DE CUEHENDEL (22) IN DE OMHOOGPOSITIE.
5. HAAL DE TOONARM VAN DE ONDERSTEUNING EN BEWEEG HET LANGZAAM NAAR DE PLAAT. DE DRAAITAFEL ZAL BEGINNEN TE DRAAIEN EN DE TOONARM POSITIONEREN BOVEN DE GEWENSTE POSITIE VAN DE PLAAT.
6. HAAL DE CUEHENDEL (22) NAAR BENEDEN. DE TOONARM ZAL LANGZAAM OP DE PLAAT NEERDALEN EN HET AFSPLEN BEGINNEN.
7. AAN HET EINDE VAN DE PLAAT ZAL DE TOONARM AUTOMATISCH NAAR DE ONDERSTEUNING TERUGGAAN.
8. OM HANDMATIG TE STOPPEN, TIL DE TOONARM OP VAN DE PLAAT EN ZET HET OP DE ONDERSTEUNING.

### ● **AFSPELEN TIJDELIJK ONDERBREKEN**

STEL DE CUEHENDEL (22) OMHOOG, DIT ZAL DE TOONARM OMHOOG TILLEN EN HET AFSPLEN TIJDELIJK ONDERBREKEN.

### ● **EJECTEREN.**

HET INDRUKKEN VAN DE EJECT-KNOP (12) TIJDENS HET AFSPLEN ZAL DE TOONARM ONMIDDELLIJK DOEN TERUGKEREN NAAR DE ONDERSTEUNING.

### **OPMERKING:**

- **I.V.M. HET FEIT DAT DE LENGTE VAN IEDERE PLAAT VERSCHILT KAN HET ZIJN DAT DE TOONARM NIET AUTOMATISCH KAN TERUGKEREN NA HET AFSPLEN VAN EEN PLAAT. DRUK OP DE EJECT KNOP EN BRENG DE TOONARM TERUG NAAR DE ONDERSTEUNING.**
- **GEBRUIKERS DIENEN NIET OVER TE SCHAKELN OP EEN MAGNETISCH CARTRIDGE SYSTEEM OMDAT HET APPARAAT DAN GEEN CONTACT MEER KAN MAKEN MET EEN AUX-IN OF MUSICCENTER.**

### **B) AANPASSINGEN**

#### **ANTISLIPBEHEER**

- STEL HET ANTISLIPBEHEER (21) IN OP DE POSITIE DIE OVEREENKOMT MET DE AANGEPASTE STYLUS WERKDRIJK. WANNEER DE WERKDRIJK 2 GRAM IS, DAN DIENT HET ANTISLIPBEHEER OOK OP 2 INGESTELD TE WORDEN.

#### **DRAAITAFELSNELHEID AANPASSING**

- BEKIJK TIJDENS HET AFSPLEN VAN EEN PLAAT DE STROBOSCOPISCHE STROOK KALLIBRATIEPUNTEN VIA DE STROBOSCOPISCHE LENS. DE BOVENSTE IS VOOR 33 TOEREN EN DE MIDDELSTE IS VOOR 45 TOEREN.
- WANNEER DE STROBOSCOPISCHE PUNTEN NAAR RECHTIS LIJKEN TE ZWEVEN DAN BETEKENT DAT DE DRAAITAFEL LANGZAMER DRAAIT DAN DE NOMINALE SNELHEID. DRAAI DE PITCH CONTROL (25) IN DE "+" RICHTING. WANNEER DE STROBOSCOPISCHE PUNTEN NAAR LINKS LIJKEN TE ZWEVEN DAN BETEKENT DAT DE DRAAITAFEL LANGZAMER SNELLER DAN DE NOMINALE SNELHEID. DRAAI DE PITCH CONTROL (25) IN DE "-" RICHTING.
- PAS DE PITCH CONTROL (25) AAN TOTDAT DE STROBOSCOPISCHE PUNTEN STATIONAIR LIJKEN TE ZIJN ZONDER NAAR RECHTS OF LINKS TE BEWEGEN.

### HET AANPASSEN VAN DE TOONARMSTOPPOSITIE.

- DE POSITIE VAN DE TOONARM VOOR HET VOLLEDIG AF SPELEN EN TERUGKEREN NAAR DE ONDERSTEUNING KAN AANGEPAST WORDEN M.B.V. DE AANPASSINGSSCHROEF (28) OP DE VOLGENDE WIJZE:

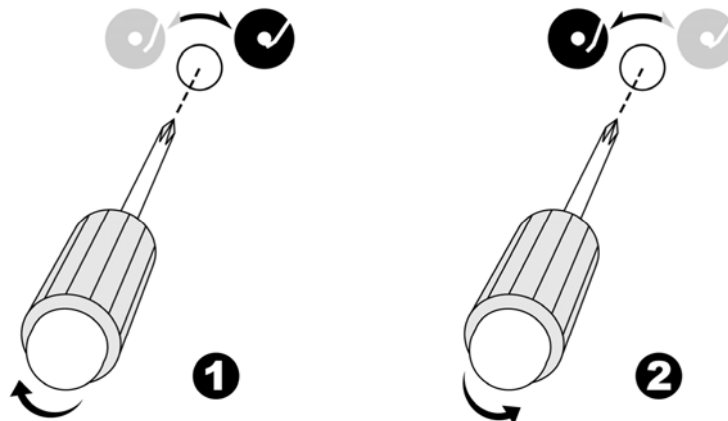

HAAL EERST, VOORDAT DE AANPASSING UITGEVOERD WORDT HET GAT AFDEKKENDE RUBBER:

#### **A) WANNEER HET SYSTEEM DE PLAAT NIET VOLLEDIG KAN AF SPELEN EN TE VROEG TERUGKEERT.**

1) GEBRUIK EEN KRUISKOPSCHROEVENDRAAIER EN DRAAI DE AANPASSINGSSCHROEF (28) IN HET GAT MET DE KLOK MEE, HET STOPPEN EN EJECTEREN VAN DE TOONARM ZAL MEER NAAR HET MIDDE VAN DE PLAAT BEWEGEN VÓÓR DE HET VOLLEDIG AF SPELEN.

#### **B) WANNEER HET SYSTEEM NIET AUTOMATISCH KAN TERUGKEREN NA HET AF SPELEN VAN DE PLAAT.**

2) GEBRUIK EEN KRUISKOPSCHROEVENDRAAIER EN DRAAI DE AANPASSINGSSCHROEF (28) IN HET GAT TEGEN DE KLOK IN, HET STOPPEN EN EJECTEREN VAN DE TOONARM ZAL VERDER AF VAN MIDDE VAN DE PLAAT PLAATSVINDEN VÓÓR DE HET VOLLEDIG AF SPELEN.

#### **OPMERKING:**

- DE STOPPOSITIE IS SUBJECTIEF ONDER DE VERSCHILLENDE KLANTEN, SELECTEER DE MEEST GESCHIKTE POSITIE GEBASEERD OP UW PLATENCOLLECTIE. DE EX-FABRIEKSINSTELLING IS GEBASEERD OP DE MEEST VOORKOMENDE SJABLOON.
- CONTROLEER DE STOPPOSITIE REGELMATIG TIJDENS HET AANPASSEN EN VERKOM DAT DE SCHROEF AAN DE BINNENKANT TE VER GEDRAAID WORDT.

### **LINE-OUT-AANSLUITING**

U KUNT HET SYSTEEM AANSLUITEN OP UW EIGEN HIFI-SYSTEEM DOOR DE LINE-OUT-AANSLUITING (26) OP DE AUX INVOERAANSLUITING TE VERBINDEN D.M.V. EEN RCA-KABEL.

### **AUX-IN-AANSLUITING**

SLUIT EEN AUDIO-APPARAAT, BIJVOORBEELD EEN (DRAAGBARE) CD-SPELER, EEN MP3-SPELER, EEN (DRAAGBARE) CASSETTESPELER, EEN IPOD ENZ., AAN OP DIT SYSTEEM VIA EEN SNOER MET AANSLUITINGSTEKKERS VAN 3,5 MM IN DIAMETER (MEEGELEVERD).

SLUIT HET ENE UITEINDE VAN DIT SNOER AAN OP DE KOPTELEFOON AANSLUITING VAN 3,5 MM IN DIAMETER OP HET EXTERNE APPARAAT EN HET ANDERE UITEINDE IP DE AUX-IN-AANSLUITING (6) AAN DE VOORZIJDEN VAN HET APPARAAT.

WANNEER OP DEZE WIJZE AANGESLOTEN, DAN IS HET MOGELIJK OM:

- DE MUZIEK AF TE SPELEN OP HET REEDS AANGESLOTEN APPARAAT;
- DE MUZIEKBESTANDEN TE CODEREN EN TE CONVERTEREN VANUIT HET OP USB/SD AANGESLOTEN APPARAAT IN MP3-FORMAAT.

VOLG DEZELFDE PROCEDURE ZOALS BESCHREVEN IN DEZE GEBRUIKSAANWIJZING.

## AFSTANDBEDIENING

---

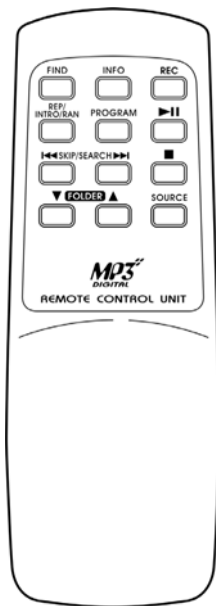

### BATTERIJ INSTALLATIE (BATTERIJ NIET MEEGELEVERD)

DE INFRAROOD UITZENDER HEEFT 2 PCS AAA BATTERIJDEN NODIG OM TE FUNCTIONEREN.

### KNOP BESCHRIJVING

- |                          |  |
|--------------------------|--|
| 1) FIND                  | DRUK HIEROP IN DE MP3-/WMA-MODUS OM DE BESTANDS- /MAPNAAM ZOEKFUNCTIE TE ACTIVEREN.                                      |
| 2) INFO                  | DRUK IN DE PHONO-STOPMODUS HIEROP OM DE CODERINGSBITRATE TE SELECTEREN   |
| 3) REC                   | DRUK HIEROP OM DE OPNAME- OF KOPIEERFUNCTIE TE ACTIVEREN.  |
| 4) REP/INTRO/RAN         | DRUK HIEROP IN DE USB-/SD-MODUS OM DE HERHAAL- / INTRO- / EN RANDOMFUNCTIE TE ACTIVEREN.                                 |
| 5) PROGRAM               | DRUK HIEROP IN DE USB-/SD-MODUS OM DE PROGRAMMEERFUNCTIE TE ACTIVEREN.   |
| 6) PLAY/PAUSE▶           | DRUK IN DE USB-/SD-MODUS HIER ÉÉN KEER OM OP HET AFSPELEN TE STARTEN. DRUK ER NOGMAALS OP OM NAAR DE PAUSEMODUS TE GAAN. |
| 7) SKIP/SEARCH FORWARD▶▶ | DRUK HIER EENMAAL OP OM NAAR DE VOLGENDE TRACK TE GAAN, HOUD HET INGEDRUKT OM VOORUIT TE SPOELEN.                        |
| SKIP/SEARCH BACKWARD ◀◀  | DRUK HIER EENMAAL OP OM NAAR DE VORIGE TRACK TE GAAN, HOUD HET INGEDRUKT OM TERUG TE SPOELEN.                            |
| 8) STOP■                 | DRUK HIEROP IN DE USB-/SD-MODUS OM HET AFSPELEN TE STOPPEN OF OM HET OPGESLAGEN PROGRAMMA TE ANNULEREN.                  |
| 9) FOLDER UP▲/DOWN▼      | DRUK, IN DE MP3-MODUS, HIER OP OM EEN MAP NAAR BOVEN OF BENEDEN TE SELECTEREN.   |
| 10) SOURCE               | DRUK HIER OP IN DE USB-/SD-MODUS OM DE USB- OF SD-FUNCTIE TE SELECTEREN.   |