

MARQUANT[®]

MTT-02

DRAAITAFEL PLL RADIO

CD/USB/SD-SPELER

PLATINE PLL RADIO LECTEUR

CD/USB/SD

TURNTABLE PLL RADIO CD/USB/SD

ENCODE PLAYER

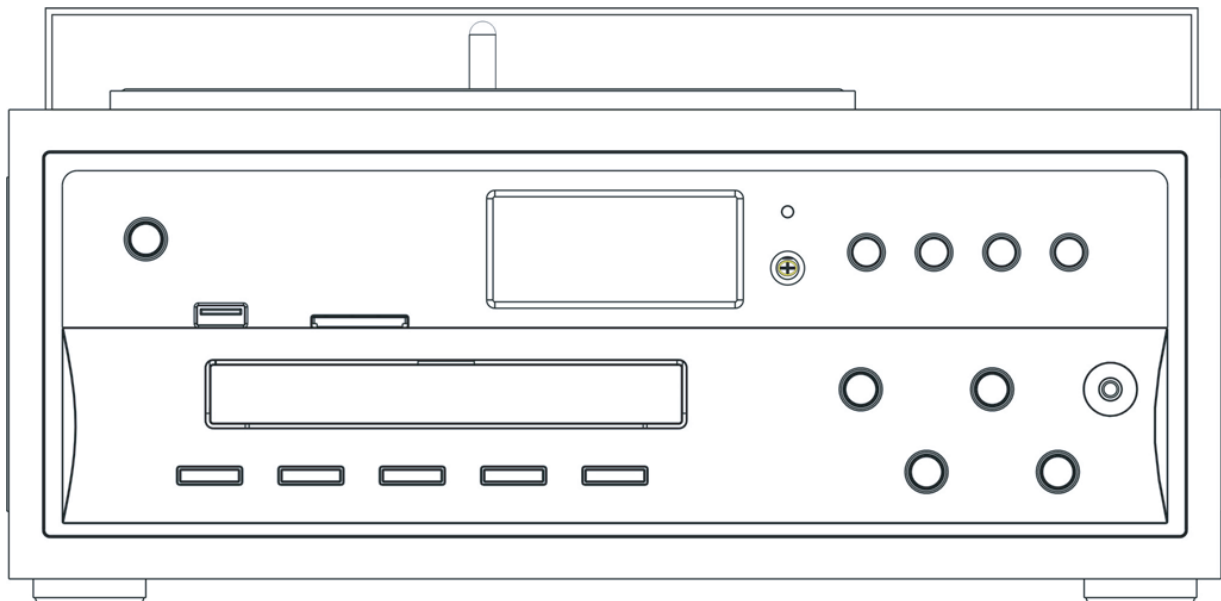

GEBRUIKSHANDLEIDING

MANUEL D'UTILISATION

INSTRUCTION MANUAL

Een disk laden

- Druk op OPEN/CLOSE.
- Plaats een disk (bedrukte zijde omhoog) in de houder.
- Druk nogmaals op OPEN/CLOSE om de houder te sluiten.

Het uitleesvenster vertoont het totaal aantal tracks van de disk.

BEDIENINGEN EN FUNCTIES

1. COVER VAN DRAAITAFEL
2. RECORD TOETS
3. MEMORY/CLOCK INSTELTOETS
4. CD OPEN/CLOSE TOETS
5. MENU TOETS
6. ALBUM/PRESET OMHOOGTOETS
7. HOOFDTELEFOONINGANG
8. ALBUM/PRESET OMLAAGTOETS
9. VOLUME + TOETS
10. VOLUME - TOETS
11. STANDBY-INDICATOR
12. LCD-UITLEESVENSTER
13. STANDBY-TOETS
14. AFSTANDSSENSOR
15. SD/MMC KAARTINGANG
16. USB-INGANG
17. CD-KLEPJE
18. SKIP+ /TUNER OMHOOGTOETS
19. STOP / BANDTOETS
20. START/PAUSE TOETS

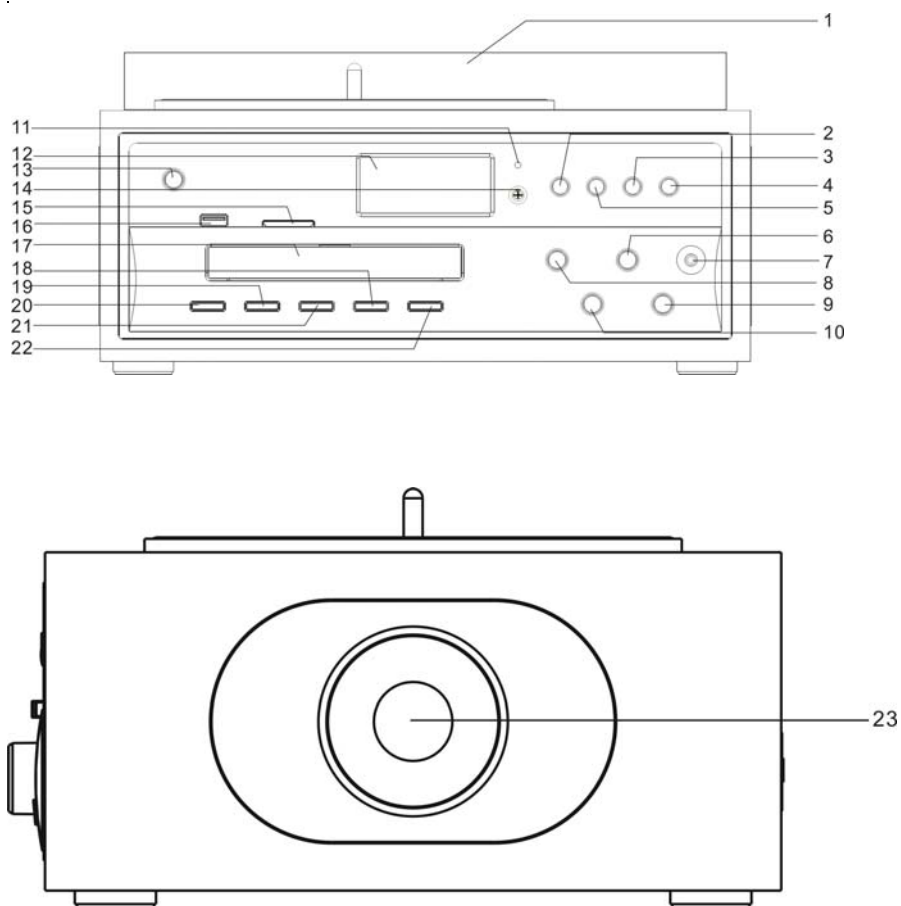

21. SKIP- /TUNER OMLAAGTOETS
22. FUNCTIETOETS
23. LUIDSPREKER
24. FM DRAADANTENNE
25. AUX IN JACK
26. LIJN UIT JACK
27. VOEDINGSKABEL
28. DRAAITAFEL
29. 45 TPM ADAPTER
30. SNELHEIDSSCHAKELAAR 33 / 45 /78
31. TOONARM
32. NAALD
33. LUIDSPREKER LINKS EN RECHTS

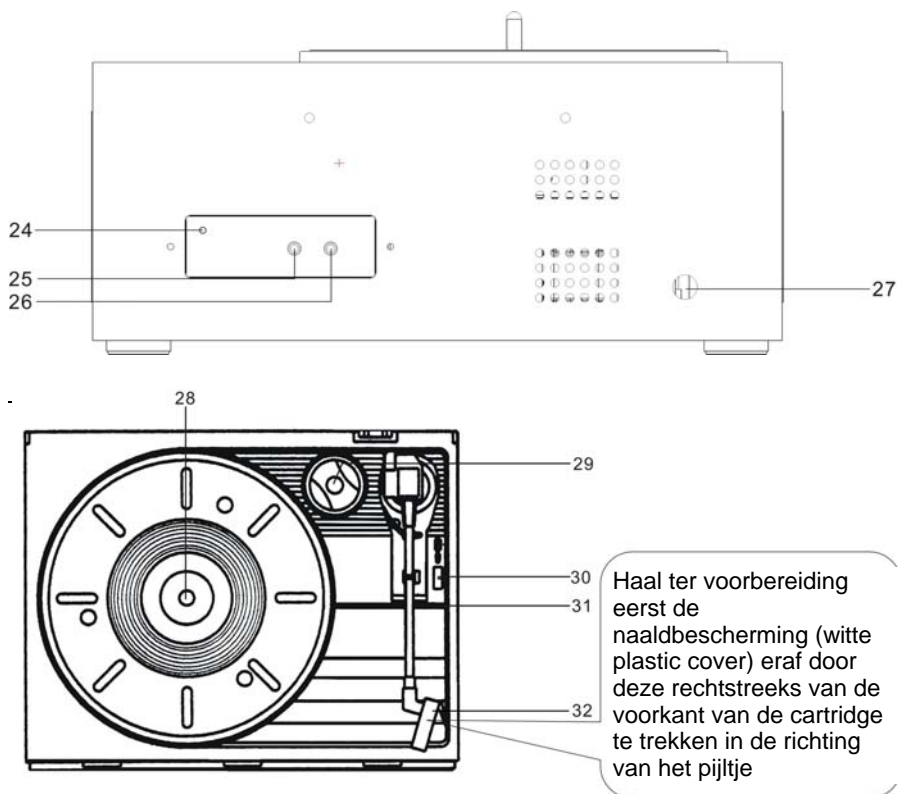

Afstandsbediening

1. CD OPEN/CLOSE TOETS
2. Cijfertoetsen
3. Start/Pause Toets
4. Skip+ / Tuner Omhoogtoets
5. Volume + Toets
6. Stop / Bandtoets
7. Album / Preset + Toets
8. Album / Preset – Toets
9. Memory / Clock Insteltoets
10. Repeat Toets
11. Sleep / Timertoets
12. Mono / Stereo / Introtoets
13. Standbytoets
14. Skip - / Tuner Omlaagtoets
15. Volume – Toets
16. Record Toets
17. Random Toets
18. Sleep Toets
19. Menu toets
20. Functietoets
21. EQ Toets
22. Mute Toets

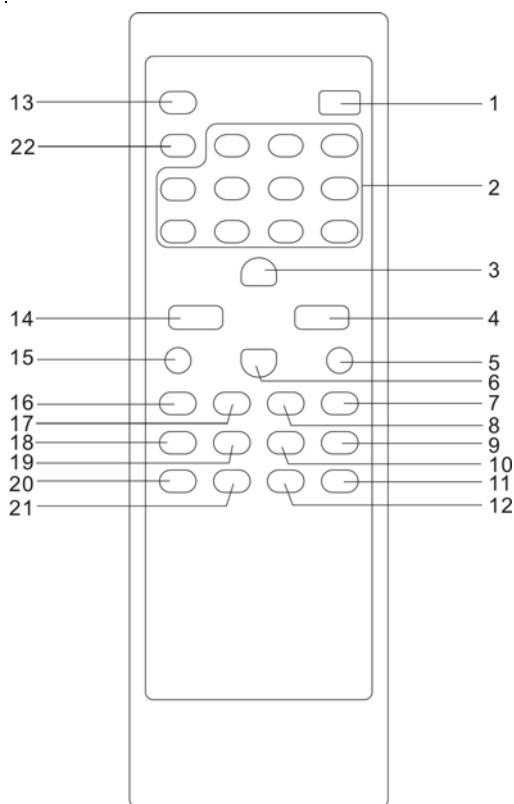

FUNCTIES VAN DE AFSTANDSBEDIENING

Vorbereiding vóór gebruik

- Batterijen in de afstandsbediening plaatsen
- 1. Haal het batterijklepje aan de achterkant van de afstandsbediening eraf.
- 2. Plaats twee afmeting "AAA/LR03" (UM4) batterijen.
- Plaats de batterijen zodanig dat de (+) en (-) aansluitingen overeenkomen met de markering binnenin de batterijhouder.
- 3. Bevestig het klepje weer.
- Batterijvervanging
- Wanneer de afstandsbediening onregelmatig begint te werken of de bedrijfsafstand ervan korter raakt, vervang dan de batterijen door nieuwe batterijen.

De afstandsbediening gebruiken

Richt het op de AFSTANDSENSOR en druk voorzichtig, maar stevig op de toetsen om de afstandsbediening te gebruiken. De afstandsbediening kan binnen ca. 18ft (6m) gebruikt worden. Omdat het bereik van de afstandsbediening echter korter is wanneer deze onder een hoek gericht wordt, gebruik het loodrecht op de AFSTANDSENSOR voor maximaal bereik.

Stel de AFSTANDSENSOR niet bloot aan sterk licht (direct zonlicht of kunstmatige verlichting) en zorg ervoor dat zich geen obstakels tussen de AFSTANDSENSOR en afstandsbediening bevinden.

GEBRUIK/BESCHRIJVING

STANDBY AAN/UIT

Wanneer u het apparaat voor het eerst op het stopcontact aansluit, zal deze in standbymodus geraken. Het uitleesvenster zal de tijd aangeven.

- U kunt op STANDBY drukken om het apparaat aan te zetten.
- De standbyfunctie van het apparaat blijft actief totdat de speler wordt aangezet.
- Haal de stekker uit het stopcontact als u de netwerkspanning volledig wilt uitschakelen.

FUNCTIES SELECTEREN

- Druk op de Functietoets om als volgt te wisselen van afspeelfunctie:

DISC -> USB -> CARD -> AUX -> TUNER -> PHONE

START/PAUSE

- Voor het starten en pauzeren van het afspelen.

STOP / BANDFUNCTIE

In Stopmodus

- In Afspeel –of Pauzmodus: Schakelt naar Stopmodus of Programmeermodus tijdens geprogrammeerd afspelen.
- In Programmeermodus: Verlaat de Programmeermodus, wist het programmeergeheugen en schakelt naar stopmodus.
- In Willekeurige Afspeelmodus: Schakelt naar Stopmodus en stopt de Random Functie.

In Bandmodus

- Druk in Radiomodus op de Stop/Bandtoets om de golflengte te selecteren, welke in het uitleesvenster wordt aangegeven.

SKIP/TUNING +

CD/MP3 Modus:

- In stopmodus: Verander de af te spelen track [file] met de toets SKIP+ of gebruik de toets SKIP- om terug over te slaan. Druk dan op PLAY om het afspelen te starten.
- In Programmeermodus: Verander de af te spelen track [file] met de toets SKIP+ of gebruik de toets SKIP- om terug over te slaan. Herhaal deze stappen voor andere tracks die u wilt programmeren.

- In Afspeelmodus, Pauzmodus, Geprogrammeerde Afspeelmodus: Druk eenmaal op de toets SKIP+ om de volgende track [file] te selecteren. Voor normale afspeel/pauzmodus: Druk eenmaal op de toets SKIP+ om de volgende track [file] in de programma index te selecteren. Druk de toets SKIP+ of SKIP- langer dan 1 seconde in om snel vooruit of terug te spoelen in afspeel/pauzmodus.

RADIOMODUS:

- Druk in om de ontvangsfrequentie een stap te verhogen.
- Druk de toets langer dan 1 seconde in om het auto-afstemmen te starten.

SKIP/TUNING -

CD/MP3 Modus:

- In Stopmodus: Verander de af te spelen track [file] met de toets SKIP- door terug over te slaan. Druk dan op PLAY om het afspelen te starten.
- In Programmeermodus: Druk in om de vorige track [file] te selecteren voor het programmeren.
- In Afspeelmodus, Pauzmodus en Geprogrammeerde Afspeelmodus: Druk eenmaal op SKIP- om in normale afspeel/pauzmodus de huidige track [file] te veranderen naar de vorige track [file] of om in geprogrammeerde afspeel/pauzmodus naar de vorige track [file] te gaan in de programma index. Houd in afspeel/pauzmodus de toets SKIP- langer dan 1 seconde ingedrukt om snel terug te spoelen.

RADIOMODUS:

- Druk in om de ontvangsfrequentie een stap te verlagen.
- Druk de toets langer dan 1 seconde in om het auto-afstemmen te starten.

MEMORY / CLOCK INSTELTOETS

CD/MP3 modus:

1. Maximaal 32 tracks zijn programmeerbaar.
2. Druk op de stop-toets om het afspelen te beëindigen.
3. Druk op de toets MEM/CLK-ADJ om de programmeermodus aan/uit te zetten.
4. Verander het tracknummer door op de toets Skip of File+/- te drukken om het liedje te selecteren.
5. Druk nogmaals op de toets MEM/CLK-ADJ om het op te slaan en naar de volgende geheugenplek te gaan.
6. Nadat u alle gewenste tracks heeft geprogrammeerd, kunt u op de play-toets drukken om de programmeermodus te sluiten.
7. Druk op de play-toets om het geprogrammeerd afspelen te starten.

Radiomodus:

1. Met de FUNCTIETOETS kunt u de radio aanzetten (of de toets TUNER op de Afstandsbediening) en dan met de BANDTOETS wisselen tussen de AM en FM band.
2. Door op de toets ⏪ SKIP/TUNING of SKIP/TUNING ⏩ kunt u de frequentie handmatig afstemmen.
3. Houd de toets ⏪ SKIP/TUNING of SKIP/TUNING ⏩ op het paneel 2 seconden ingedrukt op de frequentie automatisch af te stemmen. Het systeem zal stoppen wanneer het volgende station bereikt is.
4. Druk op de toets MEM/CLK-ADJ om de frequentie van het huidige radiostation op te slaan.
5. Druk op de toets MEMORY CH – of MEMORY CH + om de geheugenpositie te selecteren.
6. Druk nogmaals op MEM/CLK-ADJ om de frequentie op te slaan.
7. In het radiogeheugen zijn 10 lokaties voor AM stations en 20 voor FM stations beschikbaar.

VOLUME +/-

- Verhoogt het volume.
- Verlaagt het volume.

OPEN/CLOSE

- OPEN EN SLUIT DE CD-HOUDER.

ALBUM/ PRESET OMHOOG/OMLAAGFUNCTIE







In MP3 Modus:

- In Stopmodus: Verandert de als eerste af te spelen folder naar de volgende (of vorige) folder in stopmodus, keert terug naar de eerste folder (of de laatste folder) als de huidige folder de laatste is (of de eerste).
- In Programmeermodus: Verandert het te programmeren album naar het eerste album van de volgende (of vorige) folder, keert terug naar de eerste folder als de huidige folder de laatste is (of naar de laatste folder als het in de eerste folder is).
- In Normale Afspeelmodus: Slaat het afspelende album over naar het eerste album van de volgende (of vorige) folder.

In RADIOMODUS:







Druk op de Album / Preset omhoog/omlaagtoets om het gewenste Radiostation te selecteren.

BASISBEDIENING USB en KAART

1. Voer de geheugen USB of SD/MMC kaart in.
2. Druk op de Functietoets om modus USB of SD/MMX Kaart te selecteren, het apparaat zal het totaal aantal folders en tracks automatisch inlezen.
3. Een andere track tijdens het afspelen selecteren:
Druk op de toetsen   totdat het gewenste tracknummer in het uitleesvenster verschijnt. Druk vervolgens op de toets  en het afspelen zal vanaf deze track beginnen.
4. Druk eenmaal op de toets  om de volgende track af te spelen.
5. Wanneer de huidige track langer dan 2 seconden is afgespeeld, kunt u eenmaal op  drukken om de huidige track opnieuw vanaf het begin te laten starten of tweemaal op  drukken om de vorige track af te spelen.
6. wanneer de huidige track korter dan 2 seconden is afgespeeld, kunt u de toets eenmaal indrukken om de vorige track af te spelen.

OPNAMEBEDIENING USB EN KAART







U kunt uw favoriete CD-liedjes omzetten in MP3-formaat en deze vervolgens in uw geheugenmedia opslaan via de USB-poort of de SD/MMC Kaartingang.

1. Druk op de functietoets om CD-functie te selecteren.
2. Druk op   voor de REC opnamebestemming: KAART of USB.
3. Druk op de toets   om de track te selecteren die u wilt opnemen.
4. Druk op  ter bevestiging en vervolgens start de opname van de CD naar de REC opnamebestemming.
5. Druk op  om de opname te stoppen.

OPNAMEFUNCTIE:

KOPIËREN VAN CD/MP3 DISKS:

U kunt de files van CD/MP3 disks kopiëren en dan opslaan in uw geheugenmedia via de USB-poort of SD/MMC Kaartingang.

1. Plaats de MP3 disk en gebruik de functietoets om de CD-functie te selecteren.
2. Druk op de toets   om de track te selecteren die u wilt kopiëren.
3. Druk op de codeertoets.
4. Druk op   voor de REC opnamebestemming: KAART of USB.
5. Druk op  ter bevestiging en vervolgens start het kopiëren van de file naar de REC opnamebestemming.
6. Druk op  om de opname te stoppen.



OPMERKING: Al kan deze CD/MP3-speler naast normale CD's ook CD-RW disks lezen, de afspeelbaarheid kan aangetast zijn door het softwaretype gebruikt om deze disks te maken en tevens door de kwaliteit en conditie van de blanco media die u gebruikt, daarom kan 100% afspeelbaarheid niet gegarandeerd worden. Dit ligt niet aan een defect van de speler.

BELANGRIJK:

1. Dit model is voorzien van een gemotoriseerde, elektronische CD-houder. Probeer het klepje niet handmatig te openen, omdat dit het openingsmechanisme van de CD-houder kan beschadigen.
Indien de toetsbedieningen niet normaal lijken te werken, haal a.u.b. de stekker uit het stopcontact, sluit deze vervolgens opnieuw aan en druk op de toets CD/PLAY & ENC om alle functies terug te stellen.

KOPIËREN VAN Langspeelplaten:

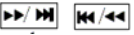
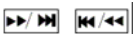
U kunt de muziek van langspeelplaten kopiëren en dan opslaan in uw geheugenmedia via de USB-poort of SD/MMC Kaartingang.

1. Plaats de LP en gebruik de functietoets om de Phone-functie te selecteren.
2. Druk op de toets  om de track te selecteren die u wilt kopiëren.
3. Druk op de opnametoets.
4. Druk op  voor de REC opnamebestemming: KAART of USB.
5. Druk op  ter bevestiging en vervolgens start het kopiëren van de file naar de REC opnamebestemming.
6. Druk op  om de opname te stoppen.

CIJFERTOETSEN (OP DE AFSTANDBEDIENING)

- Selecteer hiermee de gewenste track.
- Druk op de play-toets om het afspelen te starten.

INTRO / STEREO / MONO (OP DE AFSTANDBEDIENING)

- Alleen de eerste 10 seconden van elke track zullen afgespeeld worden.
- Druk in Radiomodus op de toets STEREO/MONO om Stereo of Mono effecten voor FM stations te selecteren.

RANDOM (OP DE AFSTANDBEDIENING)

- Normale stopmodus: Activeert de random-functie en verandert naar Willekeurige Afspeelmodus.
- Herhaal 1 track / file stopmodus, Herhaal Folder stopmodus en Herhaal alle tracks files stopmodus; Deze toets stopt alle Herhaalmodussen en schakelt het systeem naar de Random-modus.

REPEAT (OP DE AFSTANDBEDIENING)

- CD Disks: Repeat 1 track > Repeat all track > Repeat Off
- MP3 Disks: Repeat 1 > Repeat Album > Repeat All > Repeat Off
- Geprogrammeerde afspeelmodus: Repeat 1 program > Repeat all program > Program play

EQ REGELING (OP DE AFSTANDBEDIENING)

- EQ vertoont de vooringestelde geluidstoon.
- Wanneer u de EQ-toets indrukt, verandert de geluidstoon als volgt: CLASS > ROCK > POP > JAZZ > X-BASS > FLAT.

MUTE (OP DE AFSTANDBEDIENING)

- Demp het geluid.

SLEEP / TIMER TOETS (OP DE AFSTANDBEDIENING)

IN SLAAPFUNCTIE

- Druk op de slaaptoets om de slaapfunctie te activeren, de slaaptijd aan te passen en de slaapfunctie uit te schakelen. Houd het 2 seconden ingedrukt en het uitleesvenster zal 90 vertonen. U kunt vervolgens de Cijfertoetsen gebruiken om de minuten in te stellen. Wanneer de slaapfunctie geactiveerd is, zal het systeem aftellen totdat de slaaptijd nul is en zichzelf dan automatisch uitschakelen.

IN TIMERFUNCTIE

1. Druk op de TIMERTOETS om de functie "TIMER ON" te activeren.
2. Om de wekkerbron voor deze functie te selecteren, dient u de gewenste bron "CD/USB/MMC" of "Tuner" te selecteren voordat u het apparaat UITZET.
3. Het apparaat zal automatisch worden aangezet op het moment van "TIMER ON" en de door u gekozen bron afspelen.
4. Druk eenmaal op de toets "TIMER" totdat de "TIMER"-indicator verdwijnt, om de functie "TIMER ON" te annuleren.
5. Wanneer het apparaat in modus ON is, houd de TIMERTOETS op het apparaat (of afstandsbediening) 2 seconden ingedrukt, de "TIMER"-indicator en "00:0" zullen in het uitleesvenster verschijnen en knipperen.
6. Druk op de toets TUNING / SKIP om de uren aan te passen.
7. Druk nogmaals op de TIMERTOETS en de minuten zullen knipperen.
8. Druk op de toets TUNING / SKIP om de minuten aan te passen.
9. Druk nogmaals op de TIMERTOETS ter bevestiging van de instelling TIMER OFF.
10. Druk eenmaal op de TIMERTOETS om de functie "TIMER OFF" te activeren.
11. Het apparaat zal dan automatisch uitgeschakeld worden op het moment van "TIMER OFF".
12. Druk eenmaal op de toets "TIMER" totdat de "TIMER"-indicator verdwijnt, om de functie "TIMER ON" te annuleren. TIMER OFF.

KLOKINSTELLING

- De tijdsinformatie wordt altijd in 12-urenformaat (AM/PM) weergegeven.
1. Druk in standbymodus eenmaal op de toets [MEM/CLK-ADJ], de Uren zullen "00" vertonen en knipperen.
 2. Druk op SKIP/TUNING ◀ of SKIP/TUNING ▶ om de uren te wijzigen.
 3. Druk nogmaals op [MEM/CLK-ADJ], om de minuutinstelling te selecteren, de Minuten zullen "00" vertonen en knipperen.
 4. Druk op SKIP/TUNING ◀ of SKIP/TUNING ▶ om de minuten in te stellen.
 5. Druk nogmaals op [MEM/CLK-ADJ] om de daginstelling (maandag...tot zondag) te selecteren, deze instelling zal beginnen te knipperen.
 6. Druk op [MEM/CLK-ADJ] om de daginstelling te wijzigen.

TUNER/BEDIENING

Ga als volgt te werk:

1. Druk op STANDBY om het apparaat aan te zetten.
2. Zet de bronselectietoets "FUNCTION" op modus TUNER.
3. Druk op de STOP/BANDTOETS om de band (FM of AM) te selecteren.
4. Stem af op het gewenste station met de toets SKIP/TUNING ◀ of SKIP/TUNING ▶.
5. Pas het volumeniveau aan door de toets Volume + of Volume – te gebruiken.

Opmerking:

Wanneer u naar FM uitzendingen luistert, is het raadzaam de FM draadantenne op de achterkant volledig te verlengen.

FM Antenne

- Verleng de FM draadantenne voor betere FM ontvangst.

BEDIENING DRAAITAFEL

Open de cover van de platenspeler, ontgrendel het vergrendelmechanisme van de toonarmsteun en verwijder de plastic bescherming van de naald.

1. Druk op de functietoets om de positie PHONE te selecteren.
2. Plaats een LP op de draaitafel. Gebruik de 45-tpm adapter als u singles afspeelt.
3. Stel de snelheidsregeling in op positie 33, 45 of 78 aan de hand van de LP.
4. Hef de toonarm op met de toonarmhendel.
5. Verplaats de naald boven de rand van de plaat of naar elke willekeurige positie boven de plaat waar u deze wilt afspeelen.
6. Laat met de toonarmhendel de toonarm voorzichtig op de LP zakken om het afspelen te starten.
7. Aan het einde van de plaat zal de draaitafel automatisch stoppen. Hef met de toonarmhendel de toonarm voorzichtig op en plaats deze terug op de toonarmsteun.
8. Om het afspelen te stoppen of onderbreken vóór het einde van de plaat, heft u met de toonarmhendel de toonarm voorzichtig van de plaat af en plaatst u deze terug op de toonarmsteun.
9. Sommige LP's laten de draaitafel vóór het einde van de plaat stoppen. In dit geval zet u de auto-stop op de achterkant op OFF om te genieten van de gehele lengte van de plaat.

BELANGRIJKE OPMERKINGEN

- Haal de toonarm niet handmatig van een draaiende plaat af.
- Gebruik het vergrendelmechanisme voor de toonarm om beschadiging aan het pick-upsysteem en de naald te voorkomen.
- Maak platen schoon voordat u deze afspeelt om de levensduur van het pick-upsysteem en de naald te verlengen.
- Na een bepaalde gebruiksduur dient de naald vervangen te worden.

Functies van de Menutoetsen:

De Menutoetsen zijn voorzien van veel functies. U dient eenmaal op de Menutoets te drukken en het uitleesvenster zal "RECORD" vertonen. Druk eenmaal op de toets SKIP + en het uitleesvenster zal de details van andere functiemodussen als volgt aangeven:

Druk eenmaal op de Menutoets en het uitleesvenster zal RECORD vertonen

Druk eenmaal op de toets SKIP + en het uitleesvenster zal CLOCK vertonen

Druk tweemaal op de toets SKIP + en het uitleesvenster zal TIMER vertonen

Druk nogmaals op de toets SKIP + en het uitleesvenster zal EQ vertonen

Druk wederom op de toets SKIP + en het uitleesvenster zal ID3 vertonen

Wanneer u op de Menutoets drukt om naar een bepaalde modus te gaan, dient u op de toets PLAY/PAUSE te drukken ter bevestiging en om deze modus te openen.

- RECORD MODUS: Druk eenmaal op de Menutoets en het uitleesvenster zal RECORD vertonen. Druk vervolgens op PLAY/PAUSE en het uitleesvenster zal REC USB aangeven. Betekent dit dat u liedjes op de USB wilt opnemen? Zo ja, druk ter bevestiging op de toets PLAY/PAUSE. Indien u liedjes op een SD of MMC kaart wilt opnemen, druk op de toets SKIP + en het uitleesvenster zal REC CARD vertonen. Druk op de toets Play/Pause ter bevestiging. Als u vervolgens liedjes opneemt, worden deze op de Kaart opgeslagen.

- CLOCK MODUS: druk eenmaal op de Menu-toets en eenmaal op de toets SKIP + en het uitleesvenster zal vervolgens CLOCK vertonen, druk op de toets Play/Pause ter bevestiging, het uitleesvenster zal 00:00 vertonen en de uren 00 zullen knipperen. Druk op SKIP +/- om de uren te selecteren, druk op de toets Play/Pause ter bevestiging, de minuten 00 zullen knipperen. Druk dan op SKIP +/- om de minuten te selecteren en druk op de toets Play/Pause ter bevestiging. De Klokinstelling is nu voltooid.
- TIMER: Druk eenmaal op de Menu-toets en tweemaal op de toets SKIP +, het uitleesvenster zal vervolgens TIMER vertonen. Druk op de toets Play/Pause ter bevestiging en het uitleesvenster zal "ON TIME" aangeven. Druk nogmaals op SKIP + en het uitleesvenster vertoont OFF TIME. Druk nogmaals en het uitleesvenster vertoont SOURCE, nogmaals indrukken het en geeft VOLUME aan.
 - a). ON TIME: Stel de tijd in waarop u het apparaat AAN wilt laten gaan.
 - b). OFF TIME: Stel de tijd in waarop u het apparaat UIT wilt laten gaan.
 - c). SOURCE: Stel het apparaat in op de gewenste modus en het uitleesvenster zal TUNER / PRE REC / DISC / USB / CARD vertonen.
 - d). VOLUME: Stel het volume in op het gewenste niveau.
- EQ: Druk eenmaal op de Menu-toets en driemaal op de toets SKIP +, het uitleesvenster vertoont EQ, druk op de toets Play/Pause ter bevestiging. Het uitleesvenster zal vervolgens FLAT -> ROCK-> CLASSIC-> JAZZ -> POP vertonen. Selecteer de gewenste modus en druk op Play/Pause ter bevestiging.
- ID3: Druk eenmaal op de Menu-toets en viermaal op de toets SKIP +, het uitleesvenster vertoont ID3, druk op de toets Play/Pause ter bevestiging. Het uitleesvenster zal vervolgens ID3 ON of ID3 OFF aangeven. U kunt het apparaat instellen op stand ID3 ON of UIT.

De Naald Vervangen

1. Hef de toonarm op.
2. Trek de oude naald voorzichtig eruit, terwijl u het pick-upsysteem met de andere hand vasthoudt.
3. Vervang het door de nieuwe naald en druk deze voorzichtig erin totdat deze op z'n plaats klikt (houd de buitenkant vast om schade te voorkomen).

AUX BEDIENING:

Druk op de Functietoets totdat "AUX" in het LCD-uitleesvenster verschijnt.

1. Dit apparaat kan analoge audio invoeren via deze jacks.
2. Gebruik een RCA-kabel om andere audioapparatuur aan te sluiten.

CHARGER LE DISQUE

- Appuyez sur OPEN/CLOSE
- Insérez un disque (face imprimée sur le dessus) dans le tiroir.
- Appuyez sur OPEN/CLOSE pour fermer le tiroir.

L'écran affiche nombre total de pistes du disque.

CONTRÔLES ET CARACTÉRISTIQUES

1. COUVERCLE PLATINE
2. BOUTON RECORD (ENREGISTRER) :
3. BOUTON RÉGLAGE DE LA MÉMOIRE/DE L'HEURE
4. BOUTON OPEN/CLOSE (OUVERTURE-FERMETURE) DU CD
5. BOUTON MENU
6. BOUTON ALBUM/PRESET UP (ALBUM/PRÉRÉGLAGE)
7. PRISE CASQUE
8. BOUTON ALBUM/PRESET DOWN (ALBUM/PRÉRÉGLAGE)
9. BOUTON VOLUME +

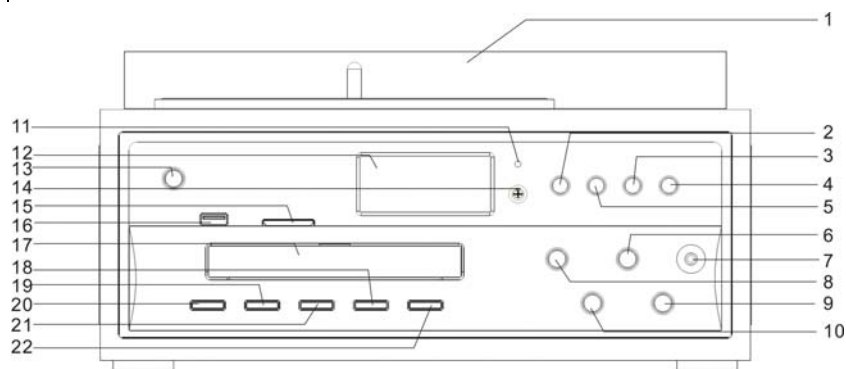

- 10. BOUTON VOLUME -
- 11. INDICATEUR STAND-BY
- 12. AFFICHAGE LCD
- 13. BOUTON STAND-BY
- 14. CAPTEUR DE DISTANCE
- 15. PRISE CARTE SD/MMC
- 16. PRISE USB
- 17. PORTE DU CD
- 18. BOUTON SKIP+/TUNER UP
(SAUT+/TUNER UP)
- 19. BOUTON STOP / BAND (ARRÊT/BANDE)
- 20. BOUTON PLAY/PAUSE
(LECTURE/PAUSE)
- 21. BOUTON SKIP-/TUNER DOWN
(SAUT-/TUNER DOWN)
- 22. BOUTON FUNCTION (FONCTION)
- 23. HAUT-PARLEUR
- 24. FIL D'ANTENNE FM
- 25. PRISE AUX IN
- 26. PRISE LINE OUT
- 27. CORDON D'ALIMENTATION
- 28. PLATINE
- 29. ADAPTATEUR 45 TOURS
- 30. SÉLECTEUR DE VITESSE 33/45/78
- 31. BRAS DE TONALITÉ
- 32. SAPHIR
- 33. HAUT-PARLEURS GAUCHE ET DROIT

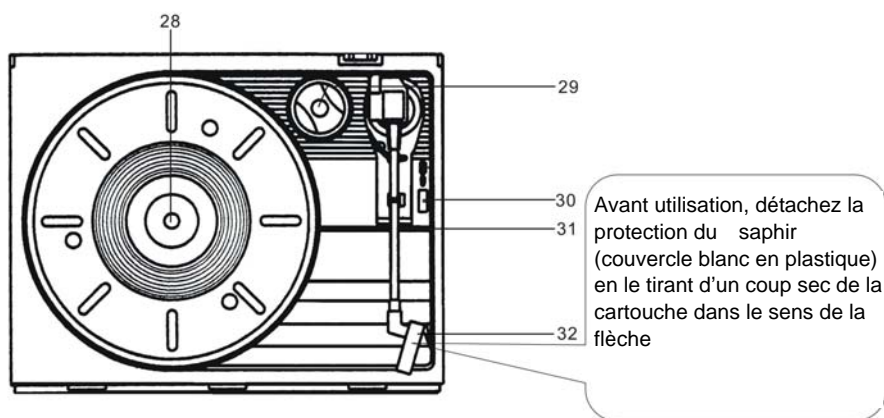
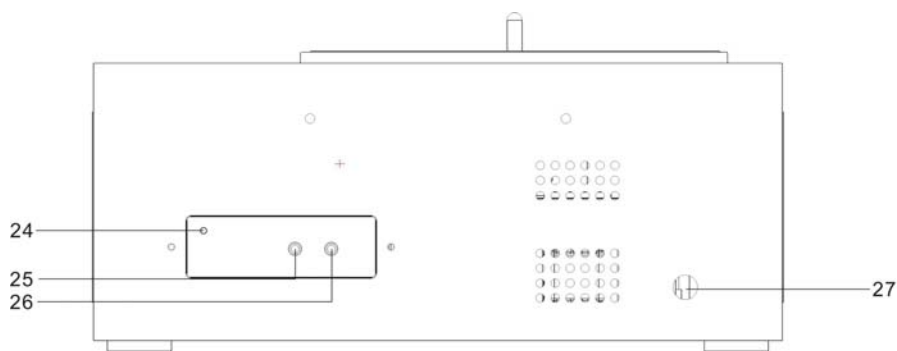
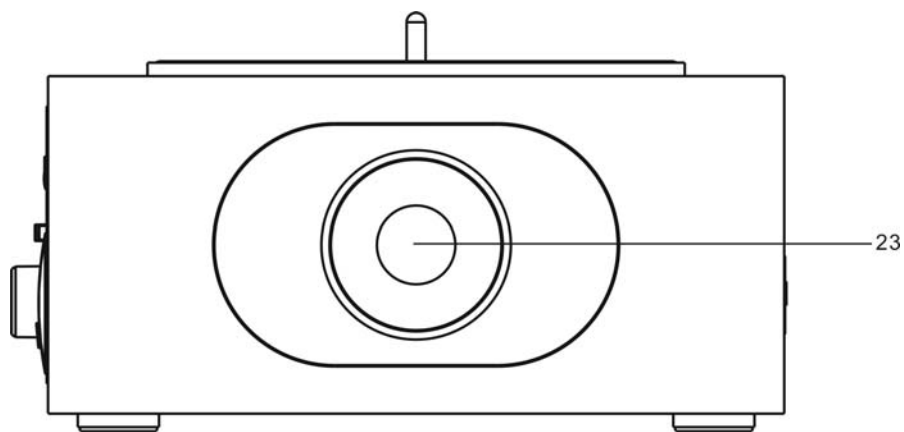

Télécommande :

1. BOUTON OPEN/CLOSE (OUVERTURE-FERMETURE) DU CD
2. Boutons numériques
3. BOUTON PLAY/PAUSE (LECTURE/PAUSE)
4. BOUTON SKIP+/TUNER UP (SAUT+/TUNER UP)
5. BOUTON VOLUME +
6. BOUTON STOP / BAND (ARRÊT/BANDE)
7. Bouton Album/Preset + (album/préréglage +)
8. Bouton Album/Preset - (album/préréglage -)
9. Bouton réglage de la mémoire/horloge
10. Bouton Repeat (répéter):
11. Bouton Sleep / Timer (veille/minuteur)
12. Bouton Mono/Stéréo/Intro
13. BOUTON STAND-BY
14. BOUTON SKIP-/TUNER DOWN (SAUT-/TUNER DOWN)
15. BOUTON VOLUME -
16. BOUTON RECORD (ENREGISTRER) :
17. Bouton Aléatoire
18. Bouton SLEEP
19. BOUTON MENU
20. BOUTON FUNCTION (fonction)
21. Bouton EQ (égaliseur)
22. Bouton MUTE

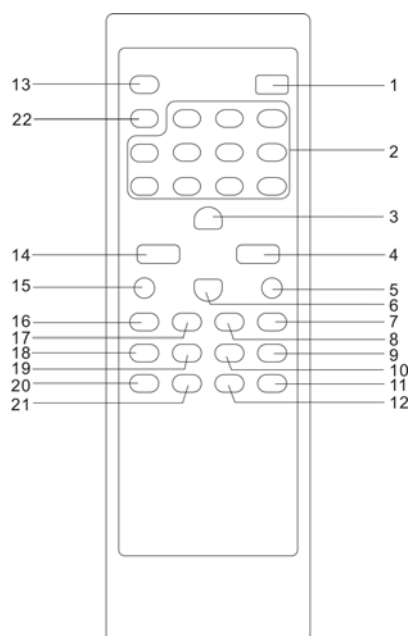

FONCTIONS DE LA TÉLÉCOMMANDE

PRÉPARATION AVANT UTILISATION

- Installation des piles dans la télécommande
 1. Retirez le cache de la pile à l'arrière de la télécommande.
 2. Insérez deux piles de type "AAA/LR03" (UM4) .
- Insérez les piles en veillant à respecter les bornes (+) et (-) figurant dans le compartiment pour piles.
- 3. Replacez le couvercle.
- Remplacement de la pile
- Lorsque le fonctionnement de la télécommande devient irrégulier ou que le champ de fonctionnement de la télécommande est plus réduit, changez les piles par des piles neuves.

Utilisation de la télécommande

Pour utiliser la télécommande, pointez le CAPTEUR DE LA TÉLÉCOMMANDE et appuyez sur les boutons doucement et fermement. Le fonctionnement de la télécommande est possible dans environ 18ft (6m). Cependant, parce le champ de la télécommande est réduit, lorsque vous utilisez l'appareil dans cet angle, utilisez directement face au CAPTEUR DE LA TÉLÉCOMMANDE pour obtenir une distance maximum.

Ne pas exposer le CAPTEUR DE DISTANCE à une lumière directe (la lumière du soleil ou artificielle) et assurez-vous qu'il n'y a aucun obstacle entre le CAPTEUR DE DISTANCE et la télécommande.

FONCTIONNEMENT/DESCRIPTION

STAND-BY ON/OFF

Lorsque vous branchez l'appareil pour la première fois sur le secteur, l'appareil se met en mode Stand-by. L'heure s'affichera à l'écran.

- Vous pouvez appuyer sur STAND-BY pour allumer l'appareil.
- La fonction stand-by de l'appareil reste allumée jusqu'à ce que l'appareil soit allumé.
- Retirez la prise de la prise murale si vous voulez éteindre complètement la tension principale.

FONCTION SÉLECTION

- Appuyez sur le bouton Fonction pour basculer d'une fonction de lecture à une autre comme suit :

DISC -> USB -> CARD -> AUX -> TUNER -> PHONE

PLAY/PAUSE (LECTURE/PAUSE)

- Pour démarrer ou interrompre la lecture.

FONCTION STOP / BAND (ARRÊT/BANDE)

En mode arrêt

- En mode lecture ou en mode pause : Passer en mode Stop ou en mode Entrée de Programme pendant la lecture de programme.
- En mode Entrée de Programme : Quittez le mode d'entrée de programme, effacer la mémoire de programme et changez en mode stop.
- En mode Lecture Aléatoire : Passer au mode Stop et relâchez la fonction Aléatoire.

En mode bande

- En fonction Radio et appuyez sur le bouton Stop/Band pour sélectionner l'étendue de l'onde apparaissant à l'écran.

SAUT/TUNING+

Mode CD/MP3

- En mode arrêt : Changez la piste de lecture {file} avec le bouton SKIP+ ou utilisez le bouton SKIP- pour faire un saut en arrière. Poussez le bouton PLAY pour démarrer la lecture.
- En mode Entrée de Programme : changez la piste de lecture [file] avec le bouton SKIP+ ou utilisez le bouton SKIP- pour faire un saut en arrière. Répétez ces étapes pour les pistes restantes à programmer .
- En mode Lecture, mode Pause, mode Lecture de Programme : Appuyez une fois sur le bouton SKIP+ pour sélectionner la piste suivante [file] .

En mode lecture/pause normal, appuyez une fois sur le bouton SKIP+ pour sélectionner la piste d'index de programme suivante [file] . Si vous continuez à appuyer sur les boutons SKIP+ ou SKIP-, cela produit une recherche rapide vers l'avant pendant la lecture/pause si vous appuyez pendant plus d'1 sec.

Mode radio:

- La fréquence de réception augmente lorsque vous appuyez.
- La syntonisation automatique démarre en appuyant sur la touche pendant plus d'1 sec.

SAUT/TUNING-

Mode CD/MP3

- En mode arrêt : Changez la piste de lecture {file} avec le bouton SKIP- pour faire un saut en arrière. Appuyez sur le bouton PLAY pour démarrer la lecture.
- En mode Entrée de Programme : passez à la piste précédente [file] pour la sélection de programme.
- En mode Lecture, mode Pause, mode Lecture de Programme : Appuyez une fois sur SKIP- de la piste de lecture [file] vers la piste précédente [file] pour le mode lecture/pause normal, vers la piste d'index de programme précédente [file] pour le mode lecture/pause de programme. Si vous continuez à appuyer sur SKIP- pendant la lecture/pause lorsque vous appuyez plus d'1 sec, vous effectuerez une recherche rapide en arrière.

Mode radio:

- La fréquence de réception est diminuée lorsque vous appuyez.
- La syntonisation automatique démarre en appuyant sur cette touche pendant plus d'1 sec.

BOUTON RÉGLAGE DE LA MÉMOIRE/DE L'HORLOGE

Mode CD/MP3

1. Il est possible de programmer jusqu'à 32 pistes.
2. Appuyez sur la touche stop pour arrêter la lecture.
3. Appuyez sur la touche MEM/CLK-ADJ pour allumer ou éteindre le mode programme
4. Changez le numéro de piste en appuyant sur la touche File+/-Key pour choisir la chanson.
5. Appuyez à nouveau sur la touche MEM/CLK-ADJ pour sauvegarder et augmenter le mode programme.
6. Une fois que toutes les pistes désirées sont programmées, appuyez sur la touche lecture pour terminer le mode programme.
7. Appuyez sur la touche lecture pour démarrer la lecture de programme.

Mode radio:

1. La touche FUNCTION est utilisée pour allumer la radio (ou le bouton TUNER de la télécommande), et appuyez sur la touche BAND pour basculer en bande AM ou FM.
2. Pour syntoniser la fréquence manuellement, appuyez sur la touche « SKIP/TUNING ou SKIP/TUNING ».
3. Pour syntoniser la fréquence automatiquement, maintenez la touche « SKIP/TUNING ou SKIP/TUNING » du panneau de contrôle pendant 2 secondes. Le système s'arrêtera lorsque la station suivante sera trouvée.
4. Pour enregistrer la fréquence de la station en cours, appuyez sur la touche MEM/CLK-ADJ.
5. Appuyez sur la touche CH – or MEMORY CH + pour sélectionner l'emplacement de la mémoire;
6. Appuyez à nouveau sur la touche MEM/CLK-ADJ pour enregistrer la fréquence.
7. Pour les stations de mémoire radio AM 10 stations et FM 20 stations.

VOLUME +/-

- Augmentez le volume
- Baissez le volume

OUVERTURE/FERMETURE

- FERME ET OUVRE LA PORTE DU CD.

FONCTION ALBUM/ PRESET UP/DOWN (ALBUM/ PRÉRÉGLAGE UP/DOWN)

En mode MP3 IN:

- En mode arrêt : Faites un saut du dossier de lecture au dossier suivant (ou précédent) en mode arrêt, en cycle vers le premier dossier (ou le dernier) s'il s'agit du dernier dossier (ou s'il s'agit du premier).
- En mode Entrée de Programme : Changez l'album de la sélection de programme pour le premier album du dossier suivant (ou précédent), en cycle vers le premier dossier s'il s'agit du dernier dossier . (ou vers le dernier dossier s'il s'agit du premier dossier).
- En mode Lecture Normale: Faites un saut de l'album en cours au premier album du dossier suivant ou précédent.



En mode RADIO:



Appuyez sur le bouton Album / Preset up/down pour sélectionner votre choix de station radio.

FONCTIONNEMENT DE BASE DE LA CARTE ET DE L'USB

1. Insérez la carte mémoire USB ou la carte SD/MMC.
2. Appuyez sur le bouton Fonction de l'appareil pour sélectionner le mode Carte USB ou SD/MMC, l'appareil lira automatiquement tous les dossiers et le nombre de pistes totales.







3. Sélection d'une piste différente pendant la lecture :

Appuyez sur les boutons  ...  jusqu'à ce que le numéro de piste apparaisse à l'écran, puis appuyez sur le bouton  la lecture démarrera à partir de cette piste.

4. Pour lire la piste suivante, appuyez sur le bouton  une fois.
5. Si la piste en cours est en lecture depuis plus de 2 secondes, appuyez une fois sur , la piste en cours de lecture redémarrera depuis le début, appuyez sur le bouton  deux fois, l'appareil lira la piste précédente.
6. Si la piste en cours est lue pendant moins de 2 secondes, appuyez une fois, l'appareil lira la piste précédente.

FONCTIONNEMENT D'ENREGISTREMENT DE LA CARTE ET DE L'USB







Vous pouvez encoder vos chansons préférées en format MP3 et les enregistrer sur votre appareil de mémoire par le port USB ou le logement de carte SD/MMC.

1. Appuyez sur le bouton Function pour sélectionner le mode CD
2. Appuyez sur la destination REC   : CARTE OU USB
3. Appuyez sur le bouton   pour sélectionner la piste que vous souhaitez enregistrer.
4. Appuyez sur  pour confirmer, puis l'appareil commencera à enregistrer le CD vers la destination REC.
5. Appuyez sur  pour arrêter l'enregistrement.

FONCTION ENREGISTRER :

COPIER DEPUIS UN DISQUE CD/MP3 :

Vous pouvez copier vos fichiers depuis un disque CD/MP3 et les enregistrer sur votre appareil de mémoire par le port USB ou le logement de carte SD/MMC.

1. Insérez le disque MP3 et appuyez sur le bouton fonction pour démarrer la fonction CD
2. Appuyez sur le bouton   pour sélectionner la piste que vous souhaitez copier.
3. Appuyez sur le bouton d'encodage
4. Appuyez sur   pour la destination REC CARTE OU USB
5. Appuyez sur  pour confirmer, puis l'appareil commencera à copier le fichier vers la destination REC.
6. Appuyez sur  pour arrêter l'enregistrement.

REMARQUE : Bien que le lecteur CD/MP3 puisse lire des disques CD-RW en plus des CD normaux, la possibilité de lire des disques CD-R et CD-RW peut être affectée par le type de logiciel qui a été utilisé pour créer les disques tout comme par la qualité et l'état de médias vierges que vous utilisez. Une possibilité de lecture à 100% ne peut pas être garantie. Il ne s'agit pas d'un problème lié au lecteur.







IMPORTANT :

1. Ce modèle comporte une porte CD électronique. Ne tentez pas d'ouvrir la porte manuellement. Cela endommagerait le mécanisme d'ouverture de la porte.

Si des conditions inhabituelles des touches se produisent, veuillez débrancher la source de courant et la reconnecter, appuyez sur le bouton CD/PLAY&ENC pour réinitialiser toutes les fonctions.

COPIER DEPUIS un disque platine :

Vous pouvez copier vos fichiers depuis un disque et les enregistrer sur votre appareil de mémoire par le port USB ou la carte SD/MMC.

1. Insérez le disque et appuyez sur le bouton fonction pour démarrer la fonction Phone.
2. Appuyez sur le bouton   pour sélectionner la piste que vous souhaitez copier.
3. Appuyez sur le bouton record.
4. Appuyez sur   pour la destination REC : CARTE OU USB
5. Appuyez sur  pour confirmer, puis l'appareil commencera à copier le fichier vers la destination REC.
6. Appuyez sur  pour arrêter l'enregistrement.

Touhes NUMÉRIQUES (SUR LA TÉLÉCOMMANDE)

- Sélectionnez la piste désirée.
- Appuyez sur le bouton play pour démarrer la lecture.

INTRO / STEREO/MONO (sur la télécommande)

- Seules les 10 premières secondes de chaque piste seront lues.
- En mode Radio, appuyez sur le bouton STEREO/MONO pour sélectionner la station FM en effet Stéréo ou Mono.

ALÉATOIRE (SUR LA TÉLÉCOMMANDE)

- Arrêt normal : Permet d'activer la fonction aléatoire et de changer le mode de lecture aléatoire.
- Mode Répéter 1 piste/ arrêt de fichier, mode arrêt de répétition de dossier et mode répéter toutes les pistes/arrêt de fichier.
L'appareil arrêtera tous les modes de répétition et changera le système en mode aléatoire.

REPEAT (RÉPÉTER) (SUR LA TÉLÉCOMMANDE)

- Disque CD : Repeat 1 track (répéter 1 piste) > Repeat all track (répéter toutes les pistes)> Repeat Off (arrêt de la répétition)
- Disque MP3 : Repeat 1 (répéter 1 piste)> Repeat Album (répéter l'album) > Repeat All (répéter tout)> Repeat Off (arrêt de la répétition)
- Mode lecture de programme : Repeat 1 program (répéter 1 programme)> Repeat all program (répéter tous les programmes) > Program play (lecture de programme)

CONTRÔLE DE L'ÉGALISEUR (SUR LA TÉLÉCOMMANDE)

- EQ affiche la tonalité de son présente.
- Lorsque vous appuyez sur le bouton EQ, la tonalité de son change : CLASS (classique) > ROCK > POP > JAZZ > X-BASS > FLAT (plat).

MUTE (SON MUET) (SUR LA TÉLÉCOMMANDE)

- Met le son muet

BOUTON SLEEP / TIMER (VEILLE/MINUTEUR) (SUR LA TÉLÉCOMMANDE)

EN FONCTION SLEEP

- Appuyez sur la touche sleep pour allumer la fonction sleep, changer l'heure sleep et éteindre cette fonction. Maintenez 2 secondes et l'écran affichera 90 ensuite vous pouvez appuyer sur la touche numérique pour sélectionner les minutes. Si la touche sleep est activée, le système effectuera un compte à rebours jusqu'à ce que l'heure sleep soit à zéro, puis le système s'éteindra automatiquement.

EN FONCTION MINUTEUR

1. Appuyez sur le bouton TIMER une fois pour activer la fonction 'TIMER ON'.
2. Pour sélectionner la source de réveil TIMER ON, vous devez sélectionner la source désirée "CD/USB/MMC" ou "Tuner" avant POWER OFF.
3. L'appareil s'allumera automatiquement sur "TIMER ON" et commencera à lire à votre source sélectionnée.
4. Pour annuler la fonction "TIMER ON", appuyez sur le bouton "TIMER" une fois jusqu'à ce que l'indicateur ait disparu.
5. Lorsque l'appareil est en mode ON, appuyez et maintenez le bouton TIMER de l'appareil (ou de la télécommande) pendant 2 secondes, l'indicateur 'TIMER' et '0 :00' s'afficheront à l'écran et clignoteront.
6. Appuyez sur le bouton TUNING / SKIP pour régler le chiffre des heures.
7. Appuyez à nouveau sur le bouton TIMER, les MINUTES clignoteront.
8. Appuyez sur le bouton TUNING / SKIP pour régler le chiffre des minutes.
9. Appuyez à nouveau sur le bouton TIMER pour confirmer le réglage TIMER OFF.
10. Appuyez sur le bouton TIMER une fois pour activer la fonction 'TIMER OFF'.
11. L'appareil s'éteindra automatiquement sur 'TIMER OFF'.
12. Pour annuler la fonction "TIMER ON", appuyez sur le bouton "TIMER" une fois jusqu'à ce que l'indicateur ait disparu. TIMER OFF.

RÉGLAGE DE L'HORLOGE :

- Toutes les informations sur l'heure sont affichées en format 12 heures, AM/PM.
1. En mode stand-by, appuyez une fois sur la touche [MEM/CLK-ADJ], le chiffre des heures affichera '00' et clignotera.
 2. Appuyez sur le bouton SKIP/TUNING ◀◀ ou SKIP/TUNING ▶▶ pour régler le chiffre des heures.
 3. En mode stand-by, appuyez à nouveau sur la touche [MEM/CLK-ADJ] pour sélectionner le réglage des minutes, le chiffre des minutes affichera '00' et clignotera.
 4. Appuyez sur le bouton SKIP/TUNING ◀◀ ou SKIP/TUNING ▶▶ pour régler le chiffre des minutes.
 5. Appuyez à nouveau sur la touche [MEM/CLK-ADJ] pour régler le chiffre des jours (de Lundi..à Dimanche).
 6. Appuyez [MEM/CLK-ADJ] pour régler le chiffre des jours.

FONCTIONNEMENT DU TUNER

Faites fonctionner dans l'ordre indiqué.

1. Appuyez sur STAND-BY pour allumer l'appareil.
2. Appuyez sur le bouton de sélection de source 'FUNCTION' pour choisir le mode TUNER.
3. Appuyez sur le bouton STOP/BAND pour sélectionner la bande (FM ou AM).
4. Syntonisez sur la fréquence requise en appuyant sur le bouton ◀◀ SKIP/TUNING ou SKIP/TUNING ▶▶ .
5. Réglez le niveau du volume en appuyant sur le bouton Volume + ou Volume -.

Remarque :

Lorsque vous écoutez des diffusions FM, il est recommandé d'étirer entièrement le fil de l'antenne FM situé à l'arrière de l'enveloppe.

Antenne FM

- Etirez complètement l'antenne FM pour obtenir une meilleure réception.

FONCTIONNEMENT DE LA PLATINE :

Ouvrez le couvercle de la platine, débloquez le bras de tonalité du dispositif de blocage et retirez le couvercle protecteur du saphir.

1. Appuyez sur le bouton fonction et sélectionnez PHONE
2. Placez un disque sur la platine. Lorsque vous lisez des singles, utilisez l'adaptateur 45 tours.
3. Réglez le sélecteur de vitesse en fonction du disque sur la position 33, 45 ou 78.
4. Soulevez le bras de tonalité avec le levier cue.
5. Placez le saphir au-dessus du disque ou sur le point que vous souhaitez lire.
6. Abaissez doucement le bras de tonalité avec le levier cue sur le disque pour commencer la lecture.
7. A la fin du disque, la platine s'arrête automatiquement. Soulevez le bras de tonalité soigneusement du disque à l'aide du levier cue et replacez le bras sur son support.
8. Pour interrompre la lecture avant la fin du disque, soulevez le bras doucement du disque avec le levier cue, et replacez le bras sur son support.
9. Sur certains disques, la platine s'arrête avant la fin du disque. Dans ce cas, réglez l'arrêt automatique situé à l'arrière, sur OFF pour écouter en entier le disque.

REMARQUES IMPORTANTES

- Ne soulevez pas le bras manuellement d'un disque qui tourne.
- Utilisez le dispositif de blocage afin d'éviter les dommages sur le dispositif du pick-up et du saphir.
- Pour prolonger la durée de vie du dispositif pick-up et saphir, nettoyez les disques avant la lecture.
- Après un certain temps d'utilisation, le saphir doit être remplacé.

Fonction bouton menu :

Pour le bouton Menu, et il y a plusieurs fonctions comprises, vous devez appuyez sur le bouton Menu une fois et l'écran affichera 'RECORD'. Appuyez ensuite sur le bouton SKIP+ et l'écran affichera le mode fonction, voici les détails.

Appuyez une fois sur le bouton Menu et l'écran affichera RECORD

Appuyez une fois sur le bouton SKIP + et l'écran affichera CLOCK

Appuyez deux fois sur le bouton SKIP + et l'écran affichera TIMER

Appuyez à nouveau sur le bouton SKIP + et l'écran affichera EQ

Appuyez à nouveau sur le bouton SKIP + et l'écran affichera ID3

Lorsque vous appuyez sur le bouton Menu et qu'ensuite vous souhaitez aller à un autre mode, vous devez appuyer sur le bouton PLAY/PAUSE pour confirmer et accéder à ce mode.

- MODE ENREGISTREMENT : Appuyez une fois sur le bouton Menu et l'écran affichera RECORD et appuyez sur le bouton PLAY/PAUSE et l'écran affichera 'REC USB', Cela signifie que vous souhaitez enregistrer la chanson vers l'USB ? Si oui, appuyez sur le bouton PLAY/PAUSE pour confirmer. Si vous voulez enregistrer la chanson sur la carte SD ou MMC, appuyez sur le bouton SKIP+ et l'écran affichera REC CARD, appuyez sur le bouton Play/Pause pour confirmer. Ensuite, lorsque vous enregistrer les chansons, l'appareil enregistrera sur la carte.
- MODE HORLOGE : Appuyez une fois sur le bouton Menu et appuyez une fois sur le bouton SKIP+ puis l'écran affichera CLOCK. Appuyez sur le bouton Play/Pause pour confirmer et l'écran affichera 00 :00 et les heures 00 clignoteront. Appuyez sur SKIP+/- pour sélectionner l'heure, appuyez sur le bouton Play/Pause pour confirmer puis les minutes 00 clignoteront. Appuyez sur SKIP +/- pour sélectionner les minutes. Appuyez sur le bouton Play/Pause pour confirmer. Ensuite, le réglage de l'horloge sera terminé.
- MINUTEUR : Appuyez une fois sur le bouton Menu et appuyez deux fois sur le bouton SKIP+ puis l'écran affichera TIMER.
-

- Appuyez sur le bouton Play/Pause pour confirmer et l'écran affichera "ON TIME". Appuyez à nouveau sur SKIP+ et l'écran affichera OFF TIME. Appuyez à nouveau et l'écran affichera SOURCE, appuyez encore une fois et l'écran affichera VOLUME.
 - a). ON TIME: Règle l'heure lorsque vous voulez allumer l'appareil
 - b). OFF TIME : Règle l'heure lorsque vous voulez éteindre l'appareil
 - c). SOURCE : règle l'appareil sur le mode souhaité, l'écran affichera TUNER / PRE REC / DISC / USB / CARD
 - d). VOLUME : Règle le volume de l'appareil au niveau souhaité.
- EQ : Appuyez sur le bouton Men une fois et appuyez sur le bouton SKIP+ trois fois. L'écran affichera EQ. Appuyez sur le bouton Play/Pause pour confirmer. Ensuite, l'écran affichera FLAT -> ROCK-> CLASSIC-> JAZZ -> POP. Lorsque vous avez choisi un mode appuyez sur Play/Pause pour confirmer.
- ID-3 – Appuyez sur le bouton Menu une fois et appuyez sur le bouton SKIP+ 4 fois, l'écran affichera ID3. Appuyez sur le bouton Play/Pause pour confirmer. Ensuite, l'écran affichera ID3 ON ou ID3 OFF. Vous pouvez régler l'appareil sur ID3 ON ou OFF.

Remplacement du saphir

1. Soulevez le bras de tonalité.
2. Retirez soigneusement le saphir usagé tout en tenant le dispositif du pick-up de l'autre main.
3. Placez le nouveau saphir et poussez le doucement jusqu'à ce qu'il y ait un déclic indiquant qu'il est en place (maintenez l'extérieur pour éviter les dommages).

FONCTIONNEMENT DE L'AUX

Appuyez sur le bouton Function jusqu'à ce que 'AUX' s'affiche sur l'écran LCD.

1. Cet appareil peut prendre une entrée analogue audio par ces prises.
2. Utilisez un câble RCA pour connecter à l'équipement audio.

WARNING : To prevent fire or shock hazard, do not expose this appliance to rain or moisture.



CAUTION

RISK OF ELECTRIC SHOCK
DO NOT OPEN



These markings are located on the bottom. Side or back of the unit.

CAUTION: TO PREVENT THE RISK OF ELECTRIC SHOCK, DO NOT REMOVE COVER (OR BACK). NO USER-SERVICEABLE PARTS INSIDE. REFER SERVICING TO QUALIFIED SERVICE PERSONNEL.

The lightning flash with arrowhead symbol, within an equilateral triangle, is intended to alert the user to the presence of uninsulated “ dangerous voltage” within the product’s enclosure that may be of sufficient magnitude to constitute a risk of electric shock to persons.

The exclamation point within an equilateral triangle is intended to alert the user to the presence of important operating and maintenance (servicing) instructions in the literature accompanying the appliance.

SAFETY PRECAUTION

This appliance must be disconnected from the mains when not in use. Do not allow this appliance to be exposed to rain or moisture.

CAUTION: To reduce the risk of electric shock, do not remove cover (or back). No user-serviceable parts inside. Refer servicing to qualified service personnel.

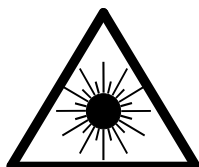

CAUTION !

Invisible laser radiation when open and interlocks defeated. Avoid exposure to beam.

SAFETY INSTRUCTIONS

1. READ INSTRUCTIONS – All the safety and operating instructions should be read before the appliance is operated.
2. RETAIN INSTRUCTIONS – The safety and operating instruction should be retained for future reference.
3. HEED WARNINGS – All warnings on the appliance and in the operating instructions should be adhered to.
4. FOLLOW INSTRUCTIONS – All operating and use instructions should be followed.
5. WATER AND MOISTURE – The appliance should not be used near water, for example, near a bathtub, washbowl, kitchen sink, laundry tub, and swimming pool or in a wet basement.
6. VENTILATION – The appliance should be situated so that its location or position does not interfere with its proper ventilation, for example, the appliance should not be situated on a bed, sofa, rug or similar surface that may block the ventilation openings; Do not place in built-in installation openings; such as a bookcase or cabinets that may impede the flow of air through the ventilation openings.
7. HEAT – The appliance should be situated away from heat sources such as radiators, heat registers, stoves, or other appliance (including amplifiers) that produce heat.
8. POWER SOURCES – The appliance should be connected to a power supply only of the type described in the operating instructions or as marked on the appliance.
9. GROUNDING AND POLARISATION – Precautions should be taken to ensure that the grounding or polarization means of the appliance are not defeated.
10. POWER CORD PROTECTION – Power supply cords should be routed so that they are not likely to be walked on or pinched by items placed upon or against them, paying particular attention to cords at plugs, convenience receptacles, and the point at which they exit from the appliance.

11. **CLEANING** – The appliance should be cleaned only as recommended by the manufacturer.
12. **POWER LINES** – An outdoor antenna should be located away from power lines.
13. **NONUSE PERIODS** – The power cord of the appliance should be unplugged from the outlet when the appliance is to be left unused for a long period of time.
14. **OBJECT and LIQUID ENTRY** – Care should be taken so that objects do not fall and liquids are not spilled into the enclosure through openings.
15. **SERVICING** – The user should not attempt to service the appliance beyond that described in the user's operating instructions. All other servicing should be referred to qualified service personnel.
16. **DAMAGE REQUIRING SERVICE** – The appliance should be serviced by qualified service personnel when:
 - A. The power-supply cord or plug has been damaged.
 - B. Objects have fallen into, or liquid has been spilled into the appliance enclosure.
 - C. The appliance has been exposed to rain.
 - D. The appliance has been dropped, or the enclosure damaged.

The appliance does not appear to operate normally or exhibits a marked change in performance

PREPARATION FOR USE

INSTALLATION

- Unpack all parts and remove protective material.
- Insert the batteries into the remote control transmitter.
- Do not connect the unit to the mains before checking the mains voltage and before all other connections have been made.
- Do not cover any vents and make sure that there is a space of several centimeters around the unit for ventilation.

OPERATION / COMPACT DISC

Bear in mind the following points as dirt, scratches or warping of the disc can cause broken or intermittent sound and also noise.

- When holding the discs, take care not to touch the playing surface.
- Do not place discs in the following locations:
 - Near a heating device or place where the temperature is high;
 - In damp or dusty areas.
- Wipe away any fingerprints or dust on the playing surface of a disc using a soft cloth. Always wipe from the inside toward the outside of the disc.

LOADING THE DISC

- Press OPEN/CLOSE
- Insert a disc (printed side up) in the tray.
- Press OPEN/CLOSE to close the tray.

The display shows the discs total number of tracks.

CONTROLS AND FEATURES

1. TURNTABLE COVER
2. RECORD BUTTON
3. MEMORY/CLOCK ADJUST BUTTON
4. CD OPEN/CLOSE BUTTON
5. MENU BUTTON
6. ALBUM/PRESET UP BUTTON
7. HEADPHONE JACK
8. ALBUM/PRESET DOWN BUTTON
9. VOLUME + BUTTON
10. VOLUME - BUTTON
11. STANDBY INDICATOR
12. LCD DISPLAY
13. STANDBY BUTTON
14. REMOTE SENSOR
15. SD/MMC CARD SOCKET
16. USB SOCKET
17. CD DOOR
18. SKIP+ / TUNER UP BUTTON
19. STOP / BAND BUTTON
20. PLAY/PAUSE BUTTON
21. SKIP - / TUNER DOWN BUTTON
22. FUNCTION BUTTON
23. SPEAKER
24. FM ANTENNA WIRE
25. AUX IN JACK
26. LINE OUT JACK
27. POWER CORD
28. TURNTABLE
29. 45 RPM ADAPTOR
30. SPEED SELECTOR 33 / 45 / 78
31. TONE ARM
32. STYLUS
33. SPEAKER LEFT AND RIGHT

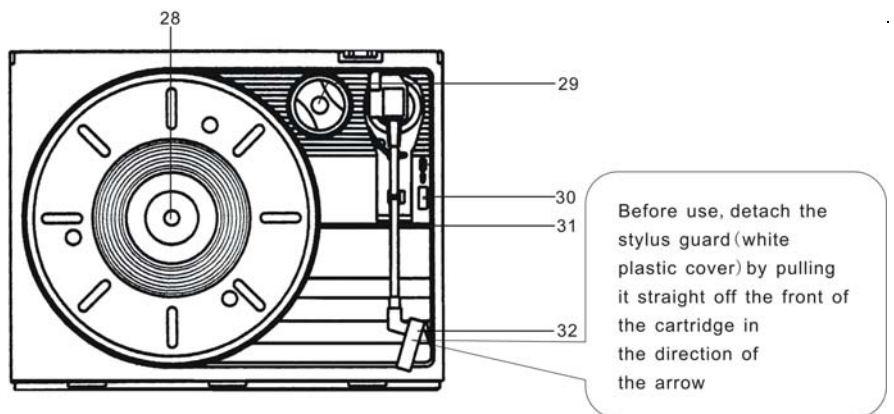
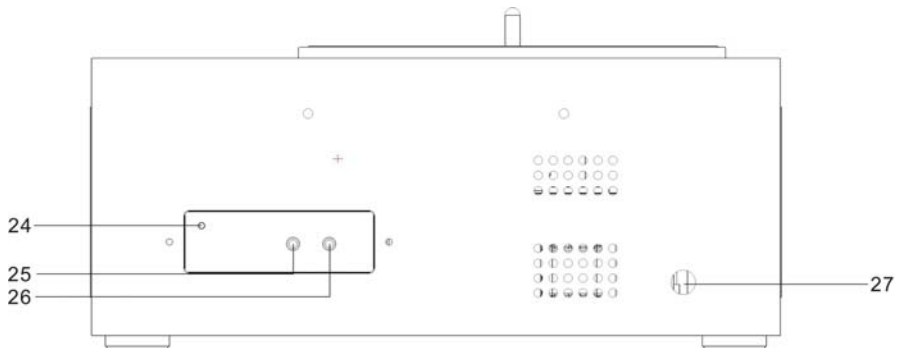
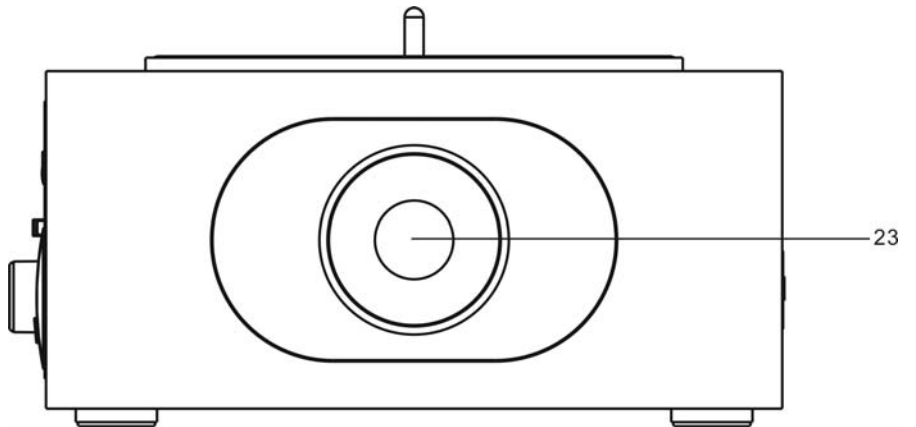
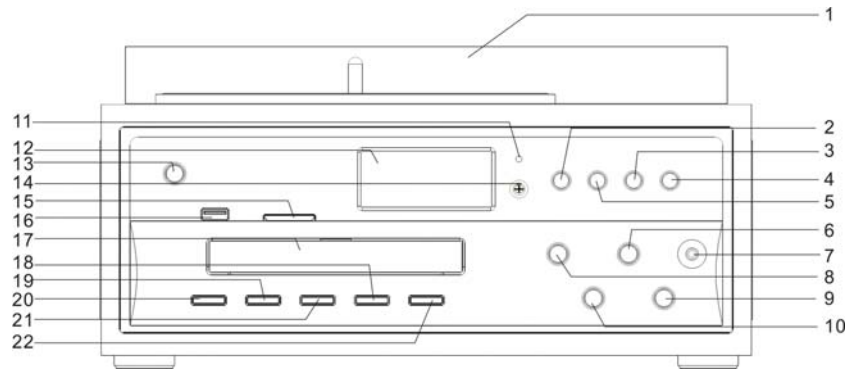

Remote Control

1. CD OPEN/CLOSE BUTTON
2. Numeric Button
3. Play/Pause Button
4. Skip+ / Tuner Up Button
5. Volume + Button
6. Stop / Band Button
7. Album / Preset + Button
8. Album / Preset - Button
9. Memory / Clock Adjust Button
10. Repeat Button
11. Sleep / Timer Button
12. Mono/Stereo / Intro Button
13. Standby Button
14. Skip - / Tuner Down Button
15. Volume – Button
16. Record Button
17. Random Button
18. Sleep Button
19. Menu Button
20. Function Button
21. EQ Button
22. Mute Button

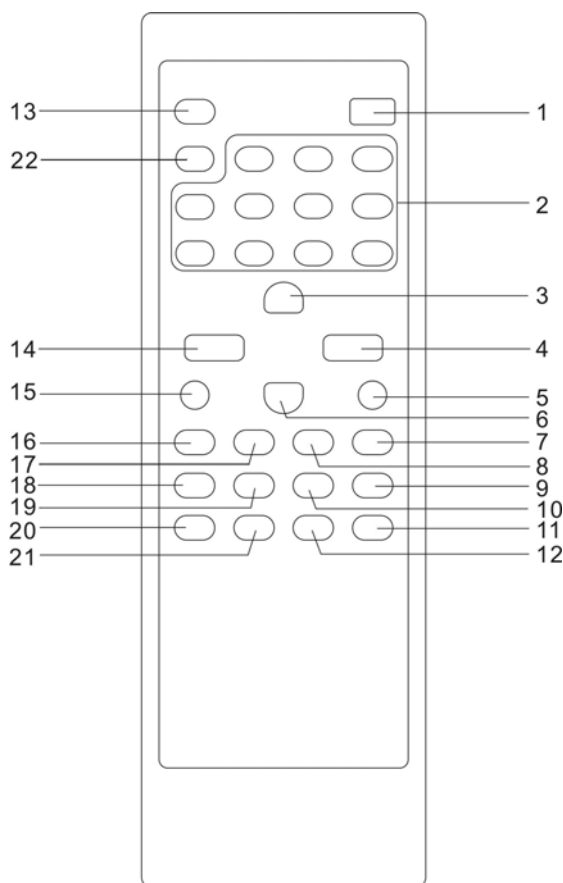

REMOTE CONTROL FUNCTIONS

Preparation before use

- Installing batteries in the remote control unit
 1. Remove the battery cover from the back of the remote control unit.
 2. Insert two “AAA/LR03” (UM4) size batteries.
 - Insert the batteries with the (+) and (-) terminals matching the indication inside the battery compartment.
 3. Replace the cover.
- Battery replacement
 - When the remote control operation becomes unstable or the distance from which the remote control works is shorter, replace the batteries with new ones.

Using the remote control unit.

To use the remote unit, point at the REMOTE SENSOR and press the buttons gently and firmly. Remote control operation is possible within approximate 18ft (6m). However, since the remote control range is less when the unit is used at an angle, use directly in front of the REMOTE SENSOR, for maximum distance.

Do not expose the REMOTE SENSOR to strong light (direct sunlight or artificial lighting) and make sure that there are no obstacles between the REMOTE SENSOR and the remote control unit.

OPERATION/DESCRIPTION

STANDBY ON/OFF

When you first plug the unit into the mains, the unit will go into Standby mode. The display will show the time.

- You can press STANDBY to switch on the unit.
- The standby function of the unit remains on until the unit is switched on.
- Pull the main plug out of the wall socket if you want to switch off the main voltage completely.

FUNCTION SELECT

- Press the Function button to switch each play function as follows:

DISC -> USB -> CARD -> AUX -> TUNER -> PHONE

PLAY/PAUSE

- To start playback or interrupt playback.

STOP / BAND FUNCTION

In Stop mode

- In play mode or Pause mode: Changing to Stop mode or Program Entry mode during program play.
- In Program Entry mode: Exit the Program Entry mode, clear program memory and change to stop mode.
- In Random Play mode: Changing to Stop mode and release Random function.

In Band mode

- In Radio function and press the Stop/Band button to select wave band range appearing on the display.

SKIP/TUNING -

CD/MP3 Mode:

- In stop mode: Change the starting play track [file] during stop mode, cyclic to the first track if it is in the last track.
- In Program Entry mode: Change to the next track [file] for program select.
- In Play mode, Pause mode, Program Play mode: Single pressed, skip the playing track [file] to next track [file] for normal play/pause mode, to next program index track [file] for program play/pause mode, to next random track [file] for random play/pause mode. Continue pressed, fast forward during play/pause when pressed more than 1 sec.

RADIO Mode:

- The receiving frequency is stepped up by pushing.
- Auto-tuning is started by pushing this key for more than 1 sec.

SKIP/TUNING +

CD/MP3 Mode:

- In stop mode: Change the starting play track [file] during stop mode, cyclic to the last track [file] if it is in the first track [file]
- In Program Entry mode: Change to the previous track [file] for program select.
- In play mode, Pause mode, and Program Play mode: Single pressed, skip the playing track [file] to previous track [file] for normal play/pause mode, to previous program index track [file] for program play/pause mode. Continue pressed, fast forward during play/pause when pressed more than 1 sec.

RADIO mode:

- The receiving frequency is stepped up by pushing.
- Auto-tuning is started by pushing this key for more than 1 sec.





MEMORY / CLOCK ADJUST FUNCTION

CD/MP3 mode:

1. Up to 32 tracks can be programmed.
2. Press stop key to stop playing.

3. Press MEM/CLK-ADJ key to turn on or off the program mode
4. Change the track no by pressing Skip or File+/- Key to select the song.
5. Press MEM/CLK-ADJ key again to save and increase the program mode.
6. After programmed all desired track, press play key to end the program mode.
7. Press play key to start program play.

Radio mode:

1. FUNCTION Key is use to turn on the radio (or TUNER button on Remote Control), and press BAND key to toggle the AM and FM band.
2. To tune the frequency manually, press  SKIP/TUNING or SKIP/TUNING  key.
3. To tune the frequency automatically, hold the  SKIP/TUNING or SKIP/TUNING  key on panel for 2 second. The system will stop when next station is arrived.
4. To store the current radio station frequency, Press MEM/CLK-ADJ key.
5. Press MEMORY CH – or MEMORY CH + key to select the memory position.
6. Press MEM/CLK-ADJ key again to store the frequency.
7. For the radio memory stations AM 10 station and FM 20 station.

VOLUME +/-

- Increases volume.
- Reduces volume.

OPEN/CLOSE

- OPEN AND CLOSE THE CD DOOR.

ALBUM/ PRESET UP/DOWN FUNCTION







IN MP3 Mode:

- In stop mode: Skip the starting play folder to next (or previous) folder during stop mode, cyclic to the first folder (or the last folder) if it is in the last folder (or if it is the first folder).
- In Program Entry mode: Change the album for program select to next (or previous) folder's first album, cyclic to the first folder if it is in the last folder. (or to the last folder if it is in the first folder).
- In Normal Play mode: Skip the playing album to the next (or previous) folder's first album.

IN RADIO Mode:







Press the Album / Preset up/down button to select your choose Radio station.

USB and CARD BASIC OPERATION

1. Insert the memory USB or SD/MMC card.
2. Press Function button on the unit to select the USB or SD/MMC Card mode, the unit will automatically read the total folders and the number of the total tracks.
3. Selecting a different track during play:
Press  ..  the buttons until the desired track number appears in the display, then press  the button, playback will begin from this track.
4. To play the next track, press the  button once.
5. If current track has been playing more than 2 seconds, Press  once, the current playing track will be started again from the beginning, Press  button twice, it will play the previous track.
6. If current track has been playing less than 2 seconds, press once, it will play the previous track.

USB AND CARD RECORDING OPERATION







You can encode your favorite CD songs into MP3 format and store them into your memory device through the USB port or SD/MMC card slot.

1. Press the function button to select CD function
2. Press the   REC destination: CARD or USB
3. Press the   button to select the track that you want to record..
4. Press to  confirm, then it starts to record CD to the REC destination.
5. Press  to stop recording..

RECORD FUNCTION :

COPYING FROM CD/MP3 DISC:

You can copy the files from on CD/MP3 disc and store them into your memory device through the USB port or SD/MMC card.

1. Insert the mp3 disc and press the function button to sleuth the CD function
2. Press the   button to select the track that you want to copy.
3. Press the encoding button
4. Press   the REC destination: CARD or USB
5. Press  to confirm, then it starts to copy file to the REC destination
6. Press  to stop recording

NOTE: Although this CD/MP3 player can read CD-RW discs in addition to normal CD, the playability of CD-R and CD-RW discs may be affected by the type of software that was used to create the discs, as well as the quality and condition of the blank media you are using. 100% playability cannot be guaranteed. This is not an in of a problem with the player.







IMPORTANT:

1. This model has a motorized electronic CD door. Do not attempt to open the door manually. This could damage to the door opening mechanism.

If unusual conditions occurred for key buttons, please disconnect the power source and then reconnect it, press CD/PLAY & ENC button to reset all function.

COPYING FROM Turntable Record:

You can copy the files from on Record and store them into your memory device through the USB port or SD/MMC card.

1. Insert the record and press the function button to sleuth the Phone function.
2. Press the   button to select the track that you want to copy.
3. Press the record button
4. Press   the REC destination: CARD or USB
5. Press  to confirm, then it starts to copy file to the REC destination
6. Press  to stop recording

IMPORTANT:

1. This model has a motorized electronic CD door. Do not attempt to open the door manually. This could damage to the door opening mechanism.

If unusual conditions occurred for key buttons, please disconnect the power source and then reconnect it, press CD/PLAY & ENC button to reset all function.

NUMERIC Key (ON REMOTE CONTROL)

- Select the desired track
- Press the play button to start playing.

INTRO / STEREO/MONO (ON REMOTE CONTROL)

- For the first 10 seconds of each track only will be played.
- In Radio mode and press the STEREO/MONO button to select the FM station is Stereo or Mono effect.

RANDOM (ON REMOTE CONTROL)

- Normal stop: Enable random function and changing to Random Play mode.
- Repeat 1 track / file stop mode, Repeat Folder stop mode and Repeat all track / file stop mode; It will turn off all Repeat mode, and change system to Random mode.

REPEAT (ON REMOTE CONTROL)

- CD Disc: Repeat 1 track > Repeat all track > Repeat Off
- MP3 Disc: Repeat 1 > Repeat Album > Repeat All> Repeat Off
- Program play mode: Repeat 1 program > Repeat all program > Program play

EQ CONTROL (ON REMOTE CONTROL)

- EQ shows the present sound tone.
- When you press the EQ button, the sound tone changes: CLASS > ROCK > POP > JAZZ > X-BASS > FLAT.

MUTE (ON REMOTE CONTROL)

- Mute the sound

SLEEP / TIMER BUTTON (ON REMOTE CONTROL)

IN SLEEP FUNCTION

- Press sleep key to turn on sleep function, change sleep time and turn off sleep function. Hold a 2 second and the display will show 90, and then you can press the Numeric key to select the minute. If sleep key is activated, the system will count down until sleep time is zero, then the system turn off automatically.

IN TIMER FUNCTION

1. Press TIMER button once to activate the "TIMER ON" function.
2. To select the TIMER ON wake up source, you must select the desired source "CD/USB/MMC" or "Tuner" before POWER OFF.
3. The unit will be switched on automatically at "TIMER ON" and start playing at your selected source.
4. To cancel the "TIMER ON" function, press "TIMER" button once till "Timer" indicator is disappeared.
5. When the unit is ON mode, press and hold the TIMER button in the unit (or remote) for 2 seconds, "TIMER" indicator and "0:00" will appear on the display and Flash.
6. Press the TUNING / SKIP button to adjust the hour digit.
7. Press the TIMER button again, the MINUTE will flash.
8. Press the TUNING / SKIP button to adjust the minute digit.
9. Press the TIMER button again to confirm the TIMER OFF setting.
10. Press TIMER button once to activate the "TIMER OFF" function.
11. The unit will be switched off automatically at "TIMER OFF".
12. To cancel the "TIMER ON" function, press "TIMER" button once till "TIMER" indicator is disappeared. TIMER OFF.

CLOCK SETTING

- All the time information is shown in 12 hours; AM/PM format.
- 1. In standby mode and press the [MEM/CLK-ADJ] key once, the Hour digit will show "00" and flash.
- 2. Press SKIP/TUNING ◀◀ or SKIP/TUNING ▶▶ to adjust hour digit.
- 3. Press [MEM/CLK-ADJ] again to select the minutes setting, the Minute digit will show "00" and flash.
- 4. Press the SKIP/TUNING ◀◀ or SKIP/TUNING ▶▶ to adjust minute digit.
- 5. Press the [MEM/CLK-ADJ] again set the day digit will flash (Monday...to Sunday)
- 6. Press [MEM/CLK-ADJ] to adjust day digit.

TUNER/OPERATE

Operate in the order shown.

1. Press STANDBY to switch on the unit.
2. Press the source selection button "FUNCTION" to TUNER mode.
3. Press the STOP/BAND button to select the band (FM or AM).
4. Tune to the required station by pressing the SKIP/TUNING ◀◀ or SKIP/TUNING ▶▶ button.
5. Adjust the volume sound level by pressing Volume + or Volume – button.

Note:

When listening to FM broadcasts it is advisable to fully extend the wire FM antenna on the rear cover.

FM Antenna

- Extend the FM Antenna wire for better FM reception.

TUNTABLE OPERATION :

Open the record player cover, unlock the tone arm rest locking device and remove the protective cover from the stylus.

1. Press the function button and select to PHONE position.
2. Place a record on the turntable. When playing singles use the 45-rpm adaptor.
3. Set the speed selector according to the record to 33, 45 or 78 position.
4. Lift the tone arm with the cue lever.
5. Place the stylus above the edge of the record or any position above the record you want to play.
6. Lower the tone arm with the cue lever carefully on the record to start playback.
7. At the end of the record the turntable stops automatically. Lift the tone arm carefully with the cue lever off the record and place it back on the tone arm rest.
8. To interrupt or stop playback before the end of the record, lift the tone arm carefully with the cue lever off the record and place it back on the tone arm rest.
9. For some records the turntable stops before the end of the record. In this case set the auto stop at the rear to OFF to enjoy the full length of the record.

IMPORTANT NOTES

- Do not lift the tone arm manually off a turning record.
- Use the tone arm locking device to avoid damage to pick-up system and stylus.
- To extend the lifespan of pick-up system and stylus, clean records before playback.
- After a certain period of use the stylus has to be exchanged.

Menu button function :

For the Menu button and there have many function include and you need to press the Menu button once and the display will show "RECORD" Then press the SKP + button and the display will show other function mode the details as follows :

Press the Menu button once the display will show RECORD

Press the SKIP + button Once and the display will show CLOCK

Press the SKIP + button Twice and the display will show TIMER

Press the SKIP + button again and the display will show EQ

Press the SKIP + button again and the display will show ID3

When you Press the Menu button then you want to go to which mode and you need to press PLAY/PAUSE Button to confirm and enter that mode.

- RECORD MODE : Press the Menu button once and the display will show RECORD and press PLAY/PAUSE button and the display will show REC USB, that means you need to record the song form USB?, if yes, press PLAY/PAUSE button to confirm it. If you want to record the song to SD or MMC card, press the SKIP+ button and the display will show REC CARD, press Play/Pause button to confirm it. Then when you record the songs, then will record to Card.
- CLOCK MODE : Press the Menu button once and press the SKIP + button once, then the display will show CLOCK, press the Play/Pause button to confirm and the display will show the 00:00 and the hours 00 will sparking and press the SKIP+/- to select the hour time, press Play/Pause button to confirm, then the min. 00 will sparking and press the SKIP +/- to select the min. time, press Play/Pause button to confirm. Then the Clock setting is completed.
- TIMER : Press the Menu button Once and Press the SKIP + button twice, then the display will show TIMER, press the Play/Pause button to confirm and the display will show "ON TIME", Press the SKIP + again and the display will show OFF TIME, press again, the display show SOUCRE, press again the display will show VOLUME
 - a). ON TIME: Set the time when you want the unit ON
 - b). OFF TIME : Set the time when you want the unit OFF
 - c). SOURCE : Set the unit in which mode to ON, the display will show TUNER / PRE REC / DISC / USB / CARD
 - d). VOLUME : Set the unit in which volume to ON the unit.
- EQ : Press the Menu button once and press the SKIP+ button third times, then the display will show EQ, press Play/Pause button to confirm. Then the display will show FLAT -> ROCK-> CLASSIC-> JAZZ -> POP, when you want to which mode and press Play/Pause to confirm.
- ID3 – Press the Menu button once and press the SKIP+ button 4th times, then the display will show ID3, press the Play/Pause button to confirm, then the display will show ID3 ON or ID3 OFF, you can set the unit in ID3 ON OR OFF situation.

Exchange Stylus

1. Lift the tone arm.
2. Pull the old stylus carefully off while holding the pick-up system with the other hand.
3. Replace the new stylus and push carefully until it clicks in place (hold on the outside to avoid damage).

AUX OPERATION :

Press the Function button until the "AUX " show on the LCD display.

1. This unit can input analog audio through these jacks.
2. Use a cable with RCA phone plugs to connect audio equipment.

SPECIFICATIONS

Power Supply : AC ~230V 50Hz

Power Consumption : 38 watts

Output Power (Per channel) : 2 X 1.5W RMS

Radio Section : AM 522 – 1620 KHz
FM 87.5 – 108 MHz

Compact Disc Section

Frequency Response (-3dB) : 60 – 16,000 Hz

Signal-to-noise Ratio : 60 dB

Harmonic Distortion : 0.4%

Compatible with : CD-DA, CD-R, CD-RW, MP3

MP3 : ISO 9660, 99 file per folder