

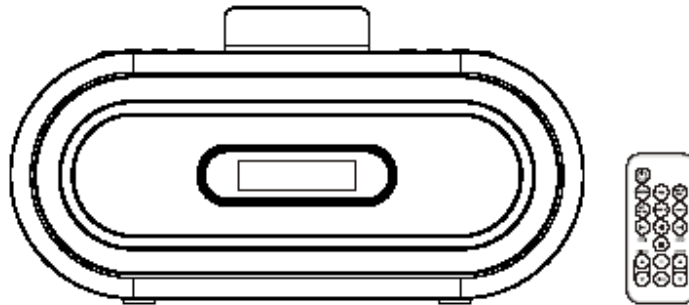

GEBRUIKERSHANDLEIDING



iPod is een handelsmerk van Apple Inc. geregistreerd in de V.S. en andere landen.

iPod DOCKING STATION MET CD & RADIO

VOORAANZIJD

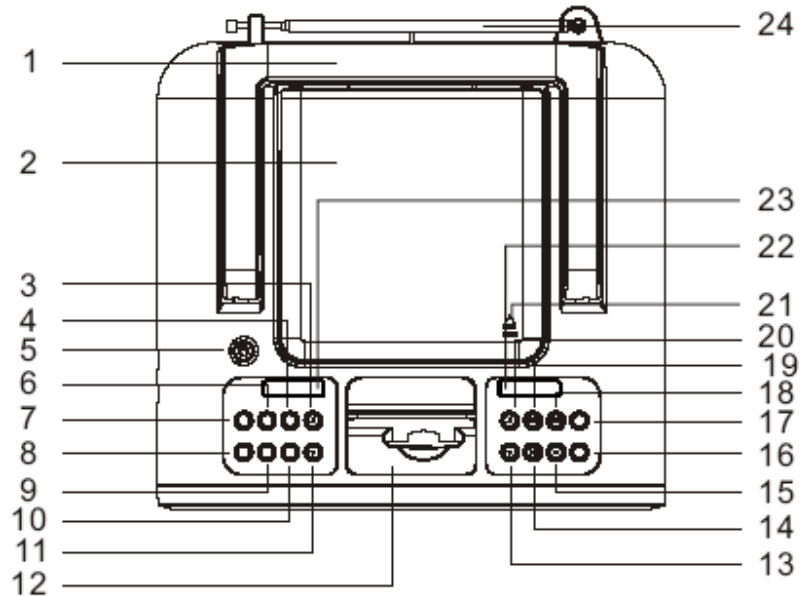

- | | |
|-----------------------------|---|
| 1. Handvat | 14. PLAY/ PAUSE (SPEEL AF/PAUZE) (▶) knop |
| 2. CD-compartiment | 15. STOP (■) knop |
| 3. PRESET + knop | 16. MODE knop |
| 4. EQ (Equalizer) knop | 17. MEMORY knop |
| 5. aan/uit-knop | 18. Skip ▶▶/ Tuning + knop |
| 6. COPY knop | 19. Skip ◀◀/ Tuning - knop |
| 7. FUNCTION knop | 20. VOLUME + knop |
| 8. BAND/FIND knop | 21. Drukgebied om het CD-compartiment te openen |
| 9. ST/ MONO knop | 22. USB-aansluiting |
| 10. SLEEP knop | 23. SD kaart-aansluiting |
| 11. PRESET - knop | 24. Telescopische antenne |
| 12. iPod compartimentdeksel | |
| 13. VOLUME - knop | |

AFSTANDBEDIENING

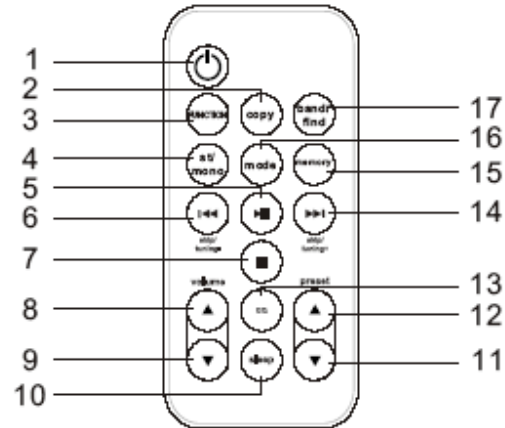

1. aan/uit-knop
2. COPY knop
3. FUNCTION knop
4. ST/ MONO knop
5. PLAY/ PAUSE (SPEEL AF/PAUZE) (▶||) knop
6. Skip ◀◀/ Tuning – knop
7. STOP (■) knop
8. VOLUME + knop
9. VOLUME - knop

10. SLEEP knop
11. PRESET - knop
12. PRESET + knop
13. EQ (Equalizer) knop
14. Skip ▶▶/ Tuning + knop
15. MEMORY knop
16. MODE knop
17. BAND/FIND knop

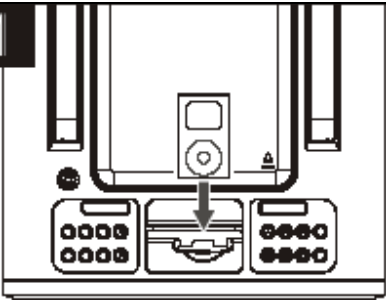
<p>1</p> 	<p>2</p> <p>Indien dit apparaat is uitgeschakeld, eenmaal u de iPod verbindt zal het de batterij volledig opladen. Indien u daarna de iPod loskoppelt zal het apparaat terugkeren naar zijn vroegere stand. Wanneer de iPod is verbonden met dit apparaat zal de iPod zich in pausestand bevinden.</p>
<p>Plaats de iPod (A) op de connector (zoals afgebeeld). Oefen een zachte druk uit naar omlaag zodat de connector van de iPod glijdt op de connector van dit apparaat Oefen een zachte druk uit op de achterzijde van het iPod compartiment.</p>	

BEKIJK DE OPMERKINGEN OP DE VOLGENDE PAGINA

OPMERKINGEN OMTRENT HET INVOEGEN VAN EEN iPod:

- **HET OPLADEN:** Wanneer de iPod in het docking station wordt geplaatst zal de batterij van de iPod volledig worden opladen ongeacht of het apparaat aan of uit is.
- **HET WIJZIGEN VAN STAND:** Druk herhaaldelijk op de FUNCTION knop om de verschillende standen: IPOD/ CD/ Tuner te doorlopen. Druk op de aan/uit-knop om het apparaat uit te schakelen.
- Indien u alle onderdelen van dit apparaat wilt verwijderen, met het iPodcompartiment naar voren geplaatst, verwijder eerst de iPod van de connector. Verwijder daarna het docking station van de connector. Om het docking station te verwijderen, steek uw vinger (of een ander voorwerp) in de opening van het docking station. Trek daarna voorzichtig het docking station uit het apparaat.

DE RADIO GEBRUIKEN

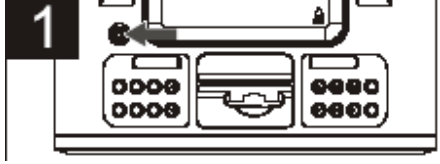
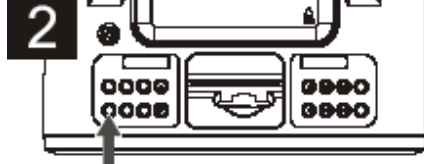
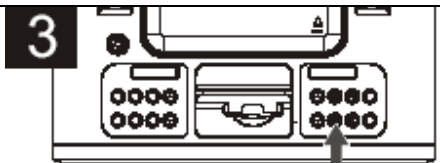
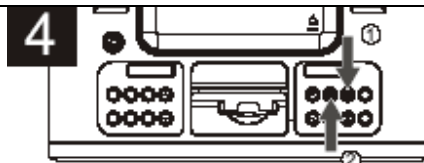
 <p>1</p>	 <p>2</p>
<p>Met de iPod verbonden (zie pagina 9), druk op de aan/uit-knop om het apparaat aan te zetten; het scherm licht blauw op.</p>	<p>Druk herhaaldelijk op de band/ find knop om uw gewenste frequentieband (AM of FM) te selecteren. OPMERKING: Indien het door u geselecteerde FM-station in stereo uitzendt, zal "ST" op het scherm verschijnen.</p>
 <p>3</p>	 <p>4</p>
<p>Om de iPod te spelen/ pauzeren of te stoppen: Druk op de Play/ Pause(SPEEL AF/PAUZE) (▶) knop om uw iPod af te spelen. Druk nogmaals om het afspelen te onderbreken. Indien u verder wilt afspelen druk opnieuw op de knop.</p>	<p>Druk herhaaldelijk op de Skip ▶▶/ Tuning + ⏩ of Skip ◀◀ / Tuning - ⏪ knop om de frequentieband manueel naar omhoog of omlaag te doorlopen totdat de gewenste frequentie verschijnt. Voor automatische afstemming, houd de Skip ▶▶/ Tuning + ⏩ of Skip ◀◀ / Tuning - ⏪ knop ingedrukt totdat de frequentie in het scherm begint met scannen; de tuner start met zoeken en stopt bij het vinden van een sterk station. Herhaal deze stap totdat de gewenste frequentie op het scherm verschijnt.</p>

Antennes

FM: Ontrafel en verleng de FM-draadantenne voor de beste ontvangst.

AM: Draai het apparaat voor een betere AM-ontvangst.

HET REGELEN VAN HET VOLUME EN EQ (equalizer)

1 	2 
Het regelen van het volume: Druk op de VOLUME + of – knop  op de afstandsbediening (afgebeeld) of op het apparaat zelf om het volume te verhogen of te verlagen.	Het regelen van het volume en EQ (Equalizer): Druk op de EQ knop op de afstandsbediening (afgebeeld) of op het apparaat zelf om de volgende opties te doorlopen: Classic Rock, Pop, Jazz Surround of Off (Normaal)

OPMERKING:

- Wanneer u het apparaat uitzet en daarna opnieuw aan zal het volume terugkeren naar het niveau die u hebt ingesteld voor het uitzetten van het apparaat.

USB SD/ MMC WERKING

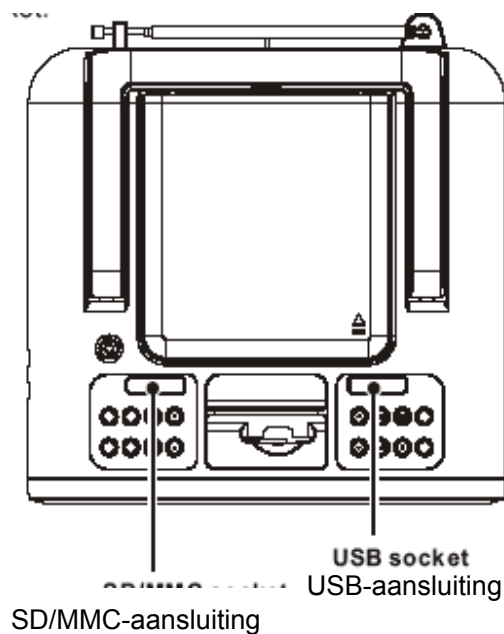

1. Stel de functieschakelaar in op de USB- of SD-status.
2. Plaats een USB of SD/ MMC geheugenkaart in de USB- of SD-aansluiting.
3. Druk op PLAY/PAUSE(SPEEL AF/PAUZE) om de PLAY/PAUSE(SPEEL AF/PAUZE)-stand te bedienen.
4. Pas de volumeknop aan om het geluidsvolume te regelen.
5. Om het afspelen te stoppen druk op de STOP-knop.
6. Druk op ►► TUNING/SKIP + om het volgend nummer af te spelen.
7. Druk op ◄◄ TUNING/SKIP + om het vorig nummer af te spelen.
8. Druk op de PLAY stand om de herhaalstand te selecteren (◁→ Folder → ALL → RAN → Normal).
Druk op map omhoog ►► of omlaag ◄◄ om de PLAY stand te selecteren.
9. Druk op Memory om het programma af te spelen vanuit de STOP-stand, druk tweemaal op de STOP-knop om het geheugen te verwijderen.
10. Druk op de STOP-knop om het afspelen te stoppen.
Druk op de [FIND (MP3)] knop, druk daarna op [TUNING/ SKIP + of - (►► or ◄◄)] knop om de map te selecteren.



DE WERKING VAN COPY

1. Speel de MP3/WMA af vanaf de CD, druk op de "copy" knop, enkel het huidig nummer wordt gekopieerd; in "PLAYLIST/DIRECTORY", druk op de "copy" knop en alle nummers onder deze directory/ afspeellijst worden gekopieerd.
2. Opmerking: Voeg de USB-stick en de SD-kaart tegelijkertijd in en druk op de "copy" knop. Druk binnen de 10 sec op de "skip" knop en selecteer kopieer naar SD of USB. Indien er geen selectie wordt gemaakt binnen de 10 sec wordt het automatisch gekopieerd naar de USB. Indien enkel SD-station wordt het rechtstreeks naar de SD gekopieerd.
3. Voor een MP3/ WMA bestand kopieer naar SD KAART, of SD KAART MP3/WMA bestand kopieer van SD naar USB. Speel de mediabron af op de speler, gevolgd door een druk op de "copy" knop.

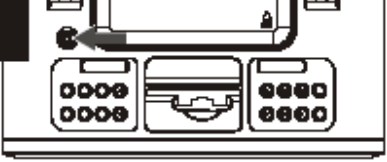
HET GEBRUIKEN VAN EEN iPod MET DIT APPARAAT

	
<p>Druk op de aan/uit-knop om het apparaat aan te zetten; het scherm licht blauw op.</p>	<p>Druk op de FUNCTION knop indien u zich niet in de iPod-stand bevindt. U kan de iPod bedienen via zijn eigen knoppen. Raadpleeg hiervoor de handleiding van de iPod. Het geluid komt uit de luidsprekers van het apparaat.</p>
	
<p>Terugkeren of verdergaan op de iPod: Druk op de Skip ►►/ Tuning + ⏪ of Skip ◀◀ / Tuning - ⏩ knop om naar het volgend nummer te gaan of naar het begin van het huidig nummer/ vorig nummer.</p> <p>Verder of vroeger zoeken op de iPod: Houd de Skip ►►/ Tuning + ⏪ of skip ◀◀ / Tuning - ⏩ knop ingedrukt om in het huidig afgespeeld nummer te zoeken.</p>	

OPMERKINGEN:

- Raadpleeg de volgende pagina hoe het volume en EQ (Equalizer) aan te passen.
- Druk op de aan/uit-knop om het apparaat uit te zetten; het scherm geeft opnieuw de huidige tijd weer.

HET INSTELLEN VAN GESELECTEERDE RADIOSTATIONS (9 voor elke band)

	
<p>Volg de stappen op de vorige pagina om een station te selecteren. Druk op de MEMORY knop; "MEMORY" verschijnt en "1" flinkt op het scherm.</p>	<p>Druk binnen de drie seconden op de PRESET- ❶ of PRESET + ❷ knop om een gewenste stationpositie te selecteren. Druk nogmaals op de MEMORY knop ❸ om te bevestigen, het station wordt bewaard in het geheugen. Herhaal om bijkomende stations voor elke band in het geheugen te bewaren.</p>



HET OPVRAGEN VAN GESELECTEERDE RADIOSTATIONS (9 voor elke band)

<p>Volg de stappen 1-3 op de vorige pagina om het apparaat aan te zetten en een band te selecteren. Druk herhaaldelijk op de PRESET- ❶ of PRESET + ❷ knop om het gewenste station op te vragen.</p>

OPMERKINGEN:

- ♦ Raadpleeg pagina 8 hoe het volume en EQ (Equalizer) aan te passen.
- ♦ Druk op de aan/uit-knop om het apparaat uit te zetten; de achtergrondverlichting dooft uit.

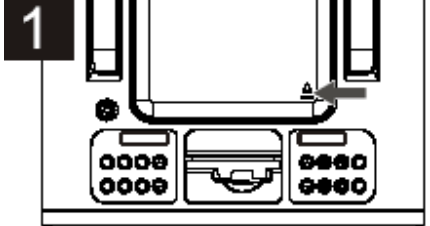
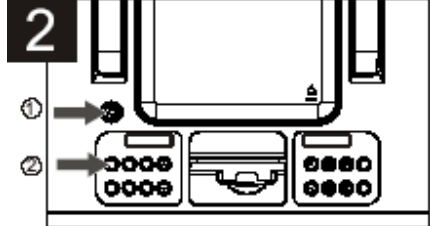
HET AFSPLELEN VAN CD'S OP DIT APPARAAT

	
<p>Druk op de rechterbenedenhoek van het CD-compartiment om deze te openen en druk de CD(s) voorzichtig op de centrale as met het etiket naar boven gericht. Sluit het CD-compartiment.</p> <p>OPMERKING: 3-inch CD's, standaard CD's en CD-R/RWs kunnen met dit apparaat worden afgespeeld.</p>	<p>Druk op de aan/uit-knop om het apparaat aan te zetten ❶; het scherm licht blauw op. Druk op de FUNCTION knop ❷ indien u zich niet in de CD-stand bevindt; Het scherm geeft het totaal aantal nummers/ speeltijd van de CD weer.</p> <p>Raadpleeg pagina 8 hoe het volume en EQ (Equalizer) aan te passen.</p>
	
<p>De CD die u hebt geselecteerd wordt automatisch afgespeeld; het huidig nummer en de verstreken speeltijd verschijnen op het scherm.</p>	<p>De CD stopt wanneer alle nummers zijn afgespeeld. Druk op de STOP (■) knop om de CD te stoppen vooraleer deze is beëindigd.</p>

HET PAUZEREN VAN EEN CD





OPMERKINGEN OMTRENT HET AF SPELEN VAN CD'S

- Indien een CD verkeerd geplaatst, vuil, beschadigd of niet aanwezig is, verschijnt "NO DISC" op het scherm.
- Het afspelen stopt wanneer u het CD-compartiment tijdens het afspelen opent. Het is niet aanbevolen om het compartiment te openen vooraleer op de STOP (■) knop te drukken.
- Raadpleeg pagina 8 hoe het volume en EQ (Equalizer) aan te passen.
- Druk op de aan/uit-knop om het apparaat uit te zetten; de achtergrondverlichting dooft uit.

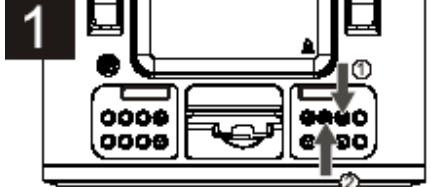

HET AFSPLEN VAN EEN SPECIFIEK MUZIEKNUMMER

	
<p>Druk op de Skip ►► / Tuning + ① of Skip ◄◄ / Tuning - ② knop om een specifiek nummer van uw geselecteerde CD af te spelen.</p>	<p>Druk op de Play/Pause(SPEEL AF/PAUZE) (►) knop eenmaal het gewenste nummer is geselecteerd. Het afspelen van uw geselecteerd nummer begint.</p>

VERDERGAAN/TERUGKEREN/ ZOEKEN

	
<p>Terugkeren of verdergaan op de CD: Druk op de Skip ►► / Tuning + ① of Skip ◄◄ / Tuning - ② knop om naar het volgend nummer te gaan of naar het begin van het huidig nummer/ vorig nummer.</p>	<p>Vooruit of achteruit zoeken op de CD: Houd de Skip ►► / Tuning + ① of Skip ◄◄ / Tuning - ② knop ingedrukt om in het huidig afgespeeld nummer te zoeken.</p>

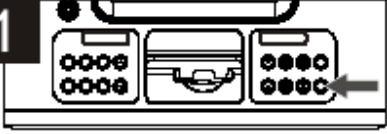
HET HERHALEN VAN EEN/ ALLE NUMMERS

 <p>1</p>	 <p>2</p>
<p>Druk eenmaal op de MODE stand om “↔” Herhaal een (zal continue een bepaald nummer van de CD afspelen, zie de vorige pagina hoe een gewenst nummer te selecteren; “↔” zal in het scherm verschijnen) of tweemaal om “↔ All” Herhaal alles (zal continue alle nummers/ bestanden op de CD afspelen; “↔ All” zal op het scherm verschijnen) te selecteren.</p>	<p>Wanneer de afspelstand is geselecteerd, druk op de Play/Pause(SPEEL AF/PAUZE) (▶) knop.</p>

HET WILLEKEURIG AF SPELEN VAN NUMMERS

 <p>1</p>	
<p>Druk driemaal op de MODE-knop om “RANDOM” te selecteren (zal willekeurig eenmaal alle nummers op de CD afspelen en daarna stoppen; “RAN” zal op het scherm verschijnen).</p>	

HET PROGRAMMEREN VAN HET GEHEUGEN (TOT 20 MUZIEKNUMMERS)

Programmeren is de mogelijkheid om een volgorde te bepalen hoe de muzieknummers zullen worden afgespeeld.

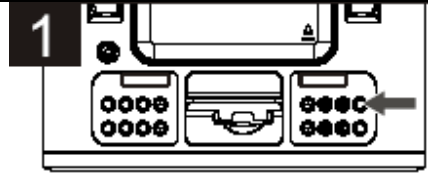
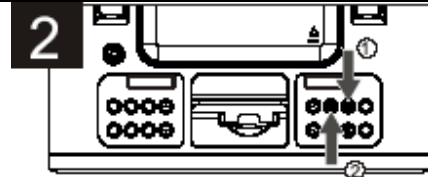
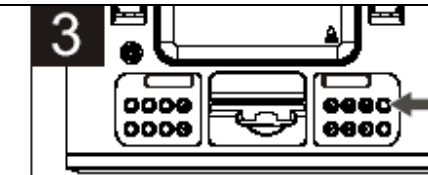
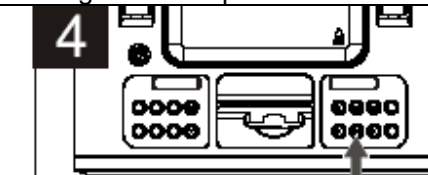
	
<p>Druk op de MEMORY knop. Het afspeelnummer van de CD en "RP01" (het programmanummer) fllikeren op het scherm.</p>	<p>Selecteer het nummer dat u wenst met behulp van de Skip ►► / Tuning + ① of Skip ◀◀ / Tuning - ② knop.</p>
	
<p>Druk op de MEMORY knop om het nummer in het geheugen te plaatsen. Herhaal de stappen 2 en 3 voor bijkomende nummers tot een maximum van 20 nummers.</p>	<p>Druk op de Play/Pause(SPEEL AF/PAUZE) (►) knop om het programma af te spelen.</p>

OPMERKING:

Om het geheugen leeg te maken tijdens de STOP-stand, druk op de MEMORY knop gevolgd door de STOP (■) knop.

RAADPLEEG DE VOLGENDE PAGINA VOOR MEER OPMERKINGEN OMTRENT HET GEHEUGEN.

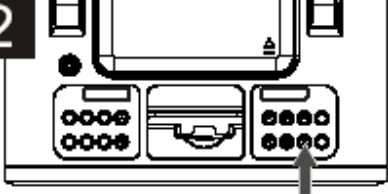

HET GEPROGRAMMEERD HERHALEN

 <p>1</p>	 <p>2</p>
<p>U kan ook de programma- en herhaalfuncties samen gebruiken om een programma te herhalen. Stel allereerst een programma samen in het geheugen zoals hiervoor beschreven, druk daarna tweemaal op de MODE knop om de Herhaal alles-stand te openen. Het programma wordt continue afgespeeld.</p>	<p>De geprogrammeerde herhaling wordt continue afgespeeld totdat u op de STOP (■) knop drukt om de herhaal- en programmastand te annuleren.</p>

iPod DOCKING STATIONS

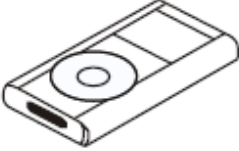
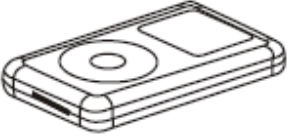
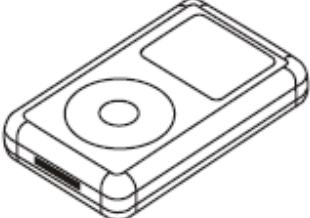
Vind uw iPod terug in de lijst weergegeven op de volgende twee pagina's en selecteer het respectievelijke docking station (het nummer van het docking station is gegraveerd in de achterzijde van het docking station zoals afgebeeld op de volgende pagina) dat met uw iPod overeenstemt. Steek het overeenkomstig docking station en uw iPod in het apparaat zoals beschreven op pagina 10.

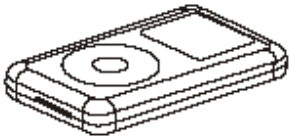
iPod	Type	Geheugen
	iPod mini	4 tot 6 GB
	VIERDE generatie iPod	20GB/U2 Speciale editie 20GB
	iPod Photo/ iPod met kleurenscherm	40GB 20GB/U2 Speciale editie 20GB 40 tot 60GB

iPod	Type	Geheugen
	Eerste generatie iPod nano	1 tot 8GB
	Vijfde generatie iPod (m/Video)	30GB
	Tweede generatie iPod nano	60GB/80GB 2 tot 8GB

OPMERKING: De negen bijgevoegde docking stations met dit apparaat zijn geen universele docking stations; ze dienen alleen voor gebruik met dit model. Gebruik de universele docking stations niet want deze zullen het apparaat beschadigen.

BELANGRIJK! Het nummer van het docking station is gegraveerd in de achterkant van het docking station. Bekijk de afbeelding hieronder waar u het nummer van het docking station kan vinden.

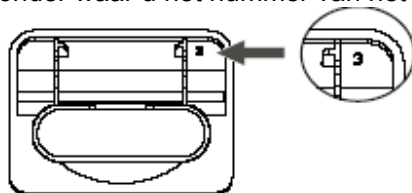

SPECIFICATIONS

GENERAL

AC Power	230V/ 50Hz
DC	12V Battery "C" x 8
Speaker	4 ohm x2
Output Power	3W x2

RADIO SECTION

Frequency Range (FM)	87.5-108MHz
Frequency Range (AM)	522-1620KHz

CD SECTION

Disc Diameter	4.72" (120mm)
Optical Source	Semiconductor laser

Specifications are subject to change without notice.