

ALISYI™

**iPod Klokradio
Model WM2443A**

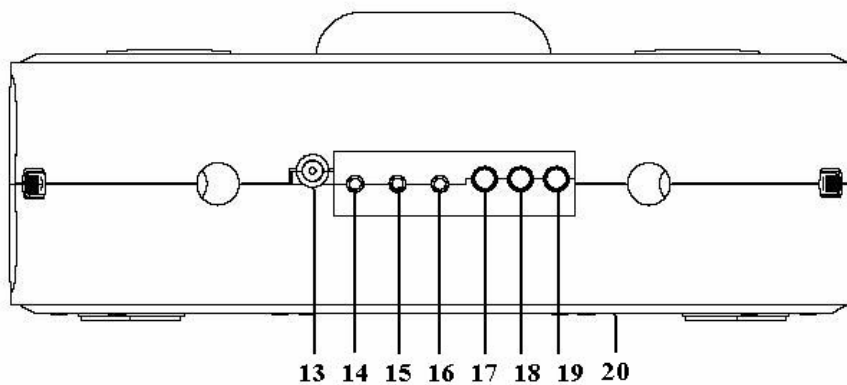

**GEBRUIKSHANDLEIDING
Gebruiksaanwijzingen**

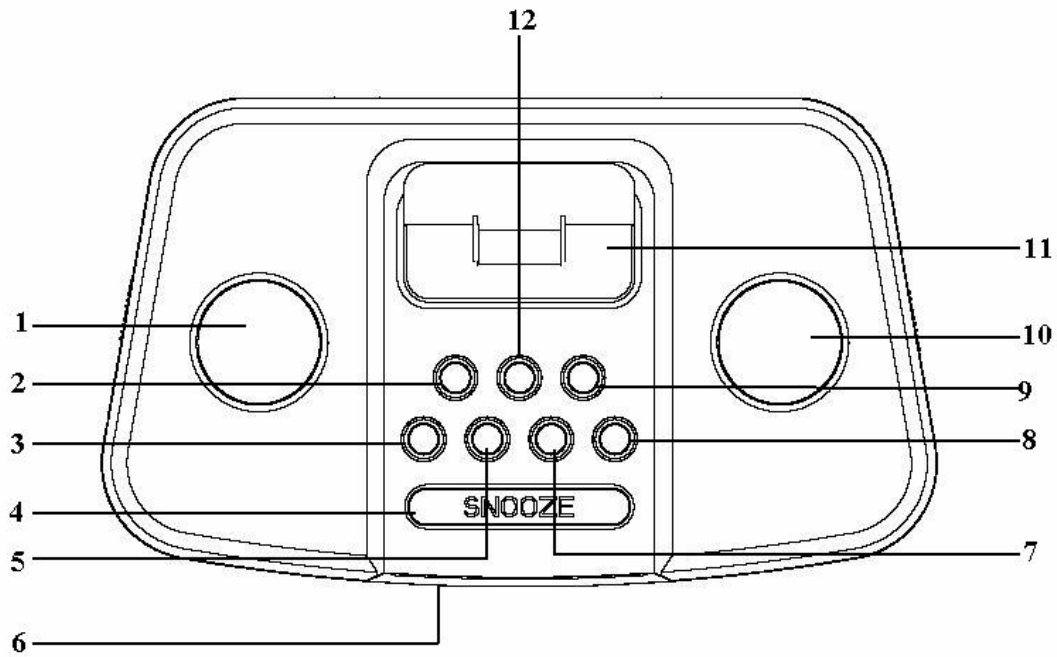

LOKATIE VAN DE BEDIENINGEN

1. VOLUMEREGELING
2. PROGRAMMEERTOETS
3. IPOD STARTTOETS
4. SNOOZE-TOETS (DUTTEN)
5. SLAAP INSTELTOETS
6. LCD-UITLEESVENSTER
7. FUNCTIETOETS
8. AAN/UIT TOETS
9. BANDKEUZETOETS
10. ZOEKBEDIENING
11. IPOD AANSLUITING

12. PROGRAMMEER + TOETS
13. INGANG DC IN
14. INGANG HOOFDTELEFOON
15. INGANG AUX UIT
16. INGANG AUX IN
17. ALARM INSTELTOETS
18. TIJD/GEHEUGENTOETS
19. EQ-TOETS
20. BATTERIJHOUDER

AFSTANDSBEDIENING

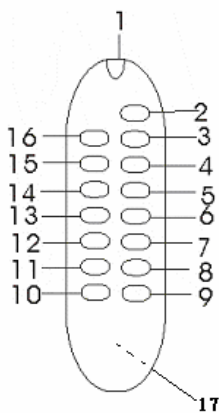

1. VERZEND LED
2. AAN/UIT TOETS
3. IPOD STARTTOETS
4. FUNCTIETOETS
5. ALARM INSTELTOETS
6. ZOEKEN + TOETS
7. VOLUME + TOETS
8. PROGRAMMEER + TOETS
9. EQ-TOETS
10. TIJD INSTELTOETS / GEHEUGENTOETS
11. PROGRAMMEER – TOETS
12. VOLUME – TOETS
13. ZOEKEN – TOETS
14. SNOOZE-TOETS (DUTTEN)
15. SLAAP INSTELTOETS
16. BANDKEUZETOETS
17. BATTERIJHOUDER

Plaats twee “AAA”/1,5V batterijen volgens de polariteit aangegeven rechts in de houder.

Voor een lange gebruikstijd zijn alkaline batterijen aanbevolen.

Opmerking: Verwijder de batterijen als u de afstandsbediening gedurende lange tijd niet van plan bent te gebruiken. Dit voorkomt lekkage van elektrolyet.

VOEDINGSBRON (12V AC adapter)

De iPod Klokradio gebruikt **DC12V** als voeding.

DC VOEDING: Sluit een gelijkstroom 12 Volt voedingsadapter aan op de DC INGANG op de achterkant van de iPod Klokradio.

RESERVEBATTERIJ:

Er kunnen drie “AA” 1.5V batterijen (niet meegeleverd) als reserveoptie worden geïnstalleerd om te tijd te behouden als de elektrische voeding faalt. In het geval van een stroomuitval zal de tijd niet op het LCD-uitleesvenster worden weergegeven, maar de klok zal echter blijven werken en de huidige tijd wordt behouden. Als u de reservebatterij gebruikt zullen het LCD-uitleesvenster van de Klok en andere functies hervat worden zodra de elektrische voeding is hersteld. De reservebatterij dient te worden vervangen als deze uitgeput is; Verwijder de batterij als de klok gedurende lange tijd niet gebruikt of opgeborgen wordt.

INGANG HOOFDTELEFOON

Deze iPod Klokradio ondersteunt stereo hoofdtelefoons met een Φ 3,5mm stekker. Stel het volume in op het laagste niveau voordat u de hoofdtelefoon aansluit om zo uw oren en de hoofdtelefoon niet te beschadigen. Sluit de hoofdtelefoon aan op de ingang voor de hoofdtelefoon. De luidsprekers zullen automatisch worden afgezet.

VOLUMEREGELING

Druk en houd de toets VOL+ of VOL- in om het gewenste volumeniveau in te stellen.



RADIOBEDIENING

RADIOONTVANGST

1. Druk op de aan/uit-toets om de iPod Klokradio aan te zetten.
2. Gebruik de Functietoets om radio te selecteren.
3. Gebruik de Bandkeuzetoets om band AM/FM te selecteren. AM en FM worden beurtelings geselecteerd elke keer dat u de Bankeuzetoets indrukt.
4. De radio afstemmen
5. Druk en houd de toets “Zoeken +” of “Zoeken –” in totdat het automatisch afstemmen op een frequentie begint.
6. Wanneer een station met een signaal van voldoende sterkte is gevonden zal het afstemmen stoppen. U kunt het automatisch afstemmen ook stoppen door nogmaals op de toets “Zoeken +” of “Zoeken-” te drukken.
7. Herhaal dit totdat u het gewenste station heeft gevonden.
8. Gebruik de toets VOL+ of VOL- om het volume aan te passen tot op het gewenste niveau.

Opmerking:

- Rol de FM draadantenne uit en leg deze in de juiste positie voor een betere ontvangst.
- Deze iPod Klokradio is uitgerust met een ingebouwde AM antenne. Plaats de iPod Klokradio waar u de beste ontvangst verkrijgt.
- Wanneer u een station ontvangt dat in Stereo uitzendt zal het “ST”-icoontje in het LCD-uitleesvenster verschijnen.

AFSTEMMING VOORPROGRAMMEREN

1. Selecteer de band AM/FM en stem op het gewenste station af volgens de normale afstemprocedure.
2. Druk op de toets TIJD/GEHEUGEN **op de achterkant**, “CH1 M” zal verschijnen en “M” knippert in het LCD-uitleesvenster. Gebruik dan de toets “Zoeken +” of “Zoeken –” om het nummer te veranderen waar het station opgeslagen zal worden. (CH. 1 tot CH. 9).
3. Sla de huidige frequentie op door nogmaals op de toets **TIJD/GEHEUGEN** te drukken wanneer u het gewenste nummer bereikt.
4. Herhaal dezelfde procedure om andere gewenste frequenties in het Geheugen CH. 1 tot CH. 9 op te slaan.

OPMERKINGEN: Een opgeslagen frequentie kan alleen gewist worden door een andere frequentie in de plaats ervan op te slaan.
Maximaal 9 stations kunnen in de iPod Klokradio worden voorgeprogrammeerd.

GEHEUGEN OPROEPEN

Roep de opgeslagen frequenties op door de toets Programmeer + of Programmeer – te gebruiken om het gewenste station 1 tot 9 te selecteren.

OPMERKING: Omdat frequenties alleen met een ononderbroken voeding langdurig kunnen worden opgeslagen, zal het opgeslagen station verloren raken en niet opgeroepen kunnen worden als u de AC voeding afsluit.

Opmerking: In Radiomodus geeft het uitleesvenster alleen de Frequentie weer. Tijdens het gebruik van de radio kan het niet de tijd weergeven. Gelieve de iPod Klokradio uit te zetten om de tijd te zien.



KLOKINSTELLING

Wanneer de iPod Klokradio uitstaat:



- a. Druk op de toets TIJD/GEHEUGEN om naar de instelmodus voor de uren te gaan.

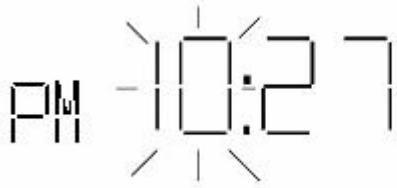

b. Druk op de toets Zoeken + of Zoeken – om de gewenste **UREN** in te voeren (b.v. 10:27 pm -> 9:27 am).

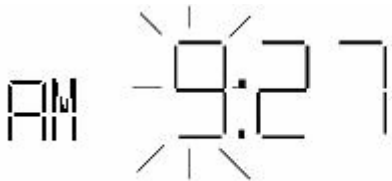

c. Druk op de toets TIJD/GEHEUGEN om naar de instelmodus voor de minuten te gaan.



d. Druk op de toets Zoeken + of Zoeken – om de gewenste **MINUTEN** in te voeren (b.v. 9:27 am -> 9:20 am).

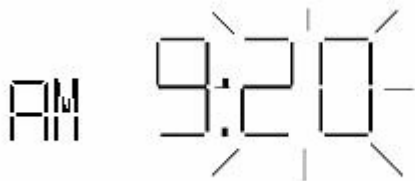

e. Druk op de toets TIJD/GEHEUGEN om het instellen van de klok te beëindigen.



OPMERKING:

Voor een 12-urige weergave zal het AM-icoontje verschijnen als de tijd na middernacht is. Als de tijd vóór middernacht is zal het PM-icoontje verschijnen.

Als de tijd continu knippert is de tijdinstelling ongeldig.

ALARMKLOKINSTELLING

1. Wanneer de iPod Klokradio uitstaat:
2. Druk op de Alarmtoets [op de achterkant van het apparaat](#) om de alarmmodus te kiezen (“Alarm op

- Zoemer”, “Alarm op Radio” en “Alarm op iPod”).
3. Druk en houd de Alarmtoets in op de alarmtijd in te stellen.
 4. Druk wanneer de uurtijd knippert op de toets Zoeken + of Zoeken – om het gewenste uur voor het alarm in te stellen.
 5. Druk op de Alarmtoets om naar de instelmodus voor de minuten te gaan.
 6. Druk wanneer de minuuttijd knippert op de toets Zoeken + of Zoeken – om de gewenste minuten voor het alarm in te stellen.
 7. Druk op de Alarmtoets om de alarminstelling te beëindigen.

HOE U HET ALARM UITZET

Als het apparaat uitstaat, druk op de Alarmtoets totdat het icoontje “ALARM 1” uit het LCD-uitleesvenster verdwijnt.

SNOOZE-FUNCTIE (DUTTEN)

Wanneer u wakker wordt gemaakt, maar nog enkele minuten langer wilt slapen, kunt u eenvoudig op de toets “SNOOZE” drukken om het alarmgeluid ongeveer 9 minuten te stoppen voordat het alarm nogmaals klinkt. Dit kan verschillende keren worden herhaald.

SLAAPFUNCTIE

Veranderingen van de slaaptijd telkens dat u de Slaaptoets indrukt:

10-> 20-> 30-> 40-> 50-> 60-> 70-> 80-> 90

Het slaapicoontje zal in het LCD-uitleesvenster verschijnen wanneer de slaapfunctie aanstaat.

Het systeem zal automatisch uitgaan wanneer de afteltijd nul bereikt.



iPOD BEDIENING

In slechts enkele stappen kunt u uw iPod Klokradio instellen om naar muziek van uw iPod te luisteren.

1. Zet de iPod Klokradio aan.
2. Gebruik de Functietoets om de iPod-modus te selecteren.
3. Kies de dock adapter die bij uw iPod past. Uw iPod past netjes in de juiste adapter.
Opmerking: Als u een oudere iPod zonder dock aansluiting in de onderkant heeft, kunt u een audiokabel gebruiken om het aan te sluiten op de audioingang (zie gedeelte “AUX IN INGANG”).
4. Steek de dock adapter in uw iPod Klokradio en sluit uw iPod aan.
5. Zoek naar een nummer op uw iPod, druk dan op Start (▶ ||) en geniet! Gebruik de toetsen op uw iPod Klokradio of op de bijgeleverde Afstandsbediening om het volume te verhogen of verlagen.



Een iPod aansluiten met een dock connector

Plaats de dock adapter die bij uw iPod past en sluit dan uw iPod aan.

Uw iPod Hi-Fi komt met dock adapters die werken met de meeste modellen iPod's met dock connectors.

Als u een andere iPod wilt aansluiten kunt u gemakkelijk de dock adapter van uw iPod Klokradio verwijderen met uw nagel. Plaats de adapter die bij de andere iPod past en steek dan de andere iPod erin.

Bedien uw iPod via de iPod Klokradio

Om	Doe Dit
een nummer af te spelen of pauzeren	Druk op de iPod Starttoets.
het volume aan te passen	Druk op de toets Volume Omhoog (+) of Volume Omlaag (-).
naar het volgende nummer te gaan	Druk op de toets Zoeken +.
een nummer opnieuw te starten of het vorige nummer af te spelen	Druk eenmaal op de toets Zoeken – om een nummer opnieuw te starten. Druk de toets tweemaal in om het vorige nummer af te spelen.
een nummer snel voorwaarts te spoelen of terug te spoelen	Druk en houd de toets Zoeken + of Zoeken – in.

Opmerking: U kunt de afstandsbediening niet gebruiken om naar een andere afspeellijst te gaan. U moet de bedieningen van de iPod gebruiken om een andere afspeellijst te kiezen.



EQUALIZER

1. Druk op de EQ-toets om de EQ-geluidseffecten te selecteren (VLAK, POP, ROCK, JAZZ of KLASSIEK).
2. Het zal in het uitleesvenster worden aangegeven als POP, JAZZ, KLASSIEK of POP is gekozen.

AUX IN INGANG

1. Druk op de aan/uit-toets om de iPod Klokradio aan te zetten.
2. Sluit de AUX verbindingsdraad van de uitgang van uw Persoonlijke Speler, zoals een draagbare MP3-speler, aan op de AUX uitgang [op de achterkant van de iPod klokradio](#).
3. Gebruik de Functietoets om de AUX-modus in het uitleesvenster te selecteren.
4. Druk op Start op uw Persoonlijke Speler om af te spelen.



TIPS EN PROBLEEMOPLOSSING

De meeste problemen met uw iPod Klokradio kunnen snel worden verholpen door het advies in dit hoofdstuk op te volgen.

1. Als uw iPod Klokradio geen muziek afspeelt of niet reageert

- Zorg ervoor dat het volume niet volledig omlaag is gedraaid. Als andere audioapparatuur is aangesloten, zorg ervoor dat het volume van dat apparaat niet volledig omlaag is gedraaid.
- Koppel uw iPod Klokradio los, wacht ongeveer 5 seconden en sluit het weer aan. Zorg ervoor dat de aansluitingen van het adaptersnoer aan beide einden van de voedingskabel volledig zijn ingedrukt.

2. Als uw iPod niet reageert

- Zorg ervoor dat de Hold-schakelaar uitstaat en uw iPod niet gepauzeerd is.
- Herstart uw iPod. Sluit de iPod aan op uw iPod Klokradio, zet de Hold-schakelaar op Hold en zet het daarna weer uit. Druk en houd dan de Midden –en Menutoetsen voor ongeveer 6 seconden in totdat het Apple-logo verschijnt.
- **Opmerking:** Als u een originele iPod met dock connector heeft (met vier toetsen onder het uitleesvenster), druk en houd de toetsen Start/Pauze (▶ ||) en Menu in om deze te herstarten.
- Verwijs voor meer informatie naar de documentatie van uw iPod als dit niet werkt.

3. Als de afstandsbediening niet werkt

- Zorg ervoor de afstandsbediening rechtstreeks op uw iPod Klokradio te richten.
- Zorg ervoor dat sensor voor de afstandsbediening op het voorpaneel van uw iPod Klokradio niet belemmerd is.
- Controleer of u muziek via uw iPod Klokradio kunt afspelen met de bedieningen van de iPod. Het probleem ligt misschien niet aan de afstandsbediening.
- De batterijen van de afstandsbediening moeten misschien vervangen worden.