

# Battery Operated Motor-tricycle

## GEBRUIKSAANWIJZING



## WAARSCHUWING

**TOEZICHT VAN VOLWASSENEN IS ALTIJD VEREIST.**

**BESCHERMKLEDIJ, WAARONDER EEN GOEDGEKEURDEVEILIGHEIDSHELM, KNIE- EN ELLEBOOGBESCHERMERS ZIJN AANBEVOLEN.**

**ALS U GEEN STANDAARD GOEDGEKEURDEHELM DRAAGT, KAN DIT LEIDEN TOT ERNSTIGLICHAMELIJK LETSEL .**

Vervoer nooit een passagier. Maak er nooit een ander voertuig vast. Draag altijd geschikte schoenen. Rijd nooit met blote voeten of sandalen of andere open schoenen. Hou schoenvetersen broekspijpen uit de buurt van wielen. Rijd nooit met een hoofdtelefoon op en gebruik geen gsm tijdens het rijden.

Dit product dient enkel voor gebruik buitenshuis op privé-terrein. Gebruik enkel op een vlakke droge grond zonder los puin, zoals stenen of gruis. Rijd niet met de tricycle in de regen aangezien de elektrische onderdelen en de besturingsonderdelen beschadigd kunnen raken door water ofvocht. De tricycle mag niet buiten gebruikt worden zonder toezicht.. Rijd nooit op voetpaden, straten of andere openbare wegen. De Tricycle mag nooit gebruikt worden in een gebied dat eventueel schade kan toebrengen aan mensen, dieren of eigendom.

## **TECHNISCHE GEGEVENS**

Leeftijd: 3-7    gewicht : 5.5KGS

Snelheid : 5KM/HR

Accu : SEALED AND DRY STYLE 6V4AH

Max belast : 25KGS

## **BEDIENING**

1. Druk op het pedaal met de voet om te rijden, en laat los om te stoppen.
2. Versnelling:Druk op “**GO AHEAD**” om voorwaarts te rijden, en “**BACK**” om achteruit te rijden.
3. **GO FORWARD**: De koplamp zal gaan branden, **REVERSE**: het achterlicht zal gaan branden.
4. De tricycle heeft geluiden .Druk op de knop en muziek zal gaan klinken. Bij loslaten stopt het geluid.

## **OMGAAN MET ACCU**

Opmerking: Het is normal als de accu warm wordt.

1. De accu moet voor ieder gebruik volledig worden opgeladen
2. Laadtijd is 4 uur. In het eerste uur kan 60% van de capaciteit worden bereikt.
3. U Kunt het laden s'nachts door laten gaan, maar nooit langer dan 24 uur.

## **ASSEMBLEREN**

**Waarschuwing:** Kinderen kunnen zich verwonden aan scherpe onderdelen. Het is daarom alleen aan volwassenen om het Product te assembleren.

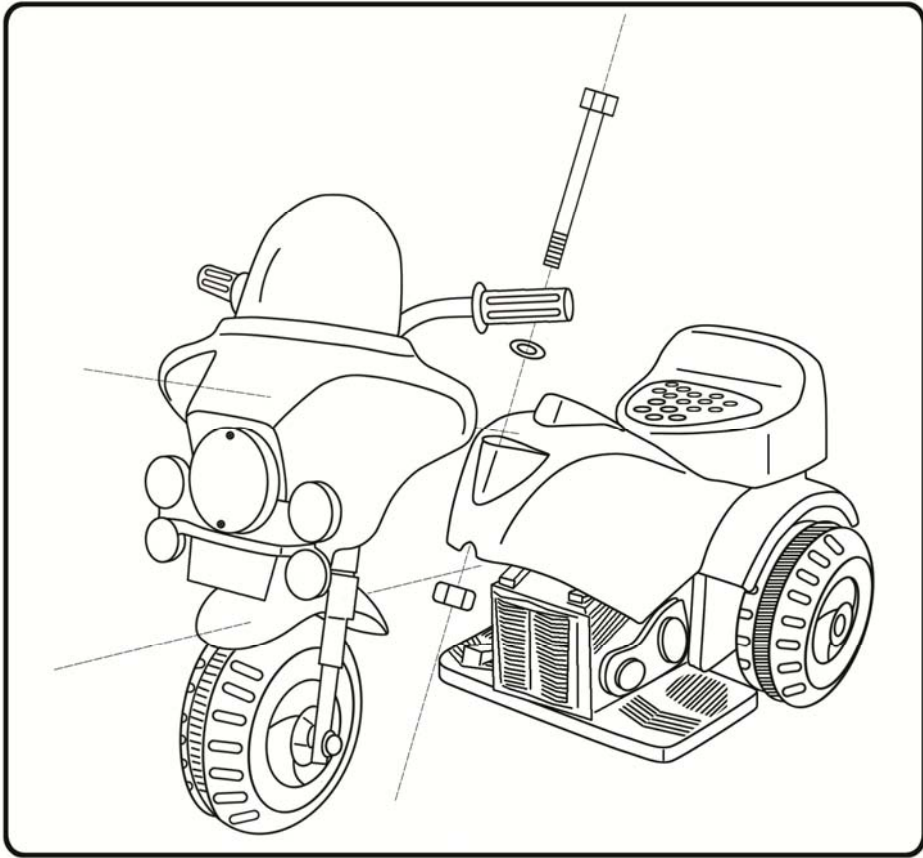

1.

2. Plug beide connectoren samen (rood op rood en zwart op zwart)

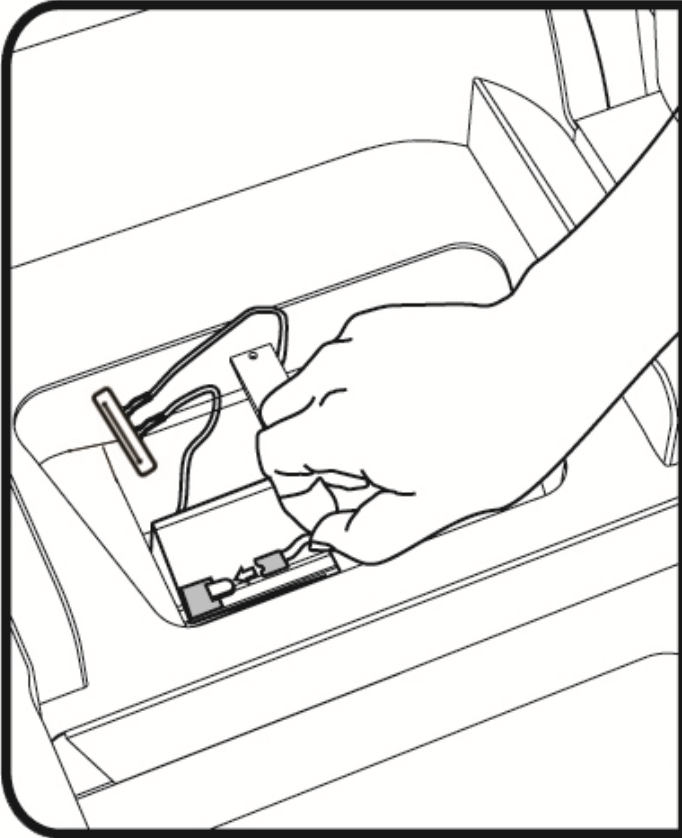

**Waarschuwing:** De oplaad aansluiting is geplaatst aan de achterzijde van het chassis. Sluit eerst de stekker aan op de auto, en daarna pas het stopcontact. Opmerking: de auto kan niet gaan rijden tijdens het laden.

# Battery Operated Motor-tricycle

## GUIDE D'UTILISATION



## AVERTISSEMENT

1. La surveillance d'un adulte est requise à chaque instant. Des protections physiques comme des gants, genouillères et coudières et un casque homologué doivent être portés à tout moment. Ne pas porter de casque standard homologué peut engendrer de graves blessures individuelles peut être encourue.

3. Ne transportez pas de passager ou d'autres objets. Ne jamais faire traîner par une autre véhicule. Toujours porter des chaussures. Ne jamais utiliser l'appareil pieds nus ou avec des sandales ou d'autres chaussures ouvertes. Les lacets des chaussures et les jambes de pantalons doivent être tenus éloignés et dégagés des roues. Ne jamais conduire avec un téléphone portable ou des écouteurs.

4. Le produit est conçu pour une utilisation à une propriété privée. Utilisez la machine uniquement sur des sols plats dégagés de tout obstacle.

N'utilisez pas le dans la boue, flaques d'eau gelée ou dans l'eau. Ne jamais utiliser le produit quand il pleut, les parties électriques ou les commandes de transmission pourraient être endommagés par l'eau ou l'humidité.

Ne jamais utiliser le tricycle sur les trottoirs, les rues ou les routes publiques. Le tricycle ne doit jamais être utilisé dans les zones où il y a des risques de blesser des êtres humains, animaux ou des biens de propriétés.

## **Caractéristiques**

Age: 3-7 ans poids : 5.5KGS

Vitesse : 5KM/HR

Batterie : SEALED DRY STYLE 6V4AH

Poids max. : 25KGS

## **COMMANDES**

1. Poussez sur la pédale avec le pied pour avancer, et lâcher la pédale pour arrêter.
2. Vitesses : Poussez sur "GO AHEAD" pour avancer, et "BACK" pour reculer.
3. GO FORWARD: Le phare avant va s'illuminer, REVERSE: la lumière arrière va s'illuminer
4. Votre tricycle possède des sons. Poussez sur le bouton de claxon et une musique sera entendue.

## **LA BATTERIE**

Remarque: C'est normal si la batterie augmente en température pendant l'utilisation ou recharge.

1. Rechargez la batterie avant d'utiliser le tricycle.
2. Rechargez le tricycle 4 heures. Après une heure, la batterie sera chargée 60% du total.
3. Vous pouvez charger pendant la nuit, mais pas plus de 24 heures de suite..

## **ASSEMBLAGE**

**Attention:** Les enfants peuvent se blesser avec les pièces détachées pendant l'assemblage. C'est pour cela que l'assemblage est uniquement réservé pour adultes.

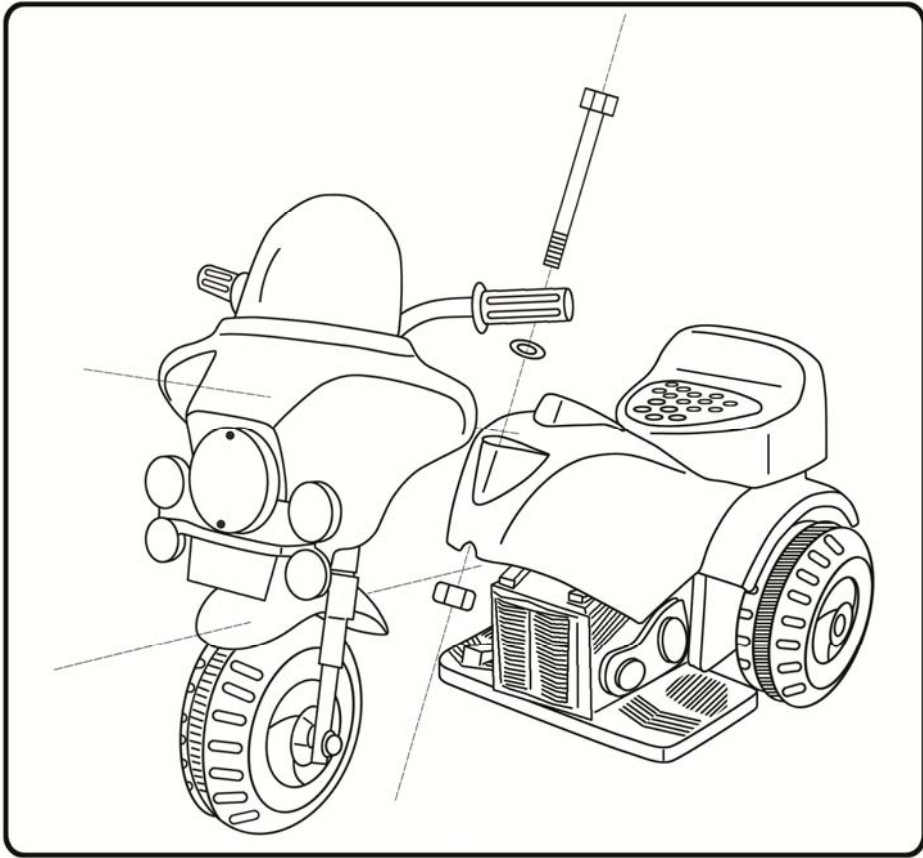

1.

2. Connectez les deux prises (rouge sur rouge et noir sur noir)

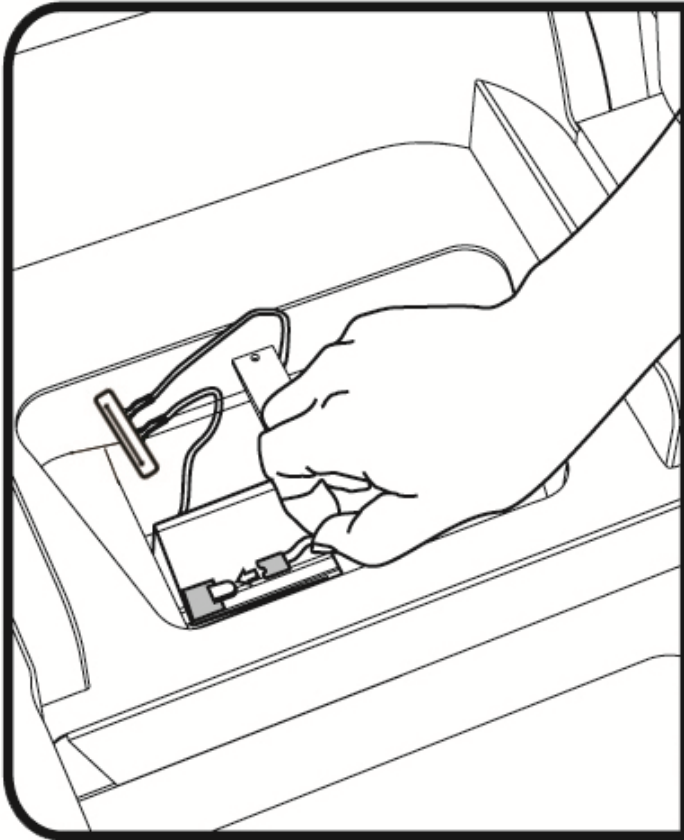

**AVERTISSEMENT :** Le prise de recharge est situé à l'arrière du tricycle. Branchez premièrement la prise du tricycle est ensuite la secteur.  
Pendant la recharge, il est impossible de rouler.