

MARQUANT

JEEP POUR ENFANT

Modele:

YC-202C

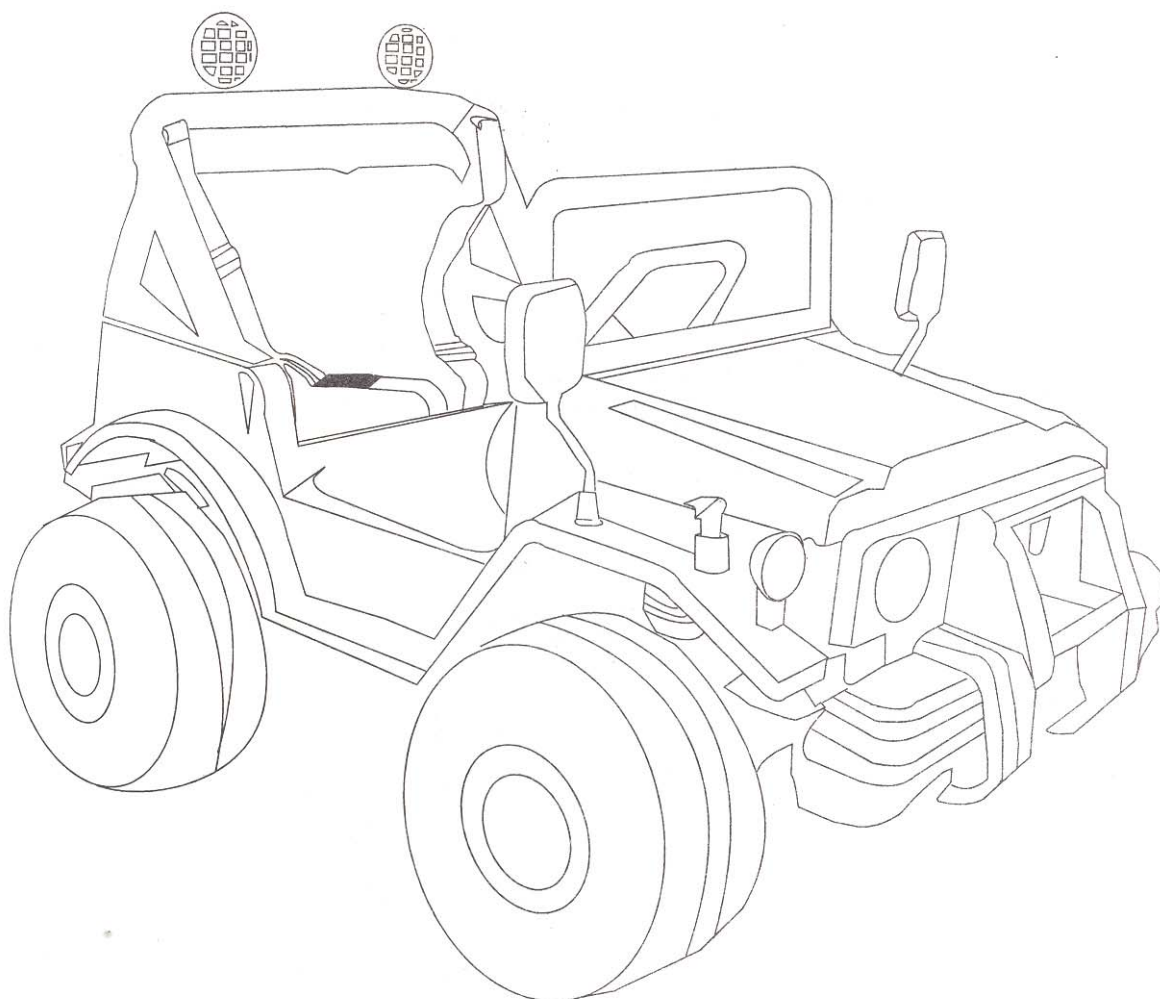

INSTRUCTIONS

Merci de votre achat de ce produit Marquant. Ce motorcycle électrique est conçu

Pour tout enfant de 3 ans à 10 ans.

Caractéristiques:

Modèle : Yc-202c

Charge max. : 40Kg

Moteur : 12V / 10Ah électrique

Vitesse max. : 6 km/h

Dimensions : 115 x 72 x 80 cm

Avertissements:

- Cette voiture n'a pas de freins. Ne pas conduire sur pente, escalier ou à proximité de l'eau.
- Ne pas utiliser sur un terrain difficile, ne pas faire des sauts ou autres prouesses.
- La surveillance parentale est recommandée. La voiture n'est prévue que pour un seul passager.
- Chaussures et casque doivent être portés à chaque utilisation.

Avertissement pour la recharge :

- 1) Soulever le capot et branchez les fils à la batterie. Rouge à rouge et noir à noir.
- 2) La prise de recharge est située aussi sous le capot.
- 3) Branchez l'adaptateur fournie à cette prise pour recharger la batterie.
- 4) Recharger de 8 à 12 heures de suite. Ne jamais recharger plus de 20 heures.
- 5) Après avoir utilisé la moto, rechargez la batterie 3 heures de suite.
- 6) Rechargez la batterie de temps en temps si vous n'utilisez la moto pour une longue période.
- 7) C'est normal si l'adaptateur chauffe pendant l'usage..

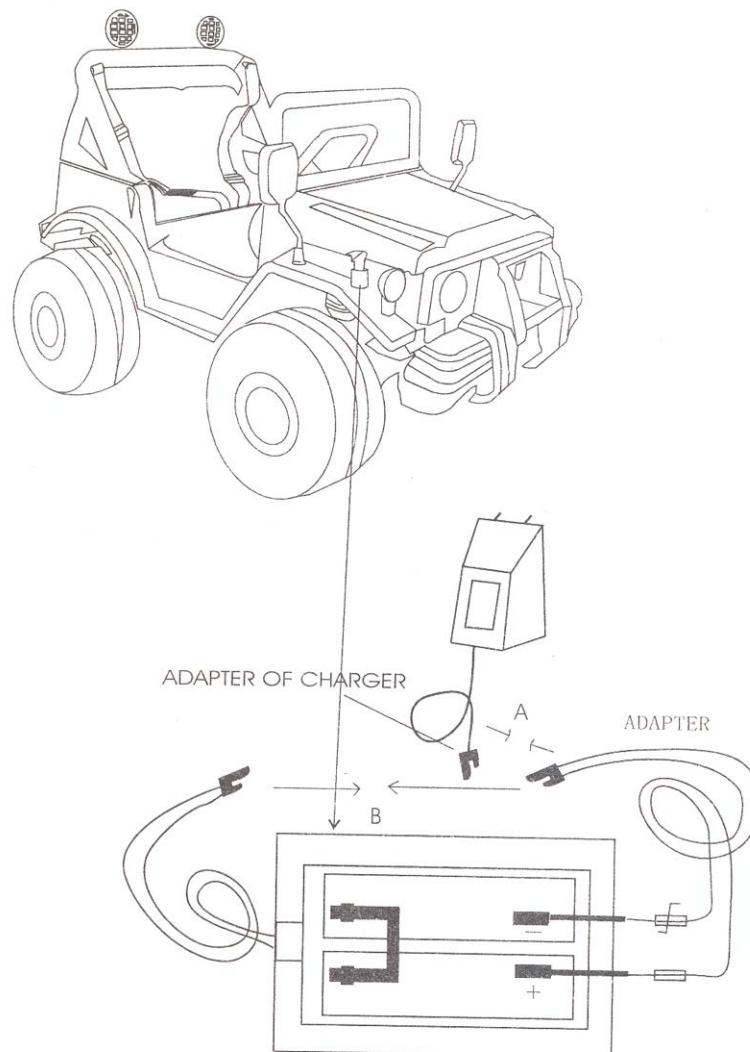

Assemblage :

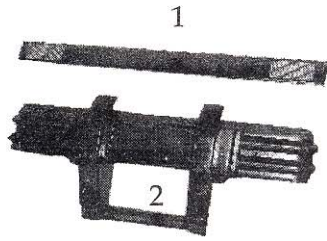

1. Par-chocque avant
2. Par-chocque arrière

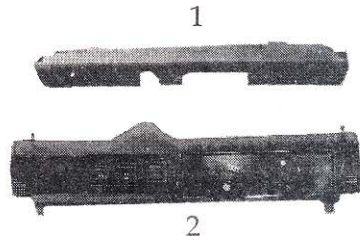

1. Dash bord
2. Instruments

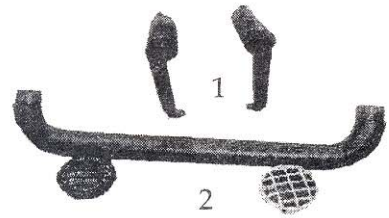

1. Support chassis arrière
2. Chassis arrière

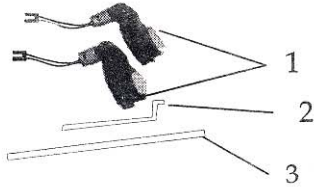

1. Boite de transmission
2. Tige de transmission volant

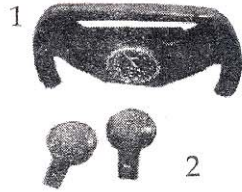

1. Volant
2. Lumières décoratives

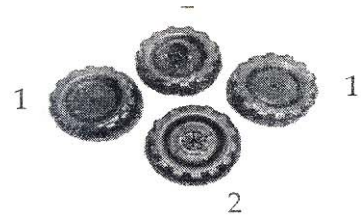

1. Roue avant
2. Roue arrière

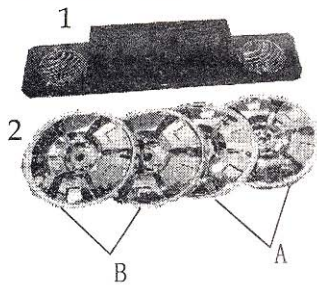

1. Chassis décorative avant
2. Angoliveau à 10 et 12 trous

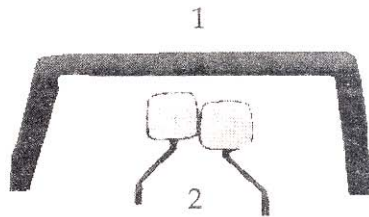

1. Siège du chassis arrière
2. Mirroirs

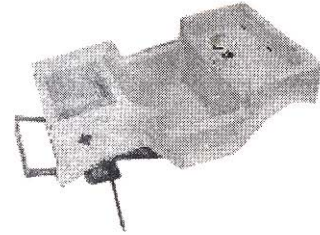

Double Siège

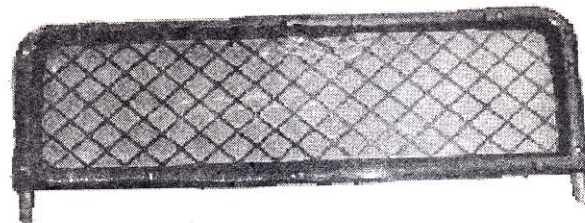

Vitre avant

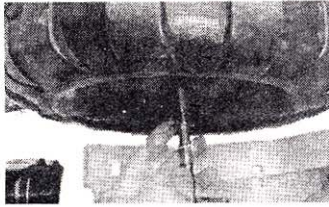

1、 A

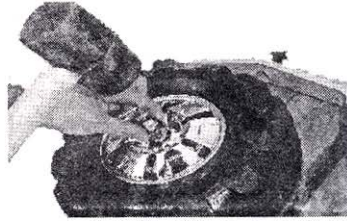

B

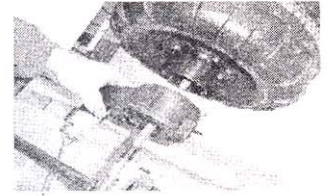

2、

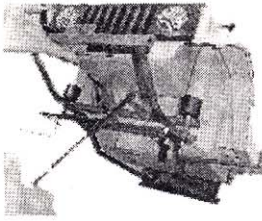

3、 A

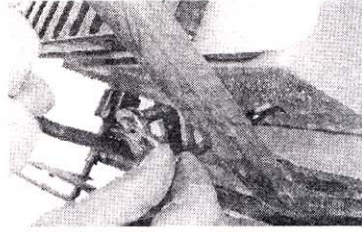

B



4、

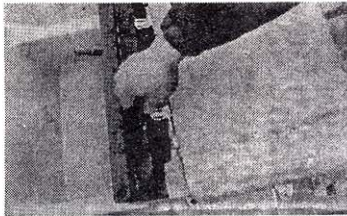

5、 A

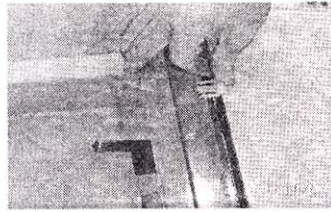

B

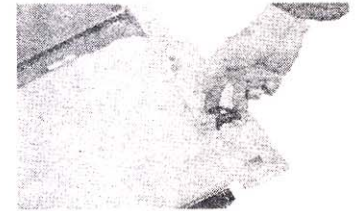

6、

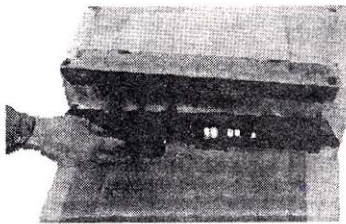

7、

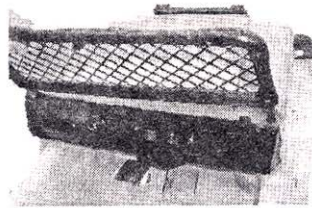

8、

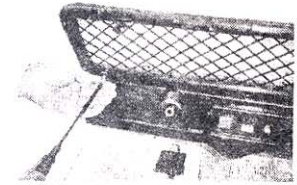

9、

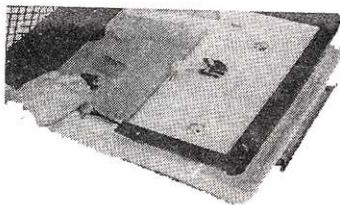

10、

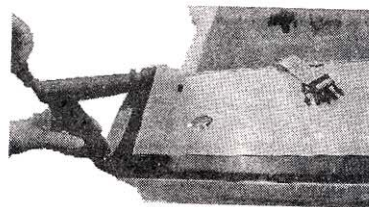

11、

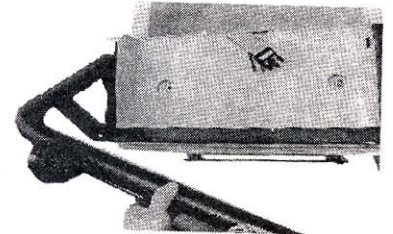

A



B

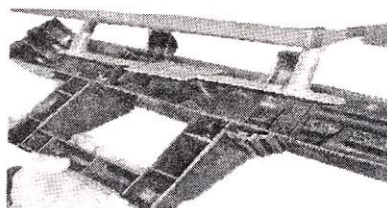

12、 A

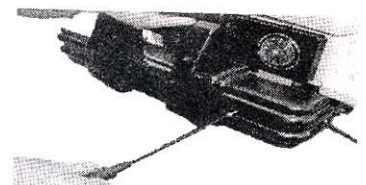

B

- 1A. Places la roue avant comme indiqué
- 1B. Places le pignon de verrouillage avec un coup de marteau
2. Placez le moteur/transmission
- 3A. Montez la tige de volant
- 3B. Placez la visse de blockage
4. Montage du tableau de bord
- 5A. Montage du capot
- 5B. Passez le fil électrique par le trou prévue
6. Assemblage de l'interrupteur
7. Emplacement du tableau de bord
8. Montage du vitre avant
9. Verrouillage du vitre avant avec les visses
10. Emplacement du siège du fond
- 11A-B Montage du support chassis
- 12A. Montage du par-choque avant
- 12B. Utilisez les visses fournies

Mis en marche :

- 1) Enfoncez la pédale à droite pour faire avancer
- 2) Poussez sur le bouton à 4 fonctions pour fair marcher les sirenes.
- 3) Utilisez l'interrupteur avec les fleches, pour sélectionner la marche avant et marche arrière.

Fusible :

- 1) Inspectez le fusible si la moto ne marche pas..
- 2) Le fusible est situé en dessous le capot
- 3) Ouvrez ci-nécessaire le support fusible pour vérifier les contacts.

Avertissement :

- 1) Ne jamais utiliser cette moto sur la route publique.
- 2) Ne jamais faire rouler la moto sur de surfaces instable ou accidentés.
- 3) Ne jamais surcharger la batterie
- 4) Ne jamais laisser les enfants non accompagnés avec la moto
- 5) Ne jamais rouler près des escaliers ou endroits similaires .

MARQUANT

KINDER JEEP

Model:

YC-202C

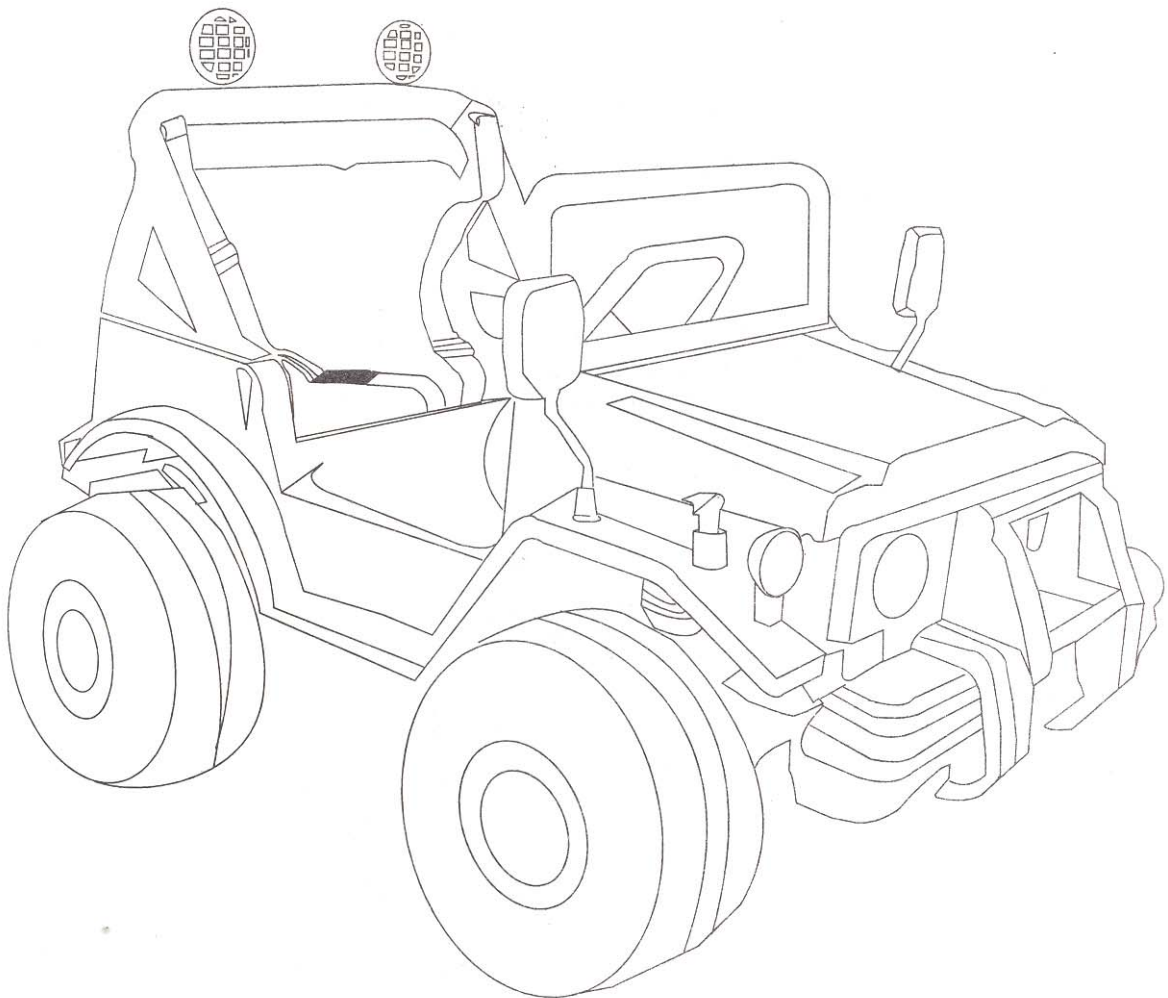

GEBRUIKSAANWIJZING

Wij danken u voor de aanschaf van dit Marquant product. Deze gemotoriseerde auto is gemaakt voor

Kinderen tussen de 3 en de 10 jaar oud.

Eigenschappen:

Model : Yc-202c

Max. gewicht : 40Kg

Motor : 12V / 10Ah électrique

Max. Snelheid: 6 km/h

Afmetingen : 115 x 72 x 80 cm

Waarschuwingen:

- Deze auto heeft geen remmen. Niet gebruiken in de buurt van trappenhuizen of bij water.
- Niet op moeilijk terrein gebruiken, of onverstandige kunsten uithalen.
- Ouderlijk toezicht is noodzakelijk. De auto is bedoeld voor enkel één kind.
- Het dient tot aanbeveling een helm en goede schoenen te dragen.

Waarschuwing bij het laden:

Als eerst het de motorkap oplichten en verbind de draden van de accu. Rood aan rood en zwart aan zwart.

De aansluiting voor het oplaadcircuit is te vinden onder de motorkap tussen de 2 wielen.

Sluit aan deze aansluiting de bijgeleverde adapter voor het opladen

Laad de accu ongeveer 8 tot 12 uur lang. Nooit langer dan 20 uur. Na het rijden kunt u de accu ongeveer 3 uur lang laden.

Herlaad de accu na het rijden om de conditie van de accu op peil te houden.

Het is normaal dat de adapter tijdens het laden warm wordt.

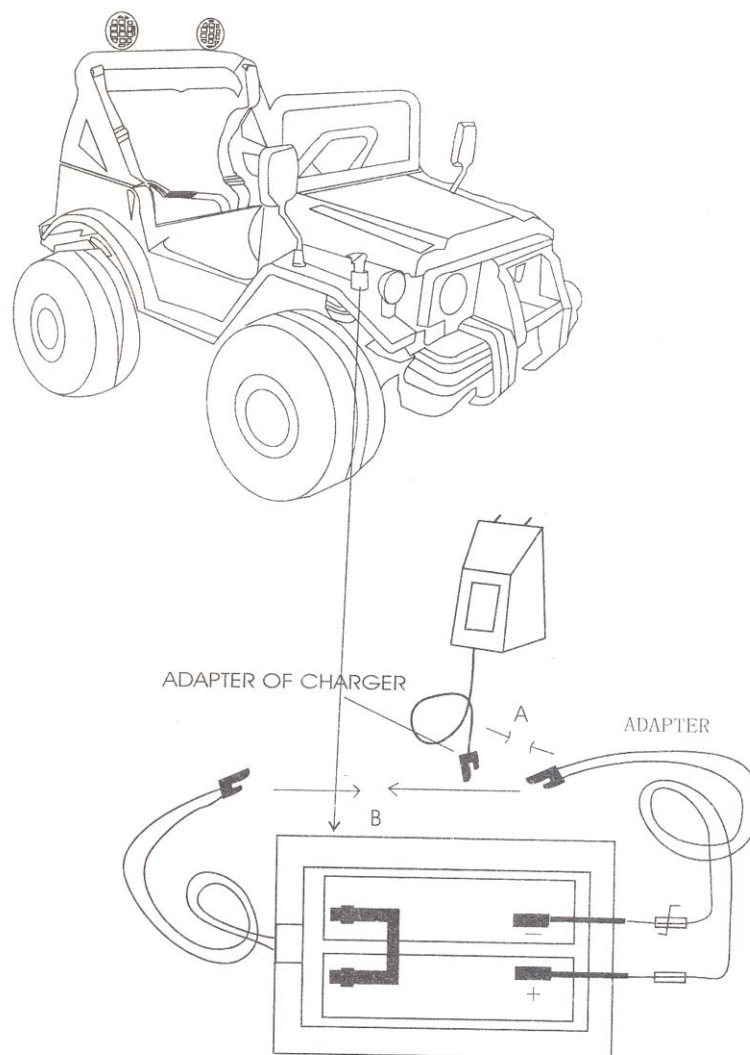

Assemblage :

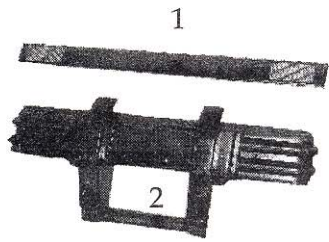

1. Voor bumper
2. Achter bumper

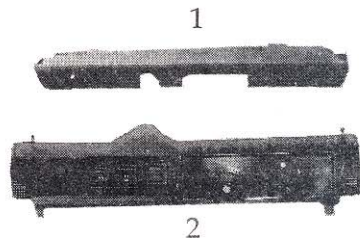

1. Dashbord
2. Dashboard instrumenten

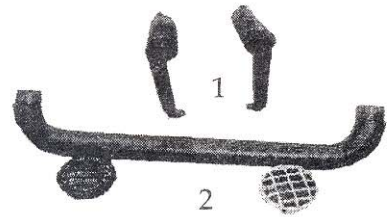

1. Chassis draagarm
2. Achter chassis

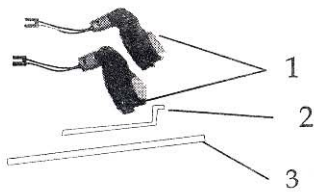

1. Transmissie / motor
2. Stuur pen

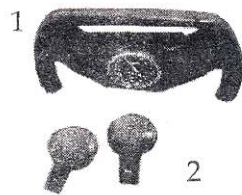

1. Stuur
2. Sier Verlichting

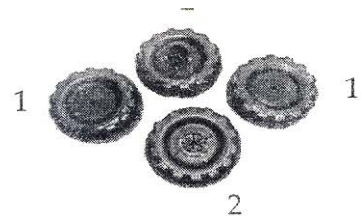

1. Voorwiel
2. Avhter wiel

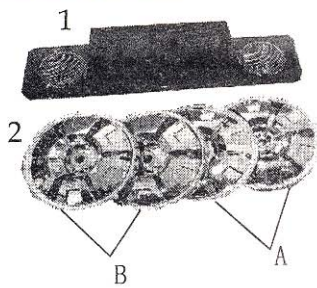

1. Sier bumper
2. Sier velgen

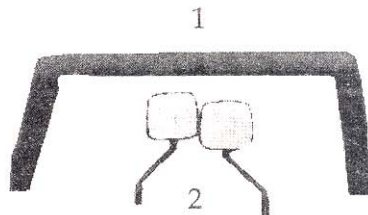

1. Chassis stoel achter
2. Spiegels

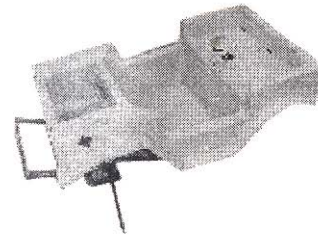

Dubbele bank

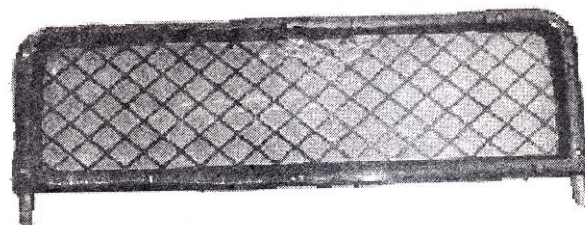

Voorruit

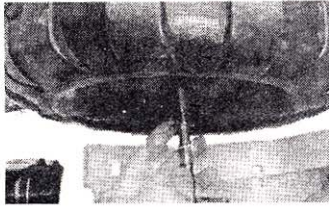

1、 A

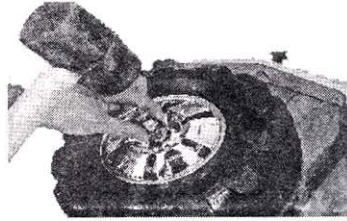

B

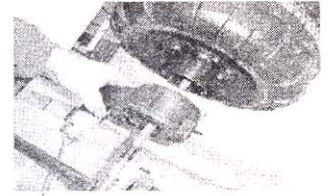

2、

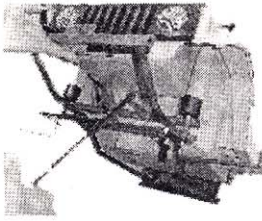

3、 A

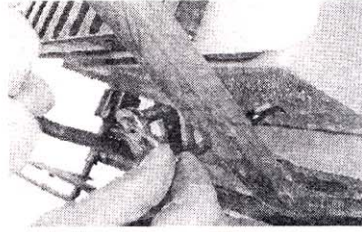

B

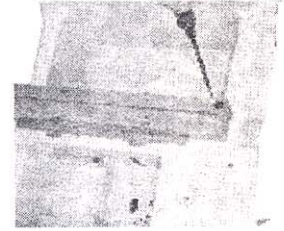

4、

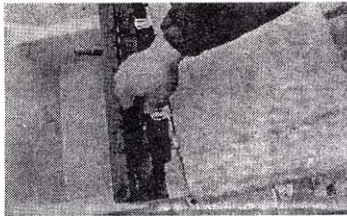

5、 A

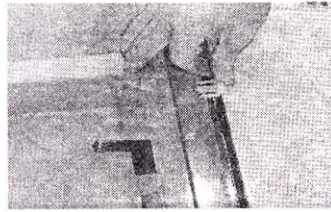

B

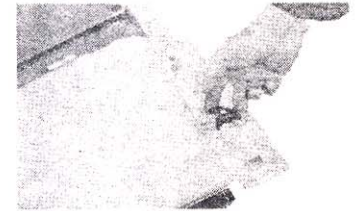

6、

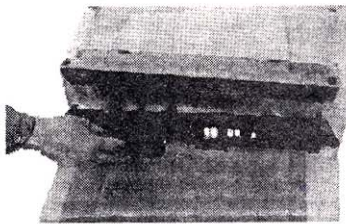

7、

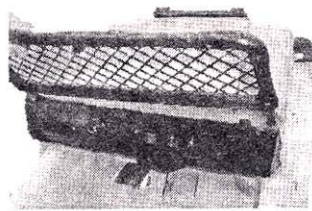

8、



9、

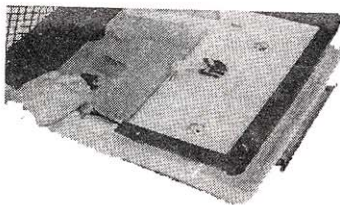

10、

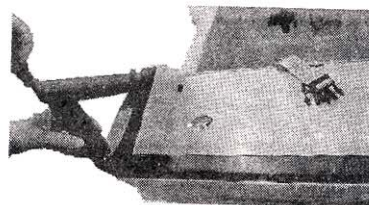

11、

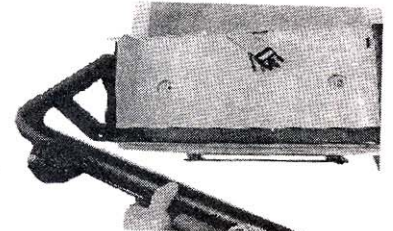

A



B

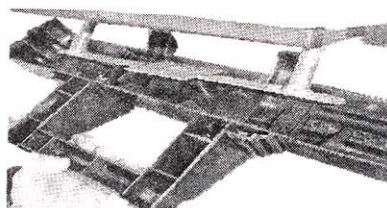

12、 A

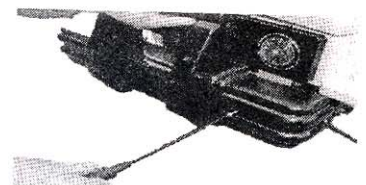

B

- 1A. Plaats het voorwiel zoals aangegeven
- 1B. Plaats het chromen afdek/borg dopje met een hamer.
2. Plaats de motor met transmissie
- 3A. Monteer de stuur pen.
- 3B. Plaats de borgpen.
4. Montage van het dashboard
- 5A. Montage van de motorkap
- 5B. Trek de draad door de uitsparing
6. Plaats de schakelaar
7. Plaats het dashboard zoals aangegeven.
8. Monteer de voorruit
9. Schroef de voorruit vast met de bijgeleverde schroeven.
10. Plaatsing van de achterbank
- 11A-B Montage van de chassis steunen
- 12A. Montage van de voorbumper
- 12B. Gebruik daarvoor de bijgeleverde schroeven.

In gebruik nemen :

- 4) Druk op het rechter pedaal om de motorfiets vooruit te laten rijden.
- 5) Druk op de 4 stappen schakelaar om diverse geluiden en sirenes te laten horen.
- 6) Gebruik de voorruit pijl of achteruit pijl om de motorfiets vooruit / achteruit te laten rijden.

Zekering :

- 4) Controleer eerst of de zekering houder goed vast zit indien de motor niet draait.
- 5) De zekering bevindt zich onder de motorkap
- 6) Maak desnoods de zekering houder open om de verbindingen te controleren.

Algemene waarschuwing :

- 6) Nooit met deze motorfiets op de openbare weg rijden.
- 7) Nooit op slechte paden/locaties of onder een helling rijden.
- 8) Nooit de accu overladen
- 9) Nooit kinderen alleen en onbeheerd laten rijden zonder supervisie.
- 10) Nooit rijden in de buurt van trappenhuisen of andere soortgelijke situaties.